

CITROËN'S ØKONOMIBILER



**CITROËN VISER VEJEN
TIL BEDRE
ØKONOMISK KØRSEL**

Skal De ha' ny bil, så kan det betale sig at vælge en af Citroën's små, populære økonomibiler!

2 CV, Dyane, Ami og Mehari er simpelthen sund fornuft på fire hjul! De er praktiske rummelige, driftssikre, velkørende og utrolig økonomiske i drift.

Sæt Dem ind i Citroën's økonomibiler. Der bliver penge tilovers, når De kører Citroën!







I Danmark markedsføres
Ami kun i stationcar-versionen
(Ami Week-end).

2 CV behøver vel næppe nogen nærmere præsentation.

I mere end en menneskealder har dette praktiske og robuste køretøj ikke blot stået som et symbol på sund og fornuftig biløkonomi, men også manifesteret sig som en virkelig »globetrotter« på fire hjul – bilen, der også føler sig hjemme i det terræn, hvor andre kun sjældent færdes.



2CV

Der har altid været en egen charme over Citroën 2 CV. Det er en vogn, der er uhøjtidelig, ærlig og befriende anderledes – en vogn, hvori dristighed og snusfornuft går op i en højere enhed.

I Danmark markedsføres 2 CV i to forskellige versioner: 2 CV Special er den klassiske version med runde forlygter, fire sideruder, bænksæder og targaindræk. Det er en 2 CV uden pynt og unødvendig forkromning – et praktisk og særdeles økonomisk transportmiddel med hovedvægten lagt på enkel og robust funktionalisme.

2 CV 6 er den noget mere veludstyrede version med firkantede forlygter, seks sideruder, separate forstole og stofindtræk.

I teknisk henseende er de to versioner identiske, ligesom begge har soltag som standardudstyr. Soltaget kan iøvrigt rulles helt tilbage, så man uden besvær kan tage solbad, mens man kører.

En 2 CV kan også hurtigt forvandles til en praktisk varebil: Bagageklap og kaleche kan let afmonteres og bagsædet er lige til at tage ud.

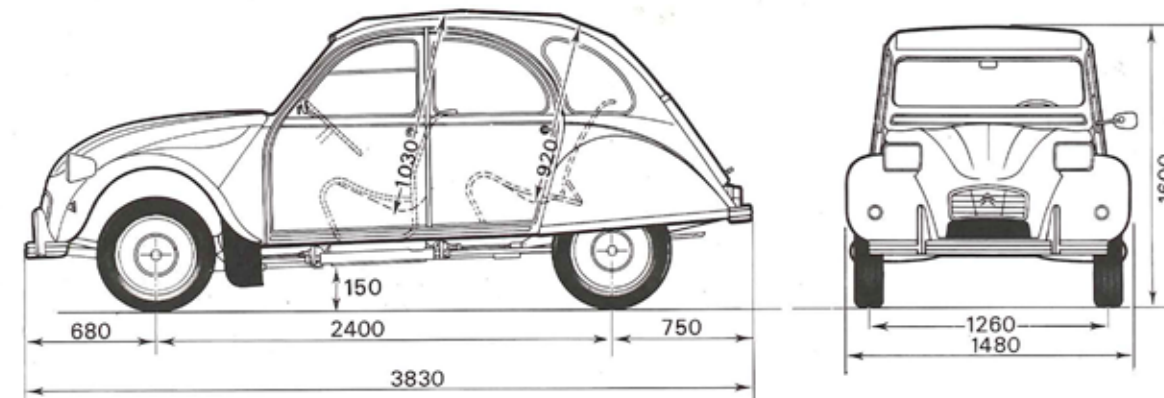

MOTOR: 2-cylindret, 4-takt boksertype med luftkøling. Volumen: 602 cm³. Boring: 74 mm. Slaglængde: 70 mm. Kompressionsforhold: 8,5:1. Max. effekt: 26 HK/DIN ved 5500 omdr./min. Max. drejningsmoment: 4,3 kgm/DIN ved 3500 omdr./min.

ELEKTRISK ANLÆG: 12 volt vekselstrøms-generator 390 watt. Batteri: 30 amp./t.

GEARKASSE: 4-trins synkroniseret gearkasse. Udveksling i kron- og spidshjul: 8x33.

KOBLING: Tør enkeltplade.

STYRETØJ: Tandstangsstyring.

FORHJULSOPHÆNG: Uafhængig ophængning i fremadvendte svingarme.

BAGHJULSOPHÆNG: Uafhængig ophængning i bagudvendte svingarme.

AFFJEDRING: Langsgående skruefjedre forbundet mellem for- og baghjul i samme side.

4 hydrauliske teleskopstøddæmpere.

BREMSESYSTEM: Fodbremse: Hydraulisk.

Håndbremse: Mekanisk, virkende på forhjulene.

HJUL OG DÆK: Pressede stålfælge 4Jx15.

Dæk af typen Michelin 125x380 X.

KARROSSERI: 4-dørs med soltag.

BENZINTANK: Placeret mellem baghjulene.

Rumindhold: 20 liter.

LYGTER: Forlygternes højdeindstilling kan reguleres fra forsædet.

VARME- OG VENTILATIONSANLÆG:

Opvarmning ved indblæsning af motorens køleluft. Indstilleligt luftindtag i siderne over instrumentbrættet.

DATA: Egenvægt: 550 kg. Totalvægt: 900 kg.



DYANE 6 er født med et robust hjerte i form af en kompakt, luftkølet boksermotor.

Der er ingen vandpumpe, ingen toppakninger, ingen kølerslanger og ingen strømfordeler til at volde knuder. Dyane 6 lever derfor længere – en værdifuld egenskab, som den har tilfældes med Citroën's øvrige økonomibiler.



DYANE

Efter i flere år at have stået lidt i skyggen af 2 CV er Dyane 6 nu ved at være den mest populære af Citroën's økonomibiler.

Dyane 6 har et meget charmerende karrosseri med robust soltag, fire sidedøre samt en bred bagdør, der kan åbnes i hele vognens højde.

Bagagerummet er på 212 dm³ og fjernes bagsædet, opnår man lige så god plads som i en mindre stationcar.

Dyane 6 er ikke alene overkommelig i anskaffelse, men også meget økonomisk i drift og vedligeholdelse. Motoren er nemlig i nær familie med den robuste, luftkølede boksermotor, der ligger i 2 CV. Effekten er dog noget større, hvilket sikrer Dyane 6 en tophastighed på lidt over 120 km/t.

Sikkerheden og køreegenskaberne ligger naturligvis også helt i top. Dette skyldes ikke mindst forhjulstrækket og det kraftige, hydrauliske bremsesystem med skivebremser på forhjulene og tromlebremser på baghjulene.

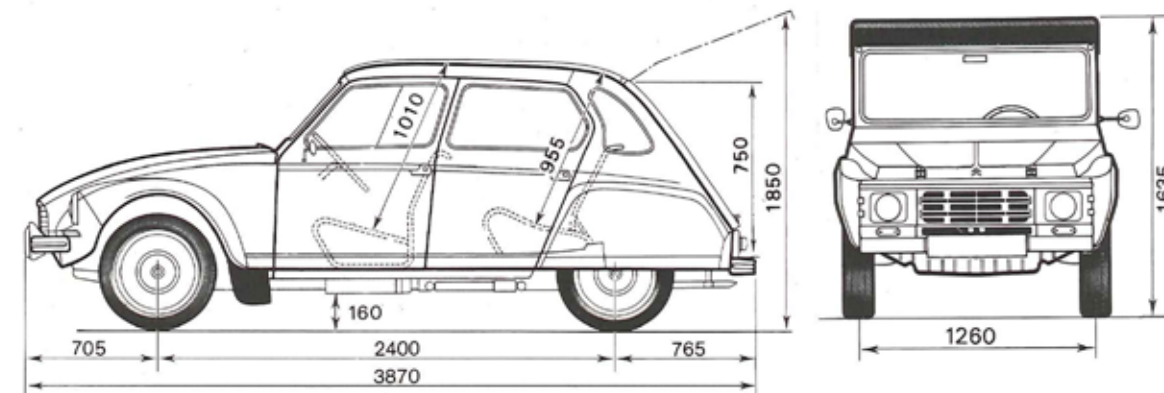

MOTOR: 2-cylindret, 4-takt boksertype med luftkøling. Volumen: 602 cm³. Boring: 74 mm. Slaglængde: 70 mm. Kompressionsforhold: 9:1. Max. effekt: 32 HK/DIN ved 5750 omdr./min. Max. drejningsmoment: 4,2 kgm/DIN ved 4000 omdr./min.

ELEKTRISK ANLÆG: 12 volt vekselstrømsgenerator 390 watt. Batteri: 30 amp.ft.

GEARKASSE: 4-trins synkroniseret gearkasse. Udveksling i kron- og spidshjul: 8x31.

KOBLING: Tør enkeltplade.

STYRETØJ: Tandstangsstyring.

FORHJULSOPHÆNG: Uafhængig ophængning i fremadvendte svingarme.

BAGHJULSOPHÆNG: Uafhængig ophængning i bagudvendte svingarme.

AFFJEDRING: Langsgående skruefjedre forbundet mellem for- og baghjul i samme side.

4 hydrauliske teleskopstøddæmpere.

BREMSESYSTEM: Fodbremse: Hydraulisk, skivebremser fortil og tromlebremser bagtil.

Håndbremse: Mekanisk, virkende på forhjulene.

HJUL OG DÆK: Pressede stålfælge 4Jx15.

Dæk af typen Michelin 125x380 X.

KARROSSERI: 5-dørs med soltag.

BENZINTANK: Placeret mellem baghjulene.

Rumindhold: 25 liter.

LYGTER: Asymmetrisk nærllys. Forlygternes højdeindstilling kan reguleres fra fo. sædet.

VARME- OG VENTILATIONSSYSTEM: Opvarmning ved indblæsning af motorens køleluft. Indstilleligt luftindtag i siderne over instrumentbrættet.

DATA: Egenvægt: 600 kg. Totalvægt: 950 kg.



DYANE 6 er født med et robust hjergbil på af en kompakt, luftkølet boksermotor

Der er ingen vandpumpe, ingen plast og ninger, ingen kølerslanger og ingen og stød, fordeler til at volde knuder. Dyane 6 for, derfor længere – en værdifuld egen, som den har tilfældes med Citroën's økonomibiler.



MEHARI

Rent visuelt adskiller Mehari sig en del fra Citroën's øvrige økonomibiler, men teknisk set er der ingen forskel: Den robuste, luftkølede boksermotor, forhjulstrækket og det uafhængige hjulophæng med hydrauliske støddæmpere og langsgående skruefjedre er helt efter samme recept som i 2 CV og Dyane 6.

Det er ikke blot for at se smart ud, at Mehari er udstyret med plastkarrosseri. Et karrosseri af plast er langt mere elastisk end et almindeligt stålkarrosseri og kan derfor bedre tåle knubs og stød. Småskrammer o.lign. kan næsten ikke ses, og rust er naturligvis et ukendt begreb.

På grund af de lette plastelementer vejer Mehari kun 535 kg. Den kan derfor køre overalt – selv i sne, sand og på opblødte markveje.

Mehari fylder ikke meget i trafikken (den er kun 3,52 m lang), men kan alligevel transportere en last på næsten 400 kg – og det må siges at være godt klaret af en vogn i den størrelse.

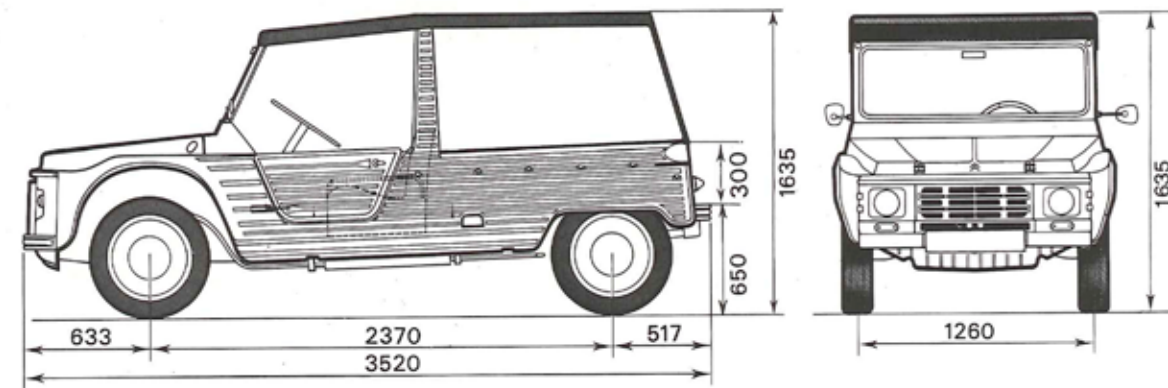

MOTOR: 2-cylindret, 4-takt boksertype med luftkøling. Volumen: 602 cm³. Boring: 74 mm. Slaglængde: 70 mm. Kompressionsforhold: 8,5:1. Max. effekt: 26 HK/DIN ved 5500 omdr./min. Max. drejningsmoment: 4 kgm/DIN ved 3500 omdr./min.

ELEKTRISK ANLÆG: 12 volt vekselstrømsgenerator 390 watt. Batteri: 30 amp./t.

GEARKASSE: 4-trins synkroniseret gearkasse. Udveksling i kron- og spidshjul: 8x31.

KOBLING: Tør enkeltplade.

STYRETØJ: Tandstangsstyring.

FORHJULSOPHÆNG: Uafhængig ophængning i fremadvendte svingarme.

BAGHJULSOPHÆNG: Uafhængig ophængning i bagudvendte svingarme.

AFFJEDRING: Langsgående skruefjedre forbundet mellem for- og baghjul i samme side.

4 hydrauliske teleskopstøddæmpere.

BREMSESYSTEM: Fodbremse: Hydraulisk, skivebremser fortil og tromlebremser bagtil.

Håndbremse: Mekanisk, virkende på forhjulene.

HJUL OG DÆK: Pressede stålfælge 4Jx15.

Dæk af typen Michelin 135x380 X.

KARROSSERI: 2-dørs med kaleche.

BENZINTANK: Placeret mellem baghjulene.

Rumindhold: 25 liter.

LYGTER: Forlygternes højdeindstilling kan reguleres fra forsædet.

VARME- OG VENTILATIONSANLÆG:

Opvarmning ved indblæsning af motorens køleluft. Indstilleligt luftindtag i siderne over instrumentbrættet.

DATA: Egenvægt: 535 kg. Totalvægt: 935 kg.

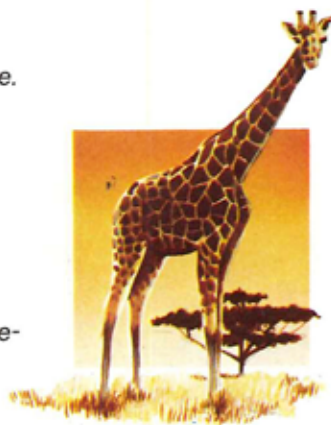

AMI 8 WEEK-END er en praktisk og komfortabel stationcar – en charmerende langtursvogn, der kan rumme betydeligt mere end andre biler i samme klasse.

Det plane gulv giver god benplads, og de stofbetrukne sæder er bløde og behagelige at sidde på. Man befinder sig godt i en Ami 8 Week-end!



AMI WEEK-END

Ami 8 Week-end er en rummelig 5-dørs stationcar med rigelig plads til fem personer. Den brede bagdør kan åbnes i hele vognens højde, gulvet er plant og bagsædet kan klappes ned, hvorved bagagerummets volumen forøges til lidt over 1,3 m³.

Ami 8 Week-end er især kendt for sin gode driftsøkonomi og sine fremragende køreegenskaber, men også på andre punkter er den en fornuftig og sikker bil: Stort rudeareal, der giver frit udsyn til alle sider, højdeindstillelige forlygter med asymmetrisk nærllys, ratstamme af sikkerhedstypen, der trykkes sammen i tilfælde af kraftig kollision, refleksfrit instrumentbræt, polstret rat, supertriplex vindspejl, separate forstole med rulleseler m.m. Ami 8 Week-end er på alle måder en god investering!

I Danmark markedsføres
Ami kun i stationcar-versionen
(Ami Week-end).

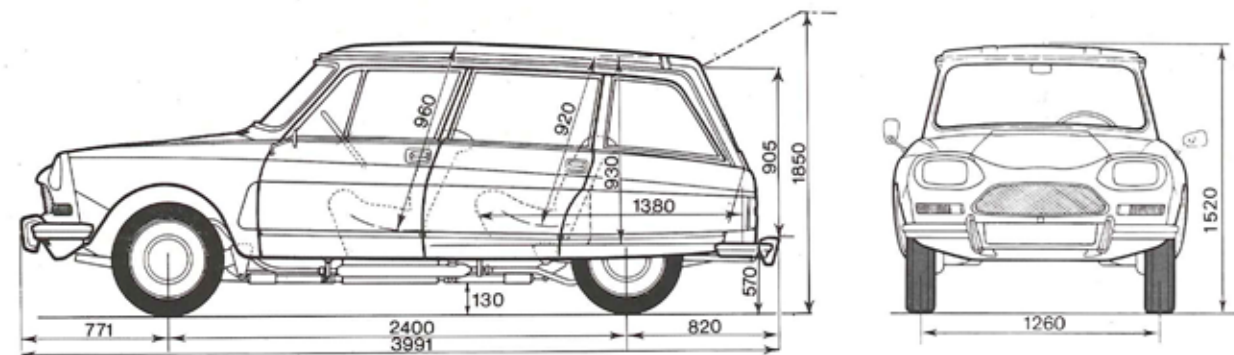

MOTOR: 2-cylindret, 4-takt boksertype med luftkøling. Volumen: 602 cm³. Boring: 74 mm. Slaglængde: 70 mm. Kompressionsforhold: 9:1. Max. effekt: 32 HK/DIN ved 5750 omdr./min. Max. drejningsmoment: 4,2 kgm/ DIN ved 4000 omdr./min.

ELEKTRISK ANLÆG: 12 volt vekselstrømsgenerator 390 watt. Batteri: 30 amp./t.

GEARKASSE: 4-trins synkroniseret gearkasse. Udveksling i kron- og spidshjul: 8x31.

KOBLING: Tør enkeltplade.

FORHJULSOPHÆNG: Uafhængig ophængning i fremadvendte svingarme.

BAGHJULSOPHÆNG: Uafhængig ophængning i bagudvendte svingarme.

AFFJEDRING: Langsgående skruefjedre forbundet mellem for- og baghjul i samme side.

4 hydrauliske teleskopstøddæmpere.

BREMSESYSTEM: Fodbremse: Hydraulisk, skivebremser fortil og tromlebremser bagtil.

Håndbremse: Mekanisk, virkende på forhjulene via separate klodser.

HJUL OG DÆK: Pressede stålfælge 4Jx15.

Dæk af typen Michelin 135x380 X.

KARROSSERI: 5-dørs.

BENZINTANK: Placeret mellem baghjulene. Rumindhold: 32 liter.

LYGTER: Asymmetrisk nærllys. Forlygternes højdeindstilling kan reguleres fra forsædet.

VARME- OG VENTILATIONSSYSTEM:

Opvarmning ved indblæsning af motorens køleluft. Indstilleligt friskluftindtag i siderne over instrumentbrættet.

DATA: Egenvægt: 725 kg. Totalvægt: 1100 kg.



Citroën Service er landskendt. Det står godt 80 autoriserede forhandlere og værksteder inde for. Her er specialuddannede folk, som bruger det rigtige værktøj og originale reservedele. Det giver Citroën-ejerne sikkerhed for at blive behandlet godt og hurtigt.

Citroën giver 12 måneders nyvognsgaranti uanset kørt kilometer – ligesom der ydes 5 års garanti for, at der ikke opstår gennemrustnings-skader på Deres nye bil.

MAINTENANCE & RICHARDT A/S
EUF. CITROËNA Tech.
Hørby Hovedgade 80
2730 Hørby - TEL. (02) 91 17 00

Citroën bestræber sig altid på at forbedre sine produkter. Alle oplysninger om udstyr og specifikationer kan derfor kun betragtes som vejledende, da der fra tid til anden kan blive foretaget ændringer i produktionen. Der tages samtidig forbehold over for alle eventuelle fejl i denne brochure.