

CITROËN'S ØKONOMIBILER

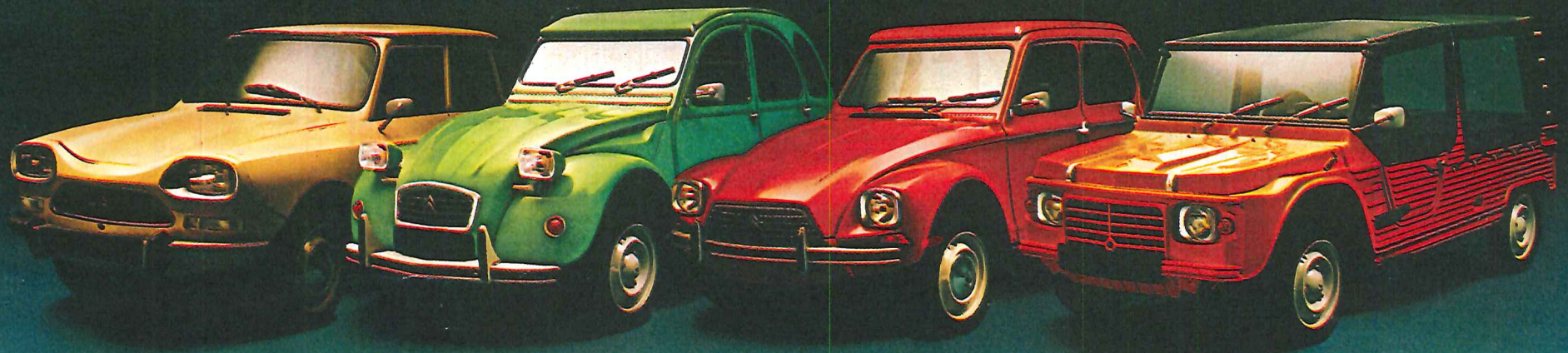



Hjul

Alle Citroën's økonomibiler har store hjul, så vejens kvalitet er af mindre betydning - man kører lige let og sikkert i et knoldet hjulspor som på en asfalteret landevej.

Lygter

Alle Citroën's økonomibiler har forlygter, der kan højdeindstilles fra førersædet! Man er derfor altid i stand til at tilpasse lyset, så det ikke blænder den modkørende trafik.

Affjedring

Alle Citroën's økonomibiler har uafhængigt hjulophæng og en yderst fleksibel affjedring, der bevirker, at hjulene nærmest klæber sig til vejbanen. Selv i skarpe kurver og sving er vejgrebet ekceptionelt godt.

Forhjulstræk

Alle Citroën's økonomibiler har forhjulstræk. Det betyder

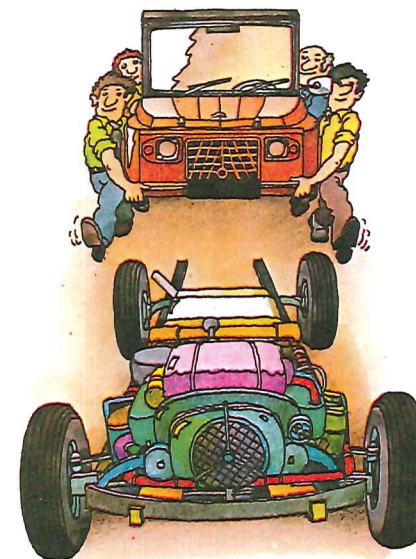

fremragende vejgreb - også selv om vejen er fedtet og glat. Siden 1934 har Citroën udnyttet dette princip i samtlige modeller - store som små.

Motor

Alle Citroën's økonomibiler er født med et robust hjerte i form af en kompakt, luftkølet boksermotor. Ingen vandpumpe, ingen toppakninger, ingen kølerslanger og ingen strømfordeler til at volde knuder. Citroën's økono-

mibiler lever længe. Det er forlængst en fastslået kendsgerning.

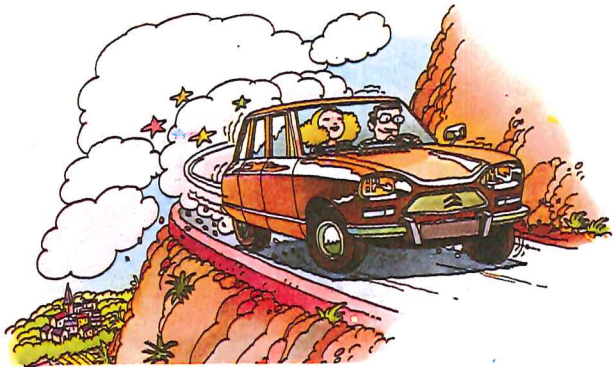

Instrumentering

Alle Citroën's økonomibiler er lette at køre. Instrumenteringen er overskuelig og de fleste betjeningsgreb og knapper er samlet omkring rattet.



Chassis

Alle Citroën's økonomibiler har et kraftigt chassis i form af en platformramme, der bærer de forskellige elementer som karrosseri, motor, affjedring etc.

Det er bl.a. denne solide platformramme, der har gjort Citroën's økonomibiler til de foretrukne køretøjer på ekspeditioner til f.eks. Afrika og Det fjernøsten.

Karrosseri

Alle Citroën's økonomibiler har et praktisk og charmerende

Tilhör
SVENSKA CITROËNKLUBBEN

unødvendig forkromning. Citroën's økonomibiler er en blanding af dristighed, genialitet og sans for tingenes funktion.

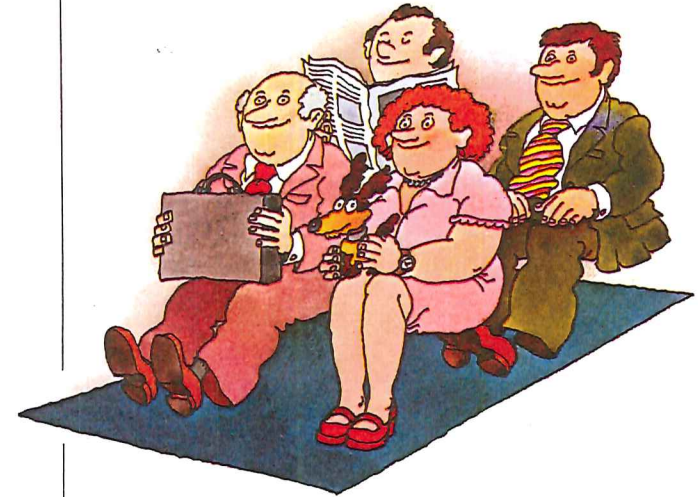

Rummelighed

Alle Citroën's økonomibiler er konstrueret på en sådan måde, at de kan rumme mere end andre biler i samme klasse. Det plane gulv giver god benplads og sæderne er bløde og behagelige. Man sidder godt i Citroën's økonomibiler!

Tilhör
SVENSKA CITROËNKLUBBEN

FORSLAG TIL BEDRE ØKONOMISK STYRING

*Der har altid været en egen charme over Citroën's økonomibiler.
De er uhøjtidelige, ærlige og befriende anderledes.*

Men de er mere end det...

*Citroën har nu i over en menneskealder været talsmand for sund bil-
økonomi - og det mest vellykkede resultat af denne indsats er så afgjort serien
af små, populære økonomibiler.*

*2 CV, Dyane, Ami og Mehari er simpelthen sund fornuft på fire hjul!
De er praktiske, rummelige, driftssikre, velkørende og utrolig økonomiske
i drift.*

*Sæt Dem ind i Citroën's økonomibiler. Der bliver penge tilovers, når De
kører Citroën!*

2 CV 4 har en robust, luftkølet boksemotor på 435 cm³ og en tophastighed på lidt over 100 km/t., hvilket er fuldt ud tilstrækkeligt til de trafikmæssige forhold, som vi fremover må lære at tilpasse os.

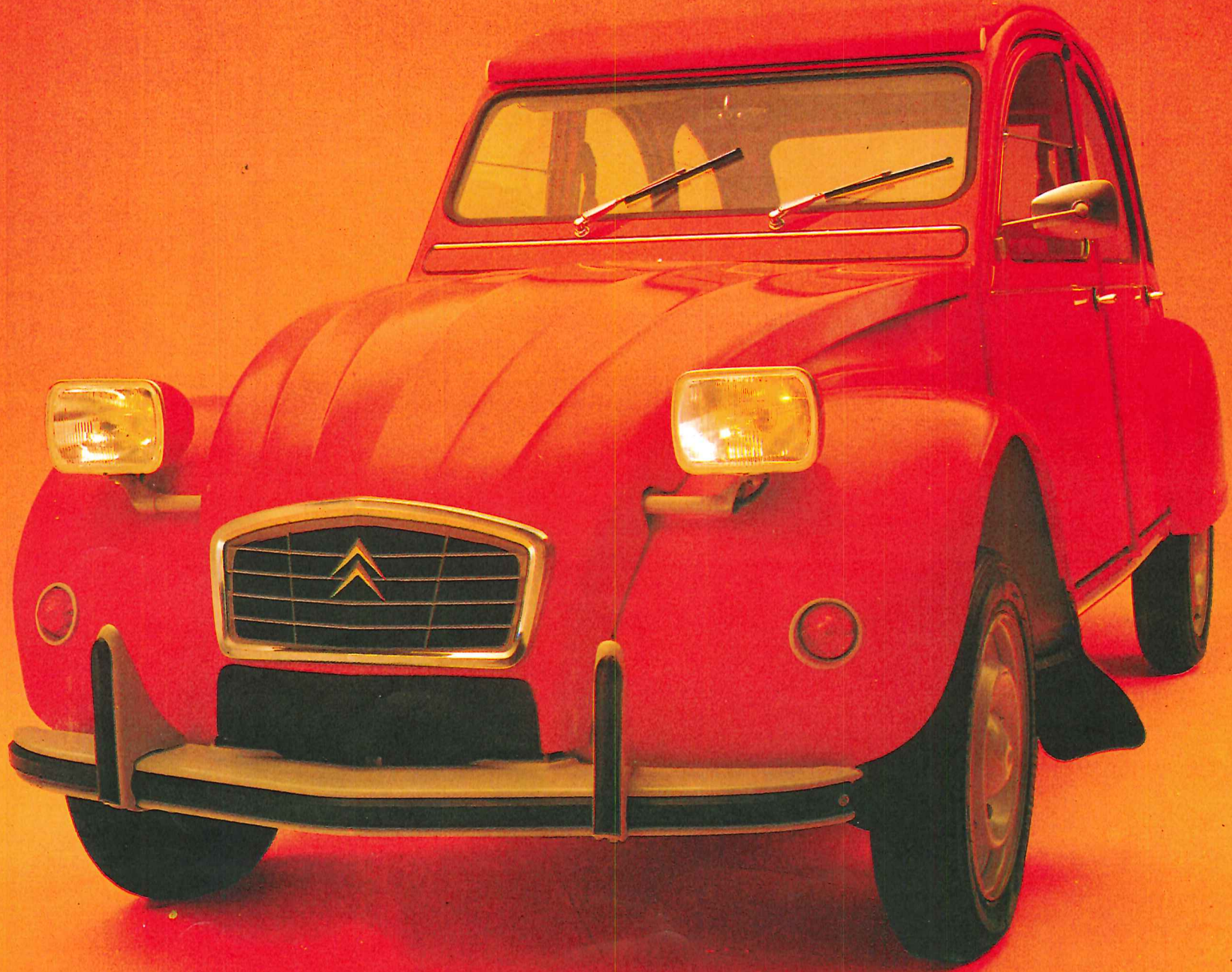

n

s.



2 C
gere n
602 c
110 k
identi

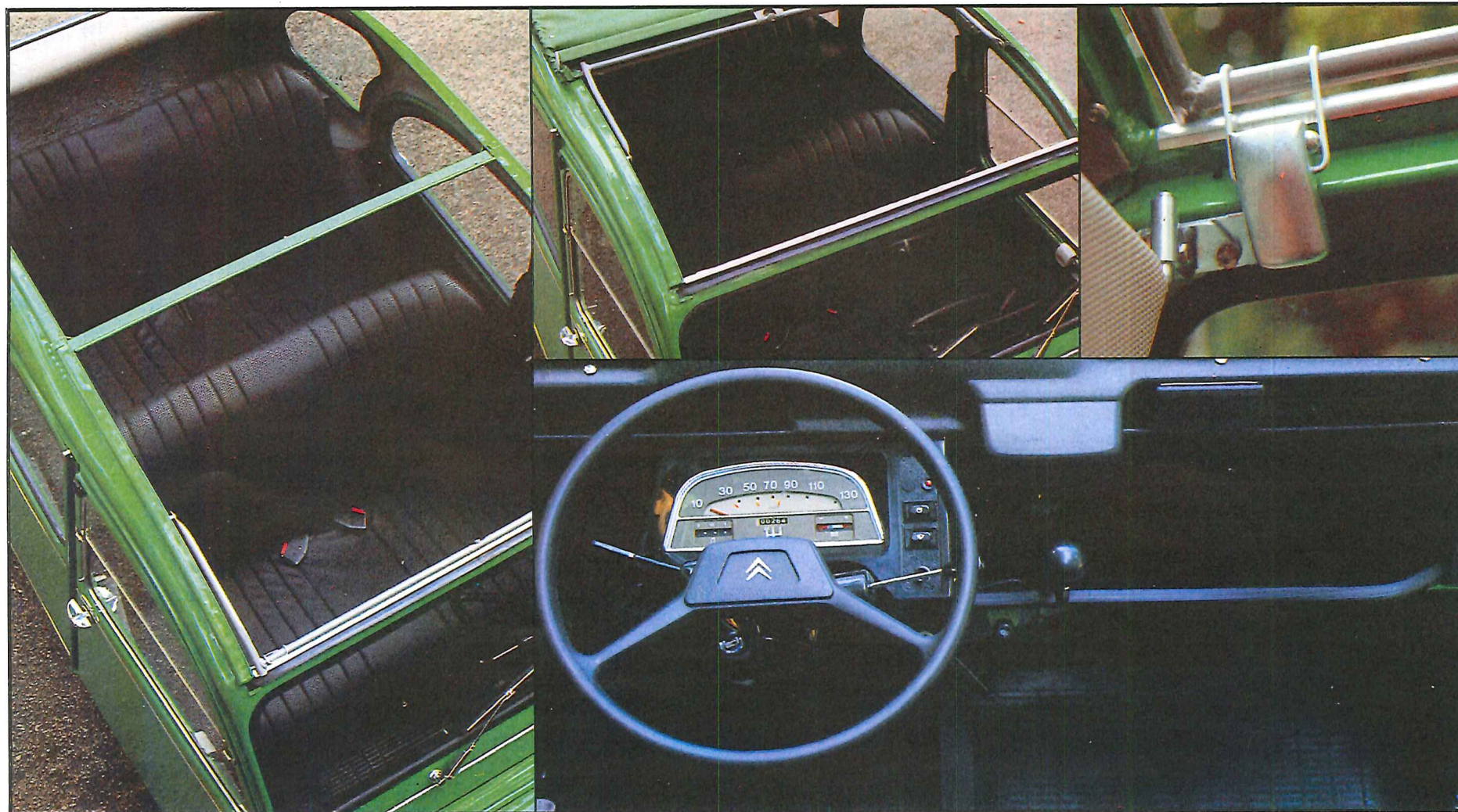

2 CV 6 er en noget kraftigere version med motor på 602 cm³ og tophastighed på 110 km/t - men ellers næsten identisk med 2 CV 4.

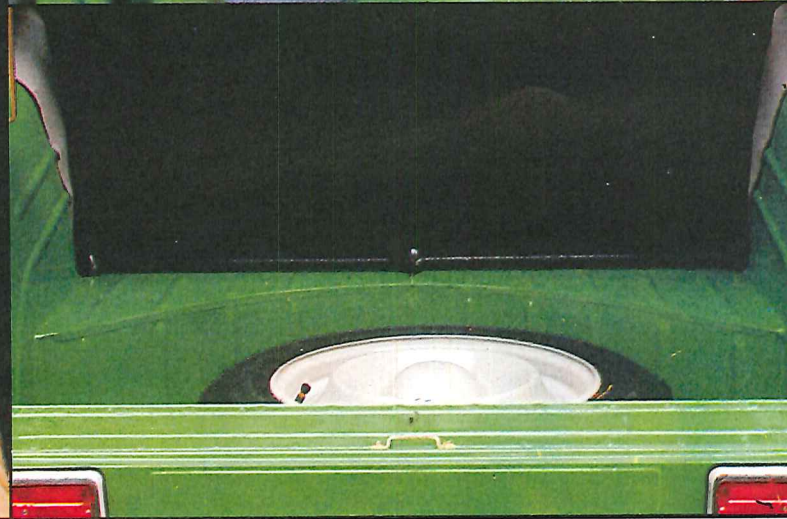
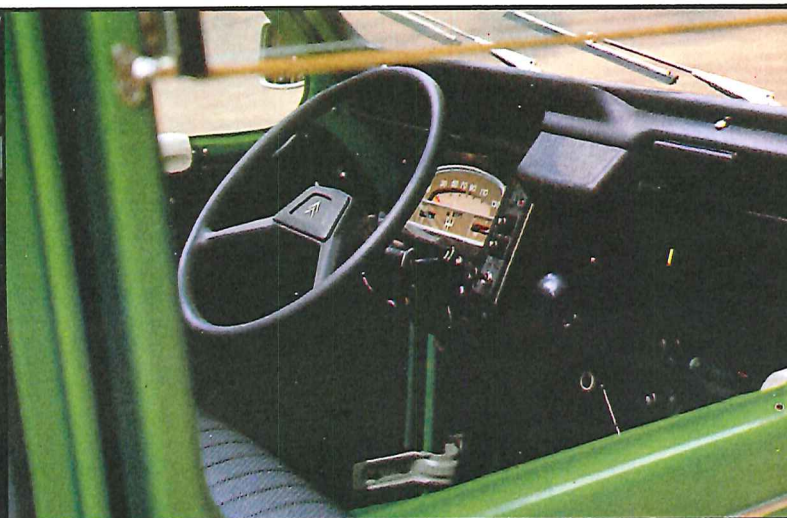

Citroën
mere pr
sinde!

Den
anskaffe
i trafik
drift og

I løbe

har 2 C

nyt uds

mæssig

kofange

bedre a

firkante

større ly

separat

med ru

mentpa

trods af

2 CV d

samme

det sam

sikre tra

også er

sig der,

give op

2 CV

som sta

er taget

speciel

bevirke

lukkes i

ligefrem

man kø

2 CV h

lille last

og kale

monter

til at ta

bruges

turen).

Citroën 2 CV er i dag mere populær end nogensinde!

Den er overkommelig i anskaffelse, fylder ikke meget i trafikken og er billig i drift og vedligeholdelse.

I løbet af de sidste par år har 2 CV fået en hel del nyt udstyr af sikkerhedsmæssig karakter: Kraftigere kofangere, der tager bedre af for knubs og stød, firkantede forlygter med større lyseffekt, separate forstole med rullestole, ændret instrumentpanel m.m. Men på trods af alle forbedringer er 2 CV dog stadig den samme charmerende bil - det samme robuste, driftsikre transportmiddel, der også er i stand til at klare sig der, hvor andre biler må give op.

2 CV har altid haft soltag som standardudstyr - men nu er taget forsynet med en speciel låsordning, der bevirker, at det kan åbnes og lukkes indefra - man kan ligefrem tage solbad, mens man kører! Iøvrigt kan 2 CV hurtigt forvandles til en lille lastvogn. Bagageklap og kaleche kan let afmonteres og bagsædet er lige til at tage ud (det kan f.eks. bruges som bænk på skovturen).

2CV 4/6

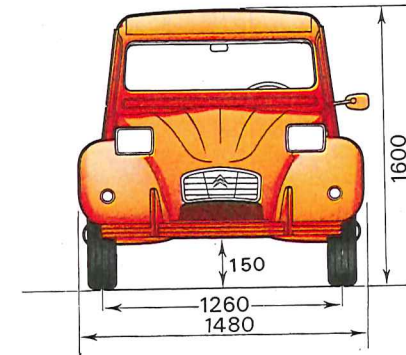
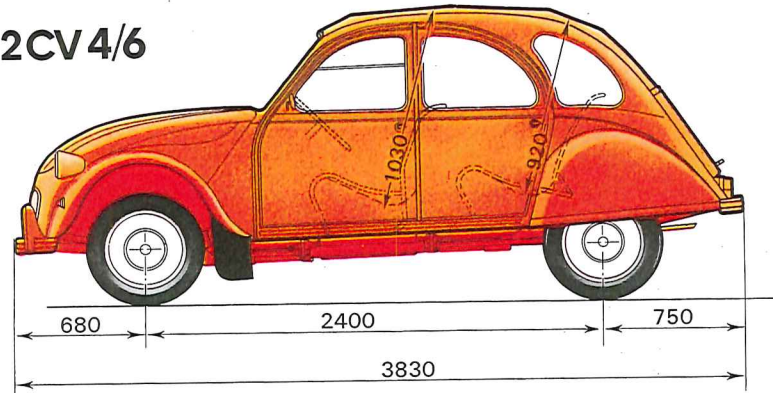

Motor: 2-cylindret, 4-takt boksertype med luftkøling.

2 CV 4: Volumen 435 cm³. Boring: 68,5 mm. Slaglængde: 59 mm. Kompressionsforhold: 8,5:1. Max. effekt: 24 HK/DIN ved 6750 omdr./min. Max. drejningsmoment: 2,9 kgm/DIN ved 4500 omdr./min.

2 CV 6: Volumen: 602 cm³. Boring: 74 mm. Slaglængde: 70 mm. Kompressionsforhold: 8,5:1. Max. effekt: 26 HK/DIN ved 5500 omdr./min. Max. drejningsmoment: 4,3 kgm/DIN ved 3500 omdr./min.

Elektrisk anlæg: 12 volt vekselstrømsgenerator 390 watt. Batteri 30 amp./t.

Gearkasse: 4-trins synkroniseret gearkasse. Udveksling i kron- og spidshjul: 8x33. Kobling: Tør enkeltplade. *Styretøj: Tandstangsstyring.

Forhjulsophæng: Uafhængig ophængning i fremadvendte svingarme.

Baghjulsophæng: Uafhængig ophængning

Affjedring: Langsgående skruefjedre forbundet mellem for- og baghjul i samme side. 4 hydrauliske teleskopstøddæmpere.

Bremsesystem: Fodbremse: hydraulisk. Håndbremse: Mekanisk, virkende på forhjulene.

Hjul og dæk: Pressede stålfælge 4Jx15. Dæk af typen Michelin 125x380 X.

Karosseri: 4-dørs med soltag.

Benzintank: Placeret mellem baghjulene. Rumindhold: 20 liter.

Lygter: Forlygternes højdeindstilling kan reguleres fra forsædet.

Varme- og ventilationsanlæg: Opvarmning ved indblæsning af motorens køleluft. Indstilleligt luftindtag i siderne over instrumentbrættet.

Data: Egenvægt: 550 kg. Totalvægt: 900 kg.



oc
de
tig
by
da

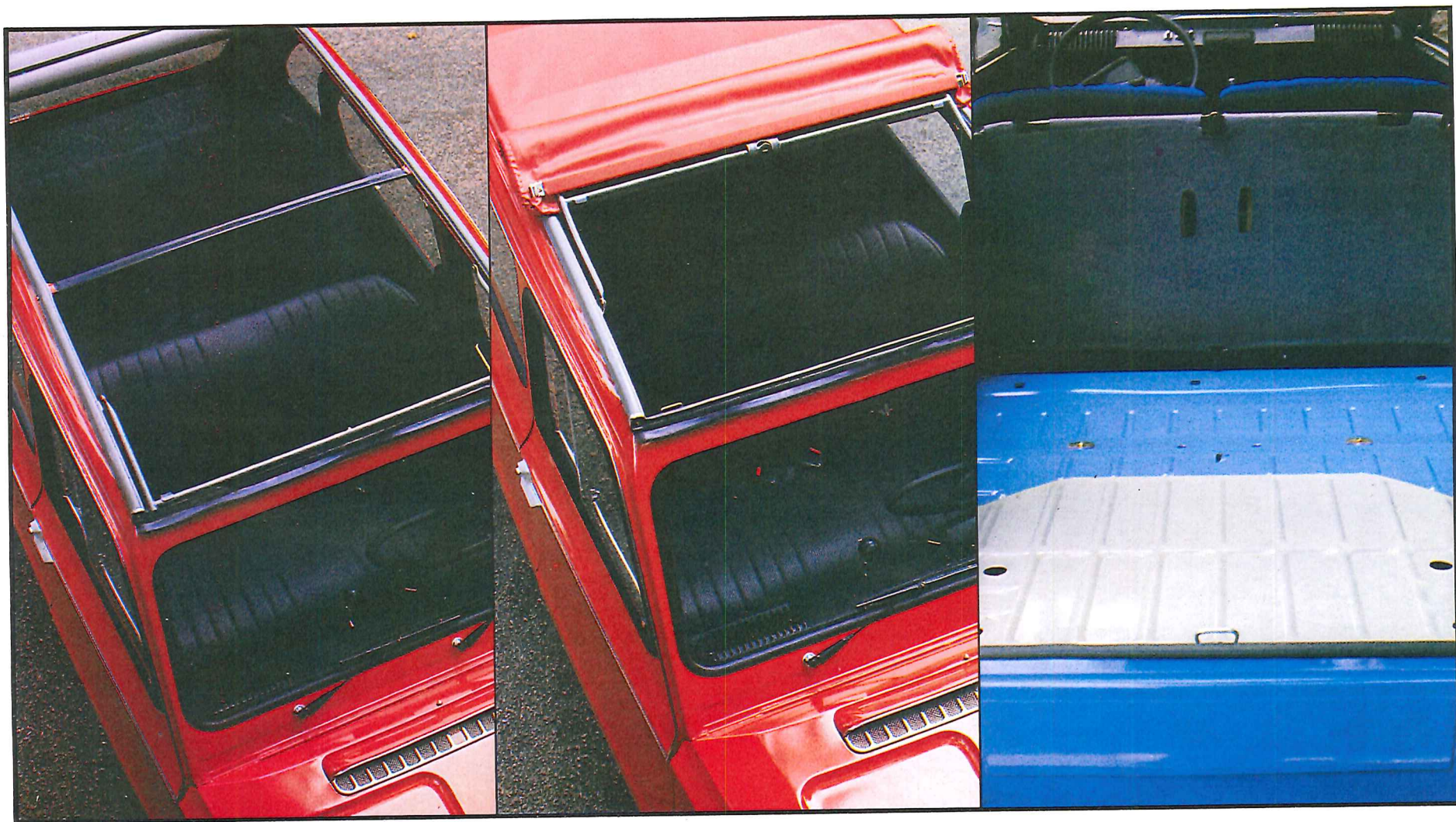

Dyane 6 har mange smukke og funktionelle karrosseridetaljer: Stort rudeareal, kraftige, firkantede forlygter indbygget i skærmene, fikse dørhåndtag, robust soltag m.m.

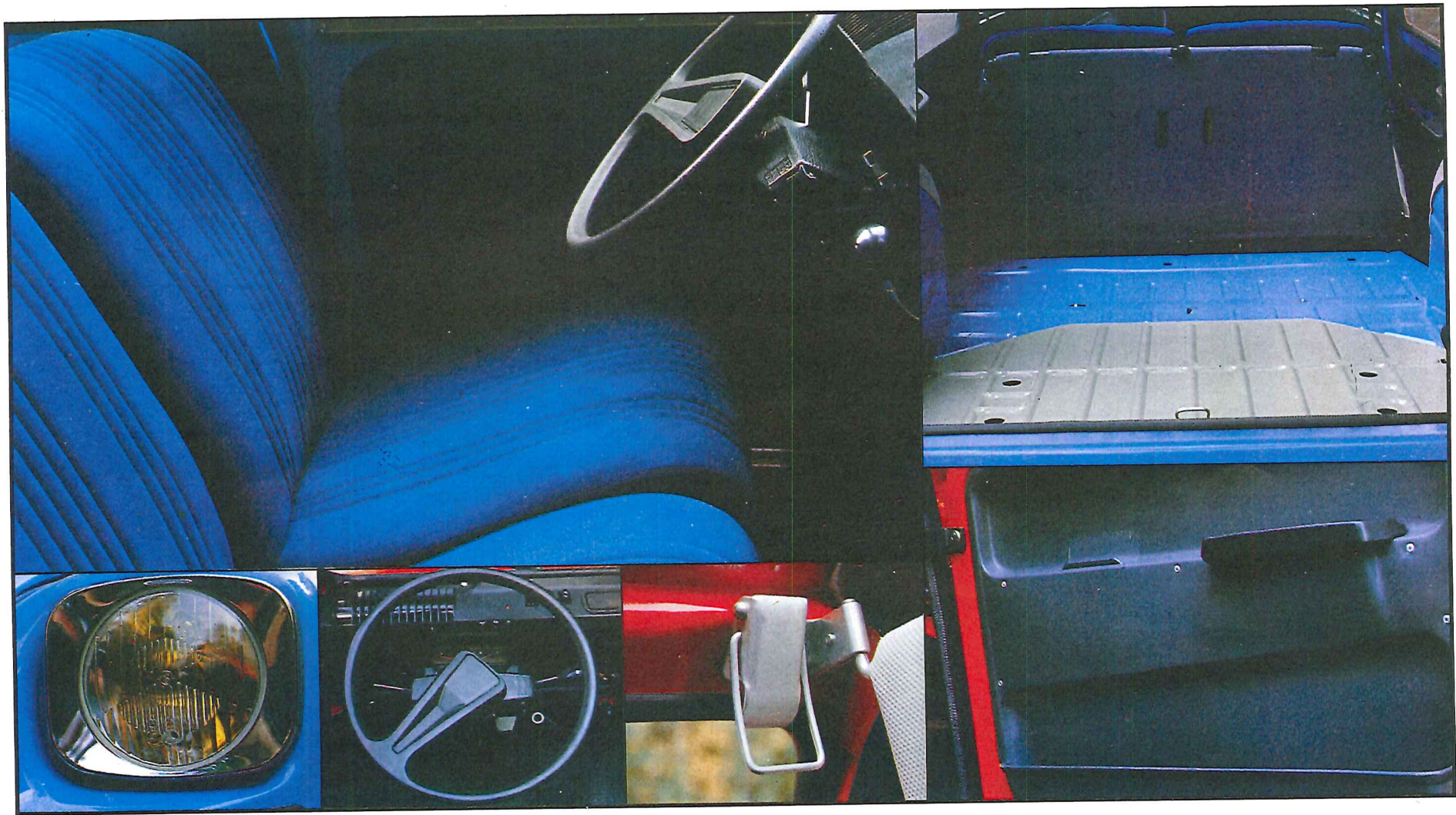

Dy
en br
kan å
højde
for d
(3,87
der r
perso
nellik
Ba
280
bags
så ru
tionc
Dy
drift.
boks
fami
ligge
men
effek
hasti
120
F
bren
uafh
med
dæn
skru
køre
frem
der
Citro

Dyane 6 har fire døre og en bred bagageklap, der kan åbnes i hele vognens højde. Den er let at parkere, for den fylder ikke meget (3,87 m lang). Alligevel er der rigelig plads til 4-5 personer og en masse pakke- nelliker.

Bagagerummet er på 280 dm³; men fjernes bagsædet er Dyane 6 lige så rummelig som en stationcar.

Dyane 6 er økonomisk i drift. Den robuste, luftkølede boksermotor er nemlig i familie med de motorer, der ligger i 2 CV 4 og 2 CV 6, men har en noget større effekt, hvilket sikrer en top-hastighed på omkring 120 km/t.

Forhjulstrækket, de kraftige bremses og den uafhængige hjulophængning med hydrauliske støddæmpere og langsgående skruefjedre sikrer de gode køreegenskaber og den fremragende vejbeliggenhed, der altid har kendetegnet Citroën's økonomibiler.

DYANE

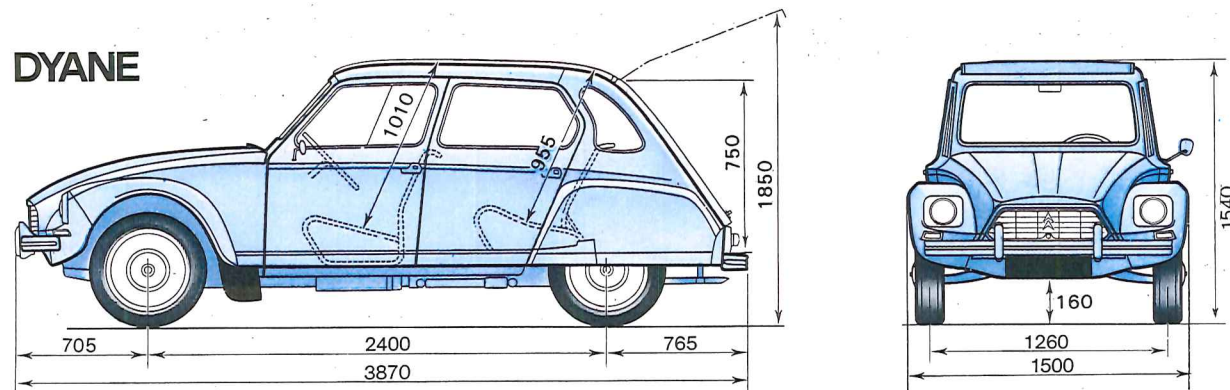

Motor: 2-cylindret, 4-takt boksertype med luftkøling. Volumen: 602 cm³. Boring: 74 mm. Slaglængde: 70 mm. Kompressionsforhold: 9:1. Max. effekt: 32 HK/DIN ved 5750 omdr./min. Max. drejningsmoment: 4,2 kgm/DIN ved 4000 omdr./min.

Elektrisk anlæg: 12 volt vekselstrømsgenerator 390 watt. Batteri: 30 amp/t.

Gearkasse: 4-trins synkroniseret gearkasse. Udveksling i kron- og spidshjul: 8x31.

Kobling: Tør enkeltplade.

Styretøj: Tandstangsstyring.

Forhjulsophængning: Uafhængig ophængning i fremadvendte svingarme.

Baghjulsophængning: Uafhængig ophængning i bagudvendte svingarme.

Affjedring: Langsgående skruefjedre forbundet mellem for- og baghjul i samme side. 4 hydrauliske teleskopstøddæmpere.

Bremsesystem: Fodbremse: hydraulisk.

De forreste bremsetromler er overdimensionerede og anbragt ved gearkassen.

Håndbremse: Mekanisk, virkende på forhjulene.

Hjul og dæk: Pressede stålfælge 4Jx15. Dæk af typen Michelin 125x380 X.

Karosseri: 4-dørs med bagageklap og soltag.

Benzintank: Placeret mellem baghjulene. Rumindhold: 25 liter.

Lygter: Asymmetrisk nærlys. Forlygternes højdeindstilling kan reguleres fra forsædet.

Varme- og ventilations-system: Opvarmning ved indblæsning af motorens køleluft. Indstilleligt luftindtag i siderne over instrumentbrættet.

Data: Egenvægt: 600 kg. Totalvægt: 950 kg.



M
fritid
Pa g
er u
pa s
kør
og j
Kal
ude



Mehari - på en gang smart
fritidsbil og robust varevogn.
På grund af plast-karosseriet
er vognens egenvægt kun
på 535 kg. Den kan derfor
køre overalt - selv i sand, sne
og på opblødte markveje.
Kalechen til Mehari 2 er

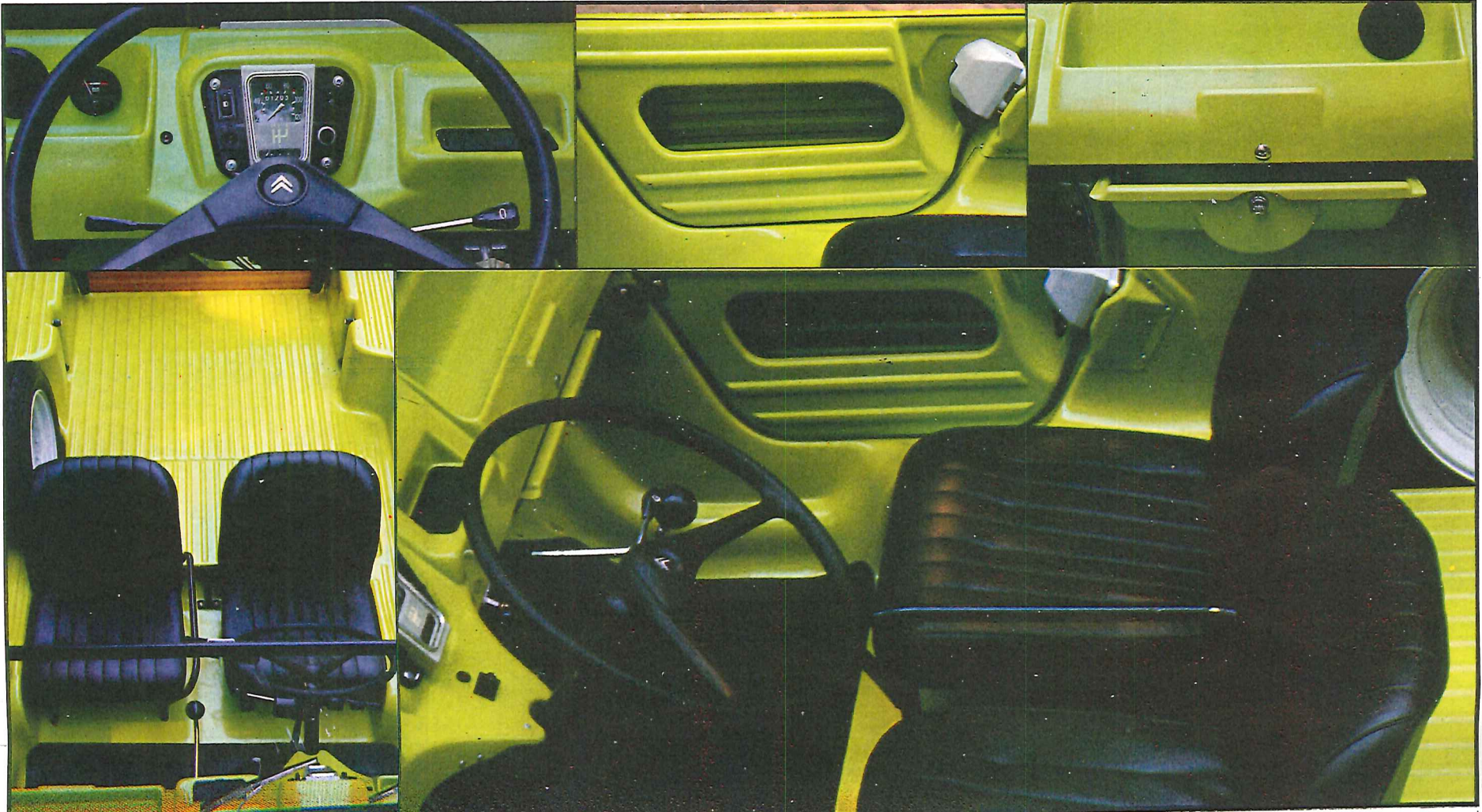

p
M
C
b
n
n
k
k
s
d
ik

d
i
n
te
4
v

På grund af det smarte plastkarrosseri adskiller Mehari sig en del fra Citroën's øvrige økonomibiler. Et karrosseri af plast er mere elastisk end et almindeligt stålkarrosseri og kan derfor bedre tåle knubs og stød - men den største fordel er naturligvis den, at det overhovedet ikke kan ruste.

Mehari har også andre fordele. Den fylder ikke meget i trafikken (kun 3,52 m lang), men kan alligevel transportere en last på næsten 400 kg. Godt klaret af, en vogn i den størrelse.

MEHARI 2

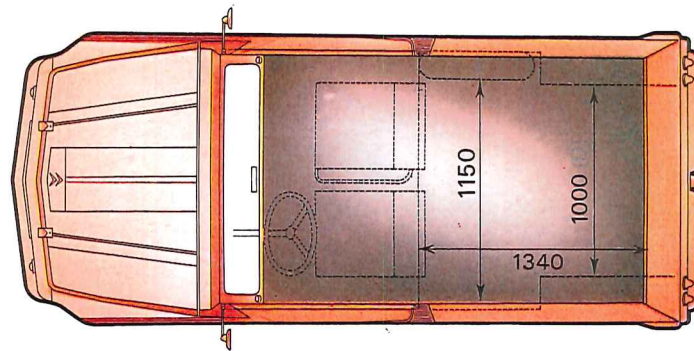
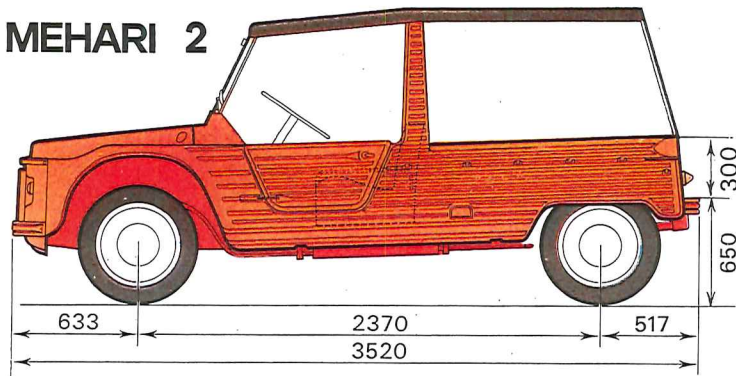

Motor: 2-cylindret, 4-takt boksertype med luftkøling. Volumen: 602 cm³. Boring: 74 mm. Slaglængde: 70 mm. Kompressionsforhold: 8,5:1. Max. 26 HK/DIN ved 5500 omdr./min. Max. drejningsmoment: 4 kgm/DIN ved 3500 omdr./min.

Elektrisk anlæg: 12 volt vekselstrømsgenerator 390 watt. Batteri 30 amp/t.

Gearkasse: 4-trins synkroniseret gearkasse. Udveksling i kron- og spidshjul: 8x31.

Kobling: Tør enkeltplade. Styretøj: Tandstangsstyring.

Forhjulsophæng: Uafhængig ophængning i fremadvendte svingarme.

Baghjulsophæng: Uafhængig ophængning i bagudvendte svingarme.

Affjedring: Langsgående skruefjedre forbundet mellem for- og baghjul i samme side. 4 hydrauliske teleskopstøddæmpere.

Bremsesystem: Fodbremse: hydraulisk.

Handbremse: Mekanisk, virkende på forhjulene.

Hjul og dæk: Pressede stalfælg 4Jx15. Dæk af typen Michelin 135x380 X.

Karrosseri: 2-dørs med kaleche.

Benzintank: Placeret mellem baghjulene. Rumindhold: 25 liter.

Lygter: Forlygternes højdeindstilling kan reguleres fra forsædet.

Varme- og ventilationsanlæg: Opvarmning ved indblæsning af motorens køleluft. Indstilleligt luftindtag i siderne over instrumentbrættet.

Data: Egenvægt: 555 kg. Totalvægt: 935 kg.



Ami 8 har forhjulstræk og kraftige, hydrauliske bremser med skivebremser på forhjulene og tromlebremser på baghjulene.

Men også på andre punkter er Ami 8 en fornuftig og sikker bil: Stort rudeareal, der sikrer frit udsyn uden døde vinkler. Højdeindstillelige forlygter med asymmetrisk nærllys. Ratstamme af sikkerhedstypen, der trykkes sammen i tilfælde af kraftig kollision. Refleksfrit instrumentbræt, polstret rat, supertriplex vindspejl, rulle-seler m.m. Sæderne er velformede og beklædt med slidstærkt nylon-jersey. Det rummelige interiør og det helt plane gulv giver god bevægelsesfrihed ved både for- og bagsæde.

Ami 8 er på alle måder en god investering!

Fo
laut b
ragen
Kort c

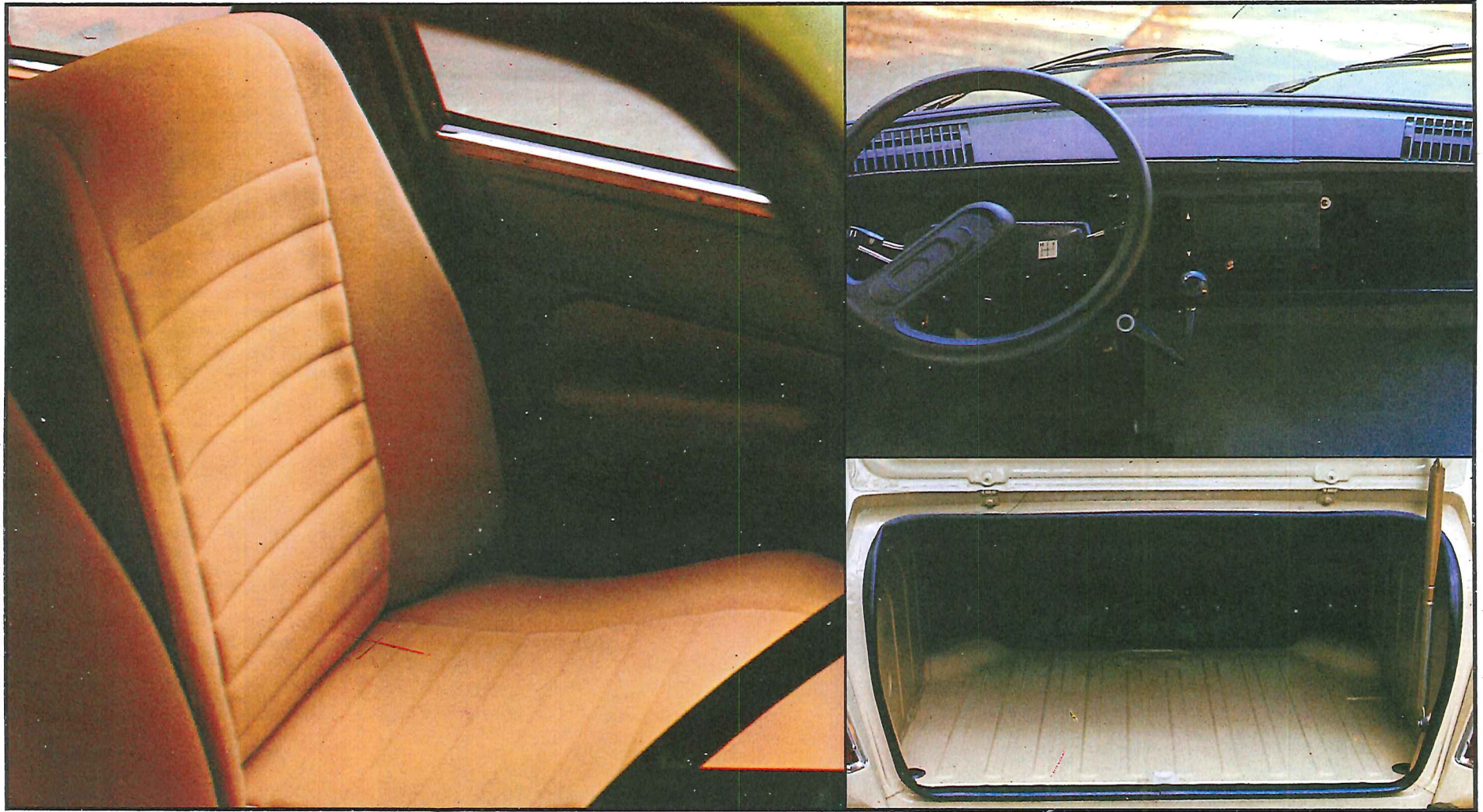

*Fornuftig anskaffelsespris,
lavt benzinforbrug og frem-
ragende køreegenskaber...
Kort og godt Ami 8!*



Ami Week-end er en rummelig 5-dørs stationscar med rigelig plads til 4-5 personer. Den brede bagklap kan åbnes i hele vognens højde, gulvet er plant og bagsædet kan klappes ned, hvorved bagagerummets volumen forøges til lidt over 1,3 m³.

Ami Week-end er med rette blevet rost for sin smidige affjedring. Uafhængigt hjulophæng, langsgående skruefjedre, hydrauliske teleskopstøddæmpere og krængningsstabilisator fortil sikrer en perfekt kurvestabilitet og en let og behagelig kørsel på selv de mest ujævne veje.

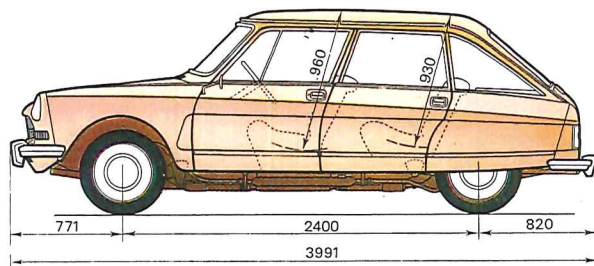

Motor: 2-cylindret, 4-takt boksertype med luftkøling. Volumen: 602 cm³. Boring: 74 mm. Slaglængde: 70 mm. Kompressionsforhold: 9:1. Max. effekt: 32 HK/DIN ved 5750 omdr./min. Max. drejningsmoment: 4,2 kgm/DIN ved 4000 omdr./min.

Elektrisk anlæg: 12 volt vekselstrømsgenerator 390 watt. Batteri 30 amp/t.

Gearkasse: 4-trins synkroniseret gearkasse. Udveksling i kron- og spidshjul: 8x31.

Kobling: Tør enkeltplade. Forhjulsophæng: Uafhængig ophængning i fremadvendte svingarme.

Baghjulsophæng: Uafhængig ophængning i bagudvendte svingarme.

Affjedring: Langsgående skruefjedre forbundet mellem for- og baghjul i samme side. 4 hydrauliske teleskopstøddæmpere.

Bremsesystem: Fodbremse: hydraulisk, skivebremser fortil og tromlebremser bagtil. Håndbremse: Mekanisk, virkende på forhjulene via separate bakker.

Hjul og dæk: Pressede stålfælge 4Jx15. Dæk af typen Michelin 135x380 X.

Benzintank: Placeret mellem baghjulene. Rumindhold: 32 liter.

Lygter: Asymetrisk nærllys. Forlygternes højdeindstilling kan reguleres fra forsædet.

Varme- og ventilations-system: Opvarmning ved indblæsning af motorens køleluft. Indstilleligt friskluftindtag i siderne over instrumentbrættet.

Ami 8
Karosseri: 4 dørs
Data: Egenvægt: 725 kg
Totalvægt: 1050 kg

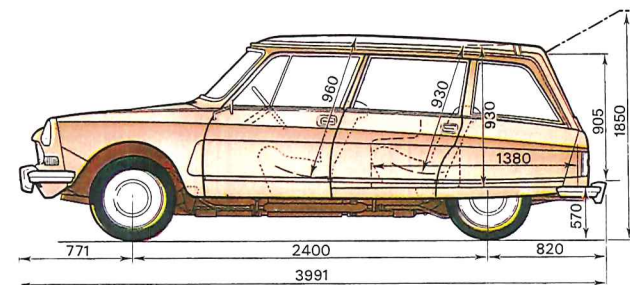

Ami Week-end
Karosseri: 5 dørs
Data: Egenvægt: 725 kg
Totalvægt: 1100 kg

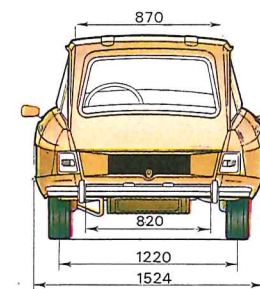
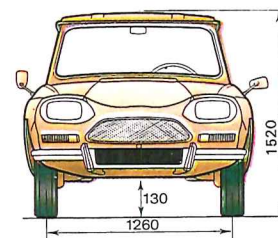
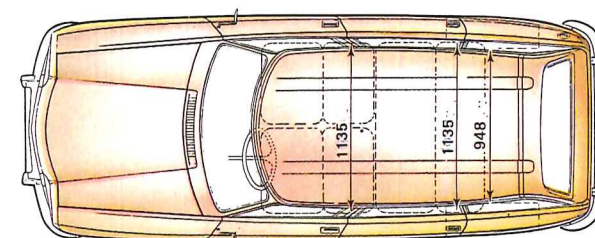



2CV4

Soltag
Separate forstole
Rulleseler
4-dørs
Radialdæk
Stofindtræk
Super Triplex forrude
Ratlås
2 polstrede solskærme



2CV6

Soltag
Separate forstole
Rulleseler
4-dørs
Radialdæk
Stofindtræk
Super Triplex forrude
Ratlås
2 polstrede solskærme
Polstret rat



DYANE 6

Soltag
Separate forstole
Rulleseler
4-dørs m/bagklap
Radialdæk
Stofindtræk
Super Triplex forrude
Ratlås
2 polstrede solskærme
Polstret rat

EKSTRAUDSTYR

Benzinlås
Højre sidespejl
Radiostøjdæmpningssæt
Radiomont. sæt/højt.

TILBEHØR

Radio
Gulvmåtter
Sædeovertræk
Ekstralygter
Tagbagagebærer
Smith's elbagrude

EKSTRAUDSTYR

Benzinlås
Hjulkapsler
Højre sidespejl
Radiostøjdæmpningssæt
Radiomont. sæt/højt.

TILBEHØR

Radio
Gulvmåtter
Sædeovertræk
Ekstralygter
Tagbagagebærer
Smith's elbagrude

ME

Sepa
Rulle
2-dø
Radi
Sup
Ratlå

EKS

Benz
Hjull
Radi

TILE

Radi
Gulv
Sæd
Ekst



MEHARI 2

Separate forstole
Rulleseler
2-dørs
Radialdæk
Super Triplex forrude
Ratlås

EKSTRAUDSTYR

Benzinlås
Hjulcapsler
Radiostøjdæmpningssæt

TILBEHØR

Radio
Gulvmåtter
Sædeovertræk
Ekstralygter



AMI 8

Separate forstole
Rulleseler
5-dørs
Radialdæk
Stofindtræk
Super Triplex forrude
Ratlås
2 polstrede solskærme
Polstret rat



AMI WEEK-END

Separate forstole
Rulleseler
4-dørs
Radialdæk
Stofindtræk
Super Triplex forrude
Ratlås
2 polstrede solskærme
Polstret rat

EKSTRAUDSTYR

Benzinlås
Højre sidespejl
Radiostøjdæmpningssæt
Tagantenne
Halogenfjernlys
Elbagrude

TILBEHØR

Radio
Gulvmåtter
Sædeovertræk
Ekstralygter
Tagbagagebærer

Citroën yder nu 5 års garanti for, at der ikke opstår gennemrustnings-skader på Deres nye bil. Garantien forudsætter, at bilen, gennem et autoriseret Citroën-værksted, gennemgår en komplet rustbeskyttelsesbehandling efter ML-metoden (hulrum og undervogn) senest hver 12. måned i garanti-periodens løbetid.
