

CITROËN

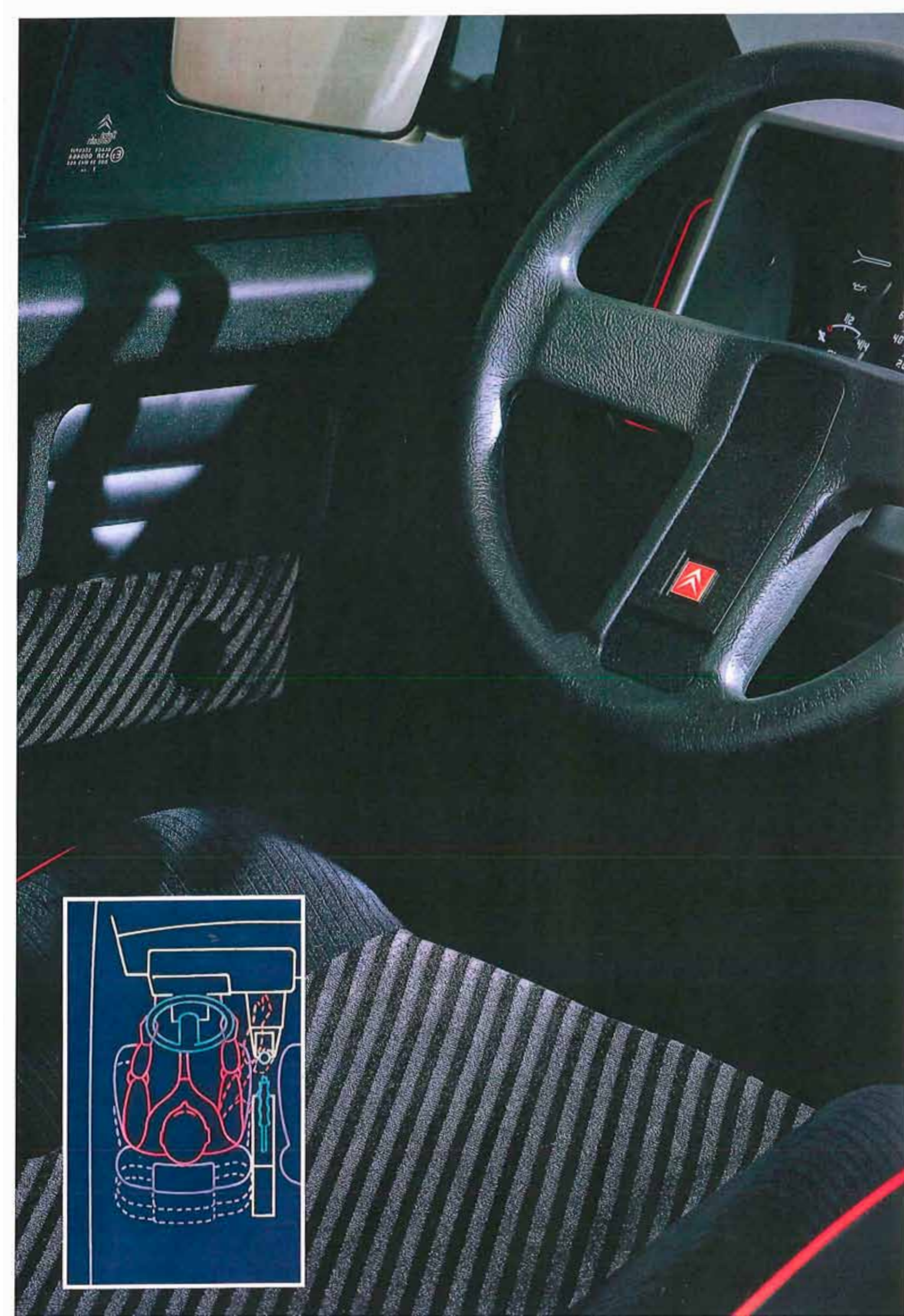

AX 





EUROPAS NYASTE SMÅBIL GER MER AV PRESTANDA, KOMFORT, EKONOMI OCH KÖRGLÄDJE.

Citroën AX är den senaste av den tredje generationens småbilar. Eller kanske den första av fjärde generationens. Det nya med AX handlar inte bara om bränsleförbrukning, innerutrymmen och topphastighet, även om AX skapar nya normer på dessa områden. AX innebär överhuvudtaget ett nytänkande i småbilsklassen.

**EN NY BIL, EN NY FABRIK,
EN NY NIVÅ.**

Det börjar med något så grundläggande som den produktionslinje som tillverkar bilen. Här arbetar 157 robotstationer med en snabbhet och uthållighet som inte överträffas

av någon annan i bilindustrin. Den höga automationsnivån påverkar i hög grad slutprodukten. Robotarna förbättrar inte bara tillverkningen utan de utnyttjar också förbättringar i bilens konstruktion. Svetsrobotar t.ex. ger inte bara snävare toleranser utan gör det också möjligt att arbeta med galvaniserad plåt, vars giftiga ångor skulle vara farliga för en mänsklig svetsare. Vid en annan station utnyttjas bilens stora vindruteöppning för en robotarm, som svänger in, vrider sig och monterar en praktiskt taget komplett instrumentpanel. Automationen gör det möjligt att bygga bilen fortare, samtidigt som den befriar människorna från många av de tunga och enformiga arbetsupp-

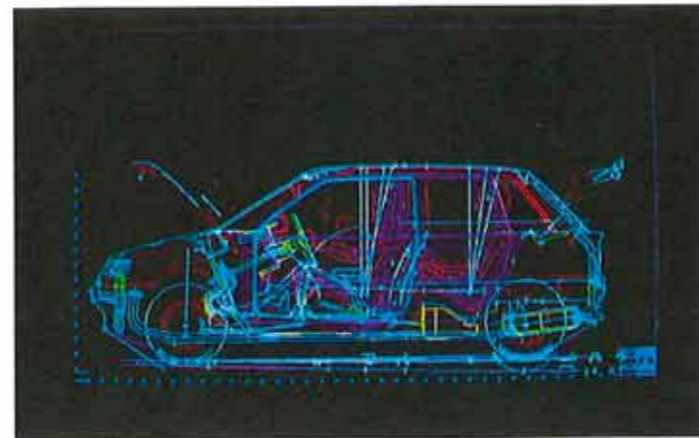

gifterna vid tillverkningen. Därmed elimineras också de störningar, som annars kan ge upphov till variationer i kvaliteten.

I produktionslinjen för AX används den modernaste informationstekniken med datorterminaler strategiskt placerade så att hela produktionen kan samordnas bättre och kvaliteten kan övervakas centralt.

AVANCERADE KONSTRUKTIONSSYSTEM.

Datorer började emellertid användas långt innan den nya AX togs i produktion. Datoriserade konstruktionssystem gör det möjligt för teknikern att skapa en elektronisk "bild" av varje ny idé, som inte direkt berör formgivningen. Genom att kunna rita om kraftöverföringen och hjulupphängningen inom karossens begränsningslinjer kan konstruktören arbeta fram ett maximalt innerutrymme inom ramen för den kortaste hjulbasen och den aerodynamiskt bästa karosformen.

Hållfastheten kan beräknas i samband med att konstruktionen utvecklas, lika väl som det går att räkna fram det minsta antal detaljer som erfordras för tillverkningen, den idealiska fördelningen av olika material och svetspunkternas placering. De nya material som införs i biltillverkningen, bland annat av modell AX, förbättrar både säkerheten och bilens hållfasthet.

I AX har karossmaterialen valts för att ge bästa förhållande mellan styrka och vikt. Galvaniserad och zinkbelagd stålplåt med hög tänjbarhet har valts med tanke på antingen styvhet eller förmåga att ge efter, beroende på funktionen—antingen avsiktlig deformation vid en kollision eller ett bibehållande av formen. Ytterligare en fördel med dessa nya stålmaterial är att de visar större beständighet mot korrosion.

Resultatet har blivit en konstruktion, med stor hållfasthet, som är enklare att tillverka och som redan på ritbordet befriats från eventuella problem i tillverkningen eller för användaren.



Datoriserad design har givit en småbil med mycket generösa innerutrymmen.

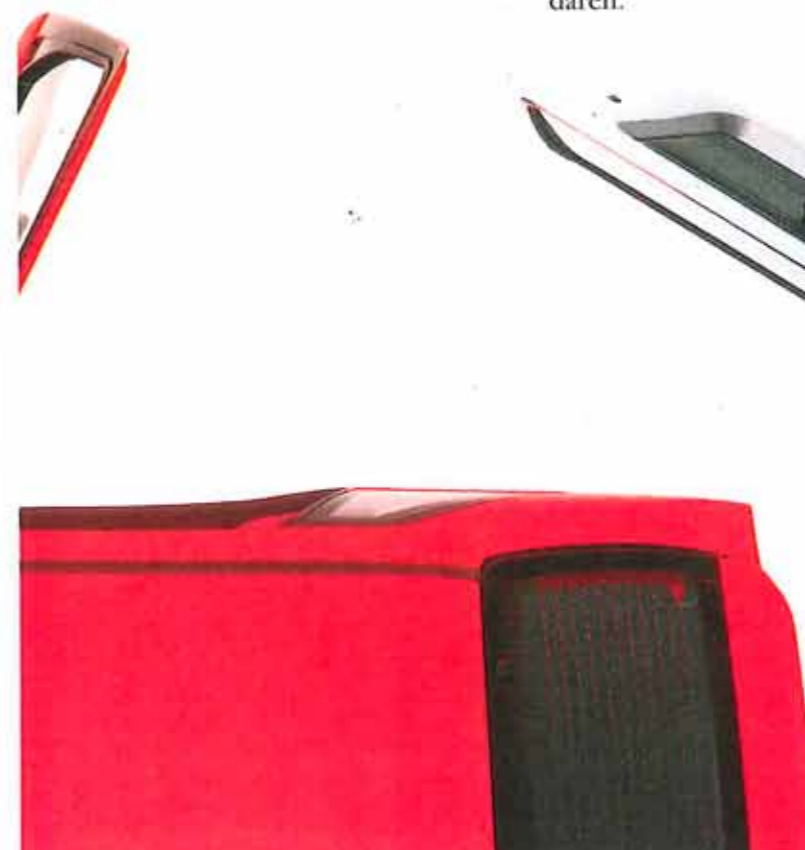

PÅTAGLIGA FÖRDELAR PÅ VÄGEN.

Detaljer som visar förbättringarna av AX-karossen, är det minskade antalet delar, det minskade antalet svetsar för sammansättningen och vikten på den färdiga karossen. AX-karossen är en enda enhet som inte kräver någon konstruktion för motor eller hjulupphängning, vilket ytterligare sänker vikten och förbättrar stabiliteten.

INTE BARA EN STADSBIL.

Bilens gynnsamma effekt/viktförhållande ger snabb acceleration och snabba inbromsningar. Den låga vikten och den optimala viktfordelningen (i förening med det mycket avancerade fjädrings- och hjulupphängningssystemet) ger enastående vägegenskaper. Det går att färdas

snabbt på kurviga landsvägar utan att göra avkall på säkerhet eller komfort. Entusiasterna kommer att uppskatta AX's väghållning, medan realisterna kommer att inse att de sparar bränsle och tid genom att inte behöva sakta ned i varenda kurva.

För första gången kan alltså en liten bil erbjuda tillräckligt innerutrymme, åkkomfort, topphastighet och stabilitet i höga hastigheter för att kunna utmana den stora bilens överlägsenhet under långa resor. Med den extra fördelen att den goda bränsleekonomin sänker kostnaderna avsevärt.

REAKTIONSSNABB SOM FÅ.

Med det överlägsna effekt/viktförhållandet jämfört med konkurrenterna, accelererar AX ifrån även motorstarkare bilar. Det finns emellertid också andra fördelar med AX's konstruktion, som gör den till en snabbare bil under praktiskt taget alla förhållanden.

I stadstrafik är det den goda sikten, de små yttermåttarna, den lätta styrningen och den smidiga kopplingen och växellådan, som gör manövrerna snabbare och körningen mindre tröttande. Den förnämliga växellådan och de förlåtande köregenskaperna betyder att AX vanligen kan köra ifrån annars snabbare bilar på backiga och slingrande vägar.

Vid hård kurvtagning är bilen något understyrd. Kuggstångsstyrningen ger föraren god vägkontakt. Det finns väggrepp i överskott, och den främre krängningshämmaren hindrar att innerhjulet lyfter och tappar väggrepp. AX verkar praktiskt taget helt okänslig för ojämnheter i vägbanan vid kurvtagning. Även kvaliteten hos AX's förarplats blir uppenbar under svåra körförhållanden, med bekväm stol och gott stöd i sidled vid kurvtagning.

Övriga fördelar märks tydligt inuti, där AX erbjuder ett häpnadsväckande generöst passagerarutrymme i förhållande till de små ytterdimensionerna.

Det finns också andra, mindre tydliga fördelar, som ökar den lilla bilens användbarhet och attraktionskraft. Eftersom AX's lättare kaross kräver mindre effekt för att få samma prestanda som en tyngre bil, kan kopplingen och växellådan göras lättare och enklare att använda. Lägre vikt medför en lättare och mer direkt styrning. Detta i förening med bilens förmåga att sluka ojämnheter i vägbanan gör körningen mer avkopplande.



Likaväl som AX erbjuder det generösa passagerarutrymme och den åkkomfort, som man annars bara väntar sig av en större bil, erbjuder den också ett motsvarande bagageutrymme, som dessutom kan utnyttjas på många olika sätt för att göra bilen verkligen användbar.

EN LITEN BIL MED STORA EGENSKAPER.

Det är inte förvånande att den lätta AX har bättre prestanda än konkurrenterna även ute på öppen väg – till och med bättre än motorstarkare bilar. Faktum är att de flesta bilarna i samma klass som AX är mindre stabila vid höga hastigheter.

Den tvärställda motorn är placerad långt fram, vilket innebär att AX får en i det närmaste perfekt balans mellan riktningstabiltet – som uppnås med ungefär 63% av totalvikten koncentrerad till den främre delen – och minskad nigning och stegring, eftersom praktiskt taget hela vikten ligger inom hjulbasen. Den mjuka, långslagiga fjädringen reagerar effektivt för alla ojämnheter i vägbanan och jämnar ut dem, i stället för att stöta till vid varje gupp, som i en liten bil med hårdare fjädring. Den fint avstämda dämpningen kontrollerar fjädringen exakt, så att bilen förblir stabil och

kan köras hårt under förhållanden då andra bilar skulle bli obekväma och kanske rent av okontrollerbara.

Växellådan är placerad vid sidan av motorn i stället för under, vilket minskar den totala höjden. Hela enheten är dessutom något framåtlutad. Detta hjälper till att minska AX's luftmotståndskoefficient till bara 0,31, genom att den korta motorhuvens kan luta starkt. Det är inte lätt att uppnå ett så bra värde för en så kort bil med så god höjd i passagerarutrymmet, men det underlättas av avsaknaden av dropplistor på taket, den limmade vindrutans, slät frontyta, den enda vindrutetorkaren och en liten, men effektiv spoiler. AX's goda aerodynamiska egenskaper blir uppenbara vid långkörningar – de möjliggör hög utväxling, så att motorn går med lägre varvtal vid hög hastighet. Både motorljudet och vindbruset reduceras. Även växellådan är tystare tack vare den nya konstruktionen av motor och växellåda.



EN BEKVÄM SMÅBIL I SANN CITROËN-TRADITION.

Även om AX har mindre ytterdimensioner än konkurrenterna erbjuder den både bekväma säten och gott om plats för benen. Sätena påminner om vad som annars bara brukar finnas i större bilar, och ger gott stöd åt ryggen och låren. Här finns utrymme och komfort för fem personer och deras bagage. Siffrorna visar varför AX känns som en mycket större bil.

AX har ett av bilvärldens bästa förhållanden mellan inner- och yttermått. Detta uppnås till en del genom att motorn lutats framåt och styr-

ningens kuggstång har placerats högre än vanligt för att ge passagerarna mer benutrymme. Det främre passagerarutrymmets längd är praktiskt taget densamma som man väntar sig i en bil med 10–20 cm större total-längd, takhöjden är 1,31 m och bredden i armbågshöjd 1,36 m. Bakhjulsfjädringen inkräktar inte på innerutrymmet, utan i baksätet är takhöjden 1,30 m och bredden i armbågshöjd 1,44 m.

På ett speciellt område är AX överlägsen även betydligt större bilar och det är förvaringsplatser inne i bilen. Det finns praktiskt taget en plats för varje sak – tredörrarsmodellerna har t.o.m. dörrfickor för kameror, kassetter, läskedrycksflaskor och kartor.

Bagageutrymmet är stort och kan göras ännu större genom att bakre ryggstödet kan fällas på två olika sätt. Dessutom finns en hatthylla, som kan vändas för att dölja större bagage. Det normala bagageutrymmet är 273 liter slätt utrymme. När baksätet fälls ned blir volymen hela 668 liter. Om du tar



AX har blivit allmänt omtalad för sin bekväma och väl dämpade fjädering. Systemets kompakta dimensioner bidrar dessutom till att öka innerutrymmet.

bort baksätet helt blir volymen 1170 liter, räknat ända upp till taket. De flesta modellerna kan erbjuda ett delat baksäte, som kan fällas ned på olika sätt för ett bättre utnyttjande av utrymmet.

För att vara en så liten bil har AX häpnadsväckande goda aerodynamiska egenskaper, vilka förbättrar köregenskaperna vid hög hastighet, samtidigt som vindbruset och bränsleförbrukningen minskar.



DU FÅR ETT STÖRRE URVAL.

En annan fördel med den automatiserade tillverkningen av AX är att den gör det möjligt att producera en mängd olika versioner – tre eller fem dörrar, flera olika motortyper och många utrustningsnivåer – på samma produktionslinjer.

Det innebär att du kan välja en AX som exakt motsvarar dina behov och din budget, från en praktisk familjebil till en högprestandabil – där varje modell erbjuder mycket stora fördelar.

AX finns som halvkombi med tre eller fem dörrar och med två olika bensinmotorer, 1,1 liter/55 hk och 1,4 liter/60 hk. Varje kombination av kaross och motor finns sedan med olika utrustningsnivåer. AX GT erbjuder de allra högsta prestanda hos en 1,4 liter/80 hk motor i förening med en mycket lyxig interiör.

En annan fördel med en helt ny bil som AX, är att även motorerna är nykonstruerade. I samverkan med AX's låga vikt och låga luftmotstånd ger dessa motorer snabba och bränslesnåla bilar.

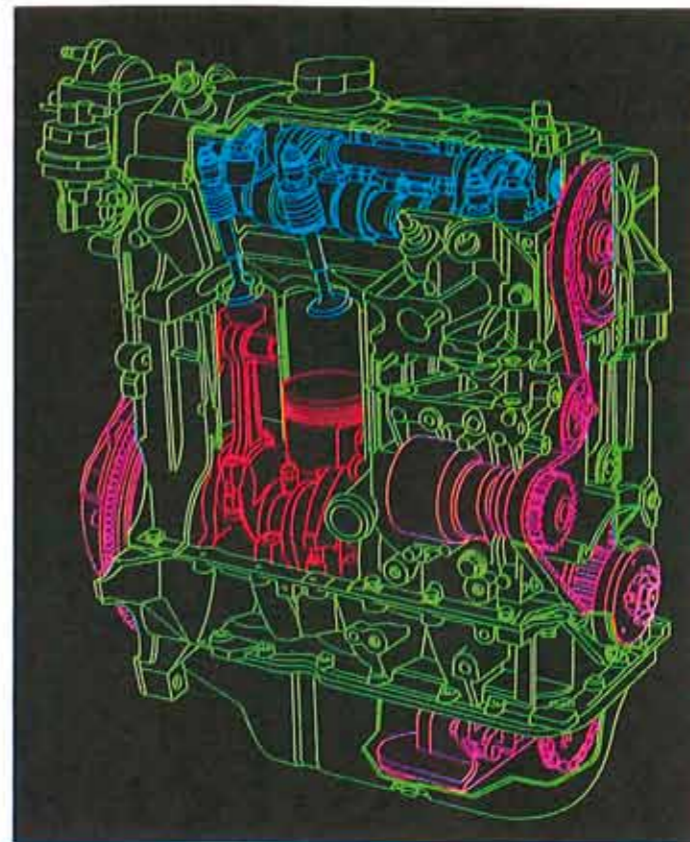

GENOMTÄNKT OCH VÄL UTRUSTAD.

Med sina små ytermått och stora innerutrymmen är AX nära nog den idealiska småbilen. Genom att AX finns i både tre- och femdörrarsversion fungerar den också som familjebil.

Redan den enklaste AX-versionen är generöst utrustad med bland annat laminerad vindruta av säkerhetsglas, uppvärmd bakruta, halogenstrålkastare och servoassisterade bromsar.

Väl inne i bilen upptäcker man snabbt hur väl utnyttjade utrymmena är. Benutrymmet bak har till exempel kunnat göras extra stort genom utformningen av framstolarnas ryggstöd och en liten försänkning i baksätets golv. AX har också ovanligt många förvaringsfack vilket gör det lätt att hålla bilen ren och prydlig. Tredörrarsversionen har till och med en flaskhållare i dörren.

Instrumentpanelen med sin enkla ergonomiska utformning fullbordar bilden av en genomtänkt och välutrustad modern småbil.



Hela eller halva baksätet kan fällas ned för att ge plats åt både passagerare och bagage.

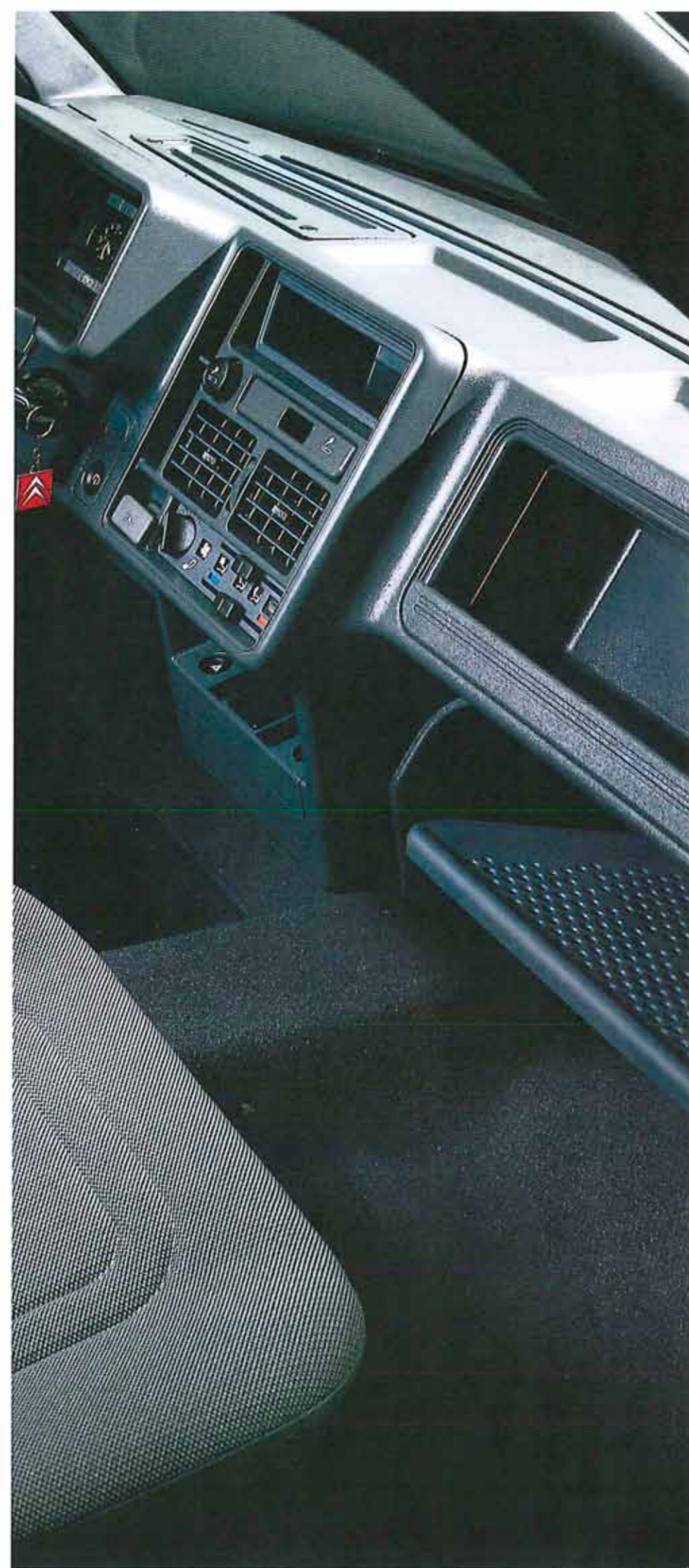



AX TRS

CITROËN

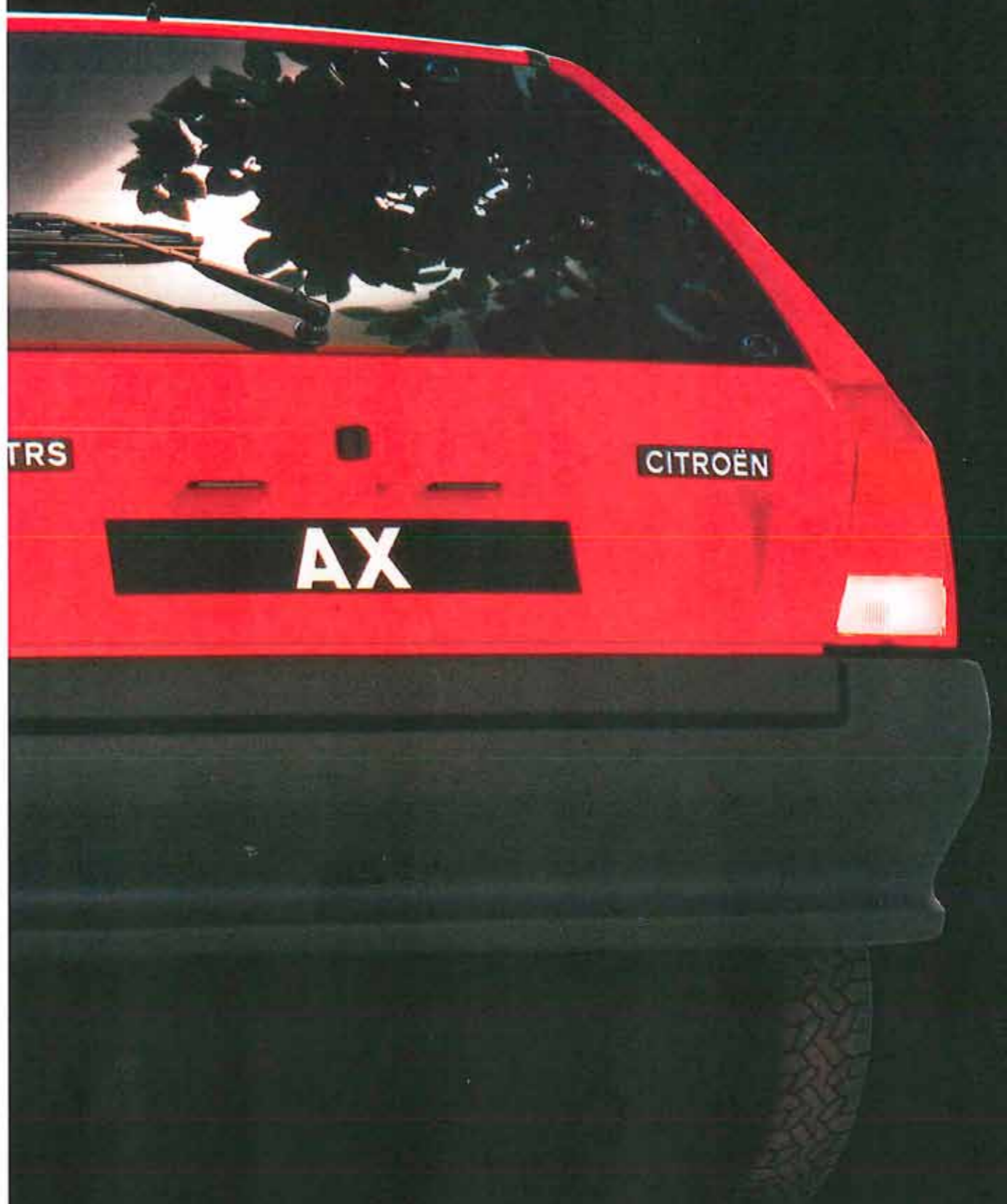

AX

AX 11RE.

Utifrån känns AX 11RE igen på sidoskydden och den mattsvarta lackeringen på karossens nederdel. Eluppvärmd bakruta, bakrutetorkare och spolare ingår som standard.

Inuti har AX 11RE heltäckningsmatta och mönstrad tygklädsel i sätena. Framstolarna har automatisk återgång till inställt läge sedan de fällts

fram för att släppa in passagerare i baksätet.

AX 11RE har en 1,1 liters motor på 55 hk DIN som ger bilen en toppfart på 161 km/tim. Bränsleförbrukningen vid landsvägskörning är 0,6 liter/mil. AX 11RE finns med 4- eller 5-växlad växellåda.

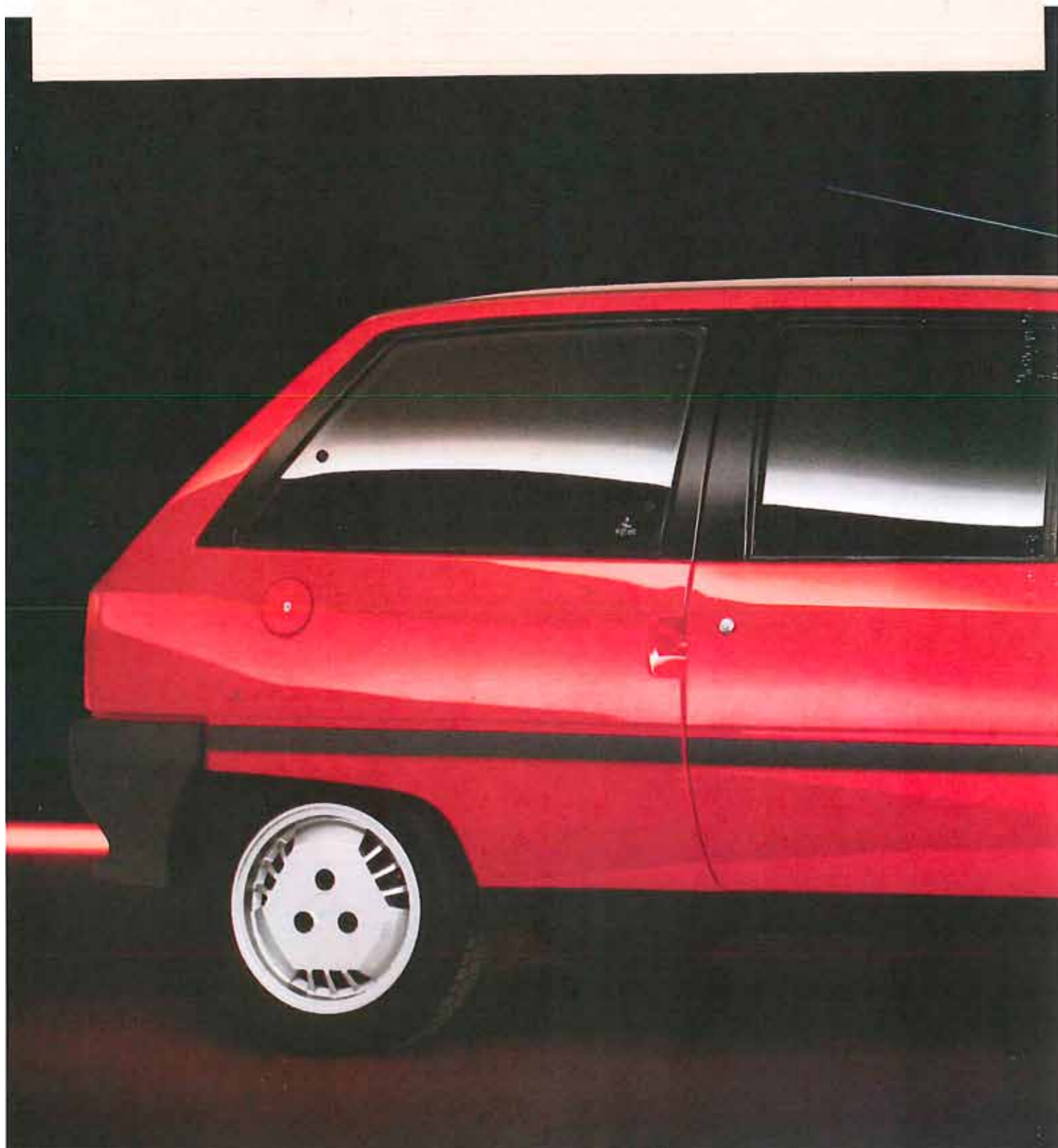

AX 14TRS.

AX 14TRS finns med tre eller fem dörrar och har en något högre utrustningsnivå och starkare motor än 11RE. Öppningsbara bakrutor, halogenstrålkastare och vindrutetorkare med två hastigheter och intervalläge är standard.

AX 14TRS är femväxlad och har en 1,4 liters motor på 60 hk DIN som ger en toppfart på 165 km/tim. Acceleration 0-100 km/tim tar 13,1 sekunder. Bränsleförbrukningen vid landsvägskörning är 0,63 liter/mil.



Tackluckan av glas är extrautrustning.

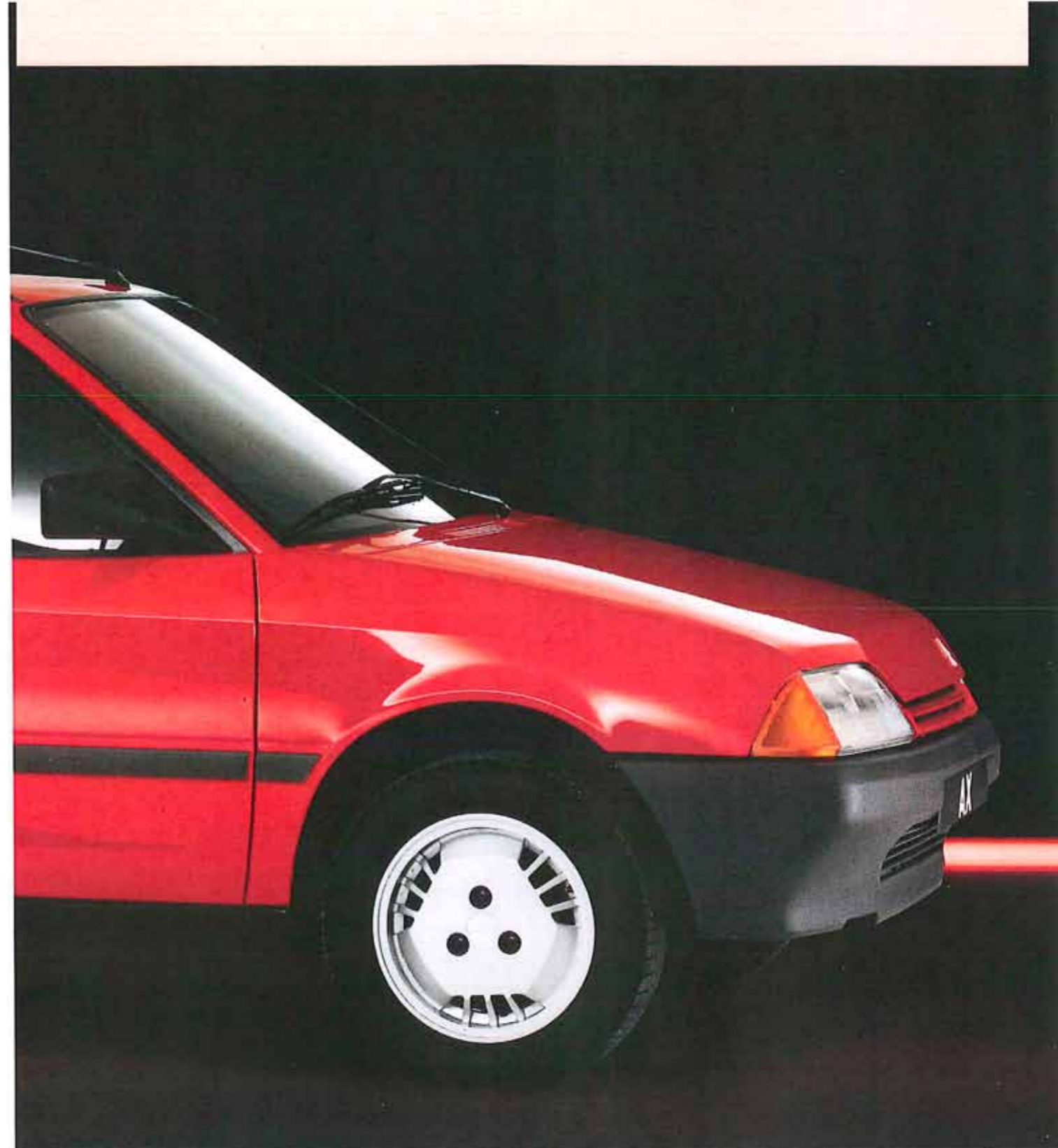

Innerutrymmena hos AX är sällsynt väl utnyttjade. Bland annat har ryggstöden fram utformats så att benutrymmet bak skall bli extra stort.

De bekväma sätena är klädda i ett starkt och lättskött mönstrat tyg som är färgmatchat mot den övriga inredningen.

Det fällbara baksätet är också delbart så att det kan utnyttjas för både passagerare och bagage.

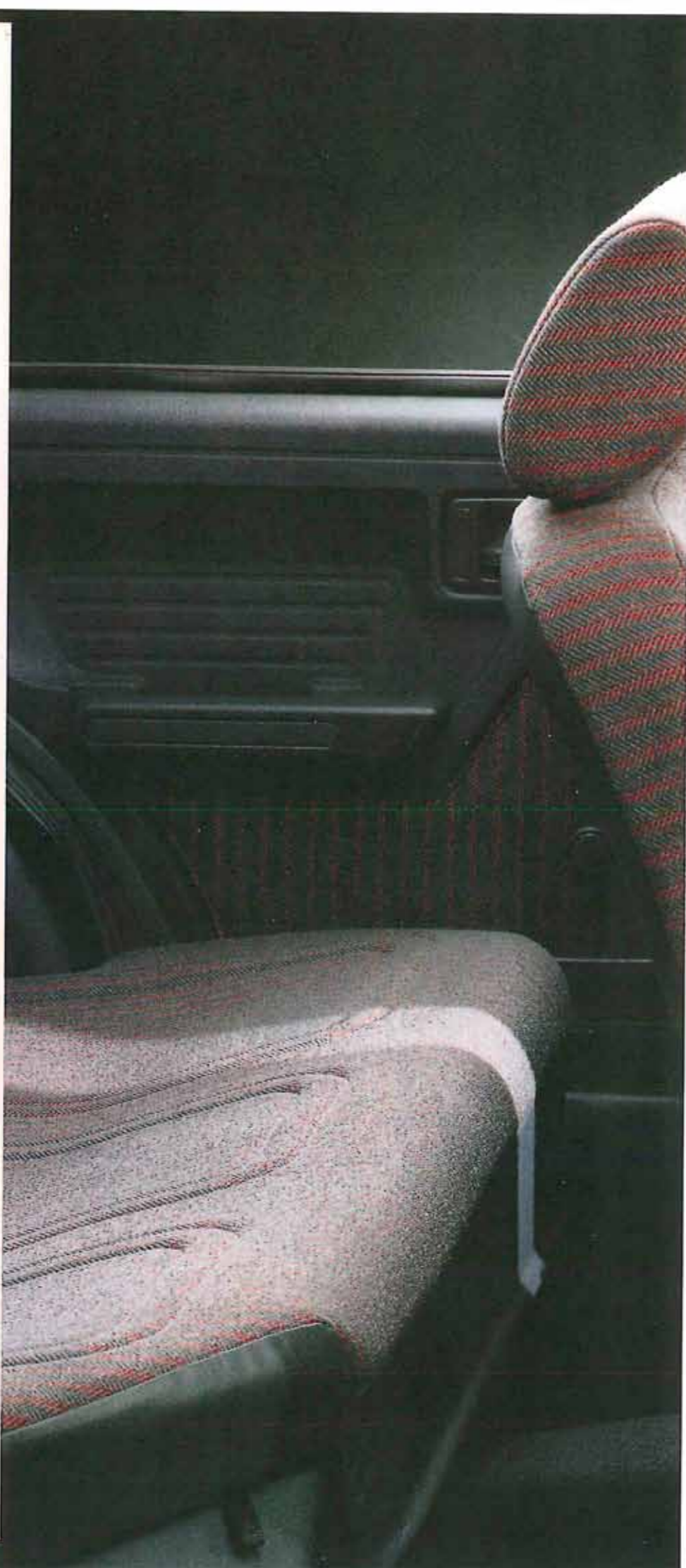

Handskfacket på TRS-modellen.



TRS-modellen har friskluftsintag i instrumentpanelen.





AX GT.

Det här är en bil med mycket goda prestanda för sin storlek. Beteckningen GT gäller inte bara den relativt höga motoreffekten utan också i hög grad den lyxiga utrustningen och komforten.

Motorn i AX GT är på 1,4 liter och ger 80 hk DIN. Toppfarten är 180 km/tim och 0 till 100 km/tim går på ca 10 sekunder. Vaghållningen har förbättrats ytterligare genom krängningshämmare fram och bak och breda lågprofildäck 165/65 R13.

Inuti har AX GT en trekrad sporträtt, grafitgrå instrumentpanel i ny design med friskluftsintag på sidorna och i mitten. Instrumenteringen omfattar bland annat varvräknare och i takkonsolen sitter en praktisk läslampa och ett digitalt kvartsur.

GT-stolarna ger utmärkt stöd i sidled åt både rygg och lår och är naturligtvis försedda med ställbara nackstöd.

Utifrån känner man igen AX GT på den mattsvarta lacken på lister och runt fönstren. Framre stötfångaren är försedd med spoiler och inbyggda extraljus. Skärmbreddare och kjolar hör också till standardutrustningen.

AX GT kan fås med lättmetallfälgar (extrautrustning) eller med de här stålfälgarna. Breda lågprofildäck är standardutrustning.



CITROËN – STÄNDIGT I CENTRUM FÖR INTRESSET.

Citroën var först med många av de idéer som nu känns grundläggande i modern biltillverkning. De flesta av de stora biltillverkarna kommer då och då ut med experimentprototyper för att se vad den allmänna opinionen säger, eller helt enkelt för att leva upp till sitt rykte som konstruktörer. Citroën utmärker sig som äkta innovatörer genom sin meritlista av serietillverkade bilar där man tagit nya idéer i praktiskt bruk.

CX-modellen, som inte bara har avancerad aerodynamik utan också gashydraulisk fjädring, en unik servo-styrning, servobromsar och transversal framhjulsdraft, är en milstolpe i storbilskonstruktionens historia.

I och med BX-modellen blev Citroën den första tillverkaren i världen att använda moderna syntetmaterial i en massproducerad personbil. Detta

resulterade i en av de mest betydande viktbesparingarna i bildesign sedan skalkonstruktionen – återigen utan att ge avkall på hållfastheten.

När BX-modellen konstruerades använde man datoriserad konstruktionsteknik som maximerade det inre utrymmet, minskade antalet delar och minskade vikten ytterligare. BX-modellen tillverkas också till stor del av industrirobotar.

De nya AX-modellerna tillverkas i ännu större utsträckning med hjälp av robotar. Den datorstyrda sammansättningsbanan innefattar ett moment där en robotarm lyfter in hela instrumentpanelen genom vindrutans öppning och sätter den på plats.

Viktigare ändå är att genomtänkt datoriserad formgivning och användningen av nya material minskar vikten på AX motsvarande en passage-rare. Detta tillsammans med den

utpräglat aerodynamiska formen och den effektiva lågfriktionsmotorn, gör AX till en av de mest bränsleekonomiska bilar som någonsin byggts.

BX DIESEL FÖRÄNDRAR SYNEN PÅ DIESELDRIFT.

BX dieselmodeller har redan minskat gapet i prestanda mellan bensin- och dieseldrivna bilar. De kombinerar den nya generationen dieselmotorer med karosser vars avancerade formgivning och konstruktion väsentligt förbättrar styrka/viktförhållandet. BX-dieslarna är smidiga att köra och ger god bränsleekonomi i ryckig stadstrafik och kräver färre växlingar på kurviga eller backiga landsvägar. Den effektiva aerodynamiska formen förbättrar bilens egenskaper i höga hastigheter samtidigt som den minskar vindbruset.

NU VISAR AX SIN SPORTIGA SIDA.

AX Sport (modellen marknadsförs ej i Sverige) har redan gjort sin tävlingsdebut genom tillkomsten av AX Sport Challenge Trophy, där 20.000 deltagare försökte kvalificera sig för de tre platserna i Citroëns fabrikslag.

En specialpreparerad AX Sport har också tagits fram för att tävla i FISA's superproduktionsklass. Bilen har 350 hästkrafter och körs av off-roadmästarrinnan Carole Vergnaud och Formel 1-föraren Jean-Pierre Jarrier.



CITROËN I VÄRLDEN OCH I SVERIGE.

Internationellt är Citroën en välkänd biltillverkare med ett omfattande nät av försäljnings- och serviceställen. Totalt är Citroën representerat i mer än 170 länder över hela världen.

I Sverige sköts försäljning och service av 80 Citroën-handlare och drygt 110 serviceverkstäder.

Ur det stora Citroën-programmet har vi för den svenska marknaden valt ut de mest intressanta versionerna av Citroën-modellerna AX, BX och CX.

Citroën CX finns i sex versioner med varierande prestanda och utrustningsnivåer och både som sedan- och kombimodell. Kronan på verket är den förlängda lyxiga Prestige-versionen med äkta limousinekänsla.

Citroën BX kan vi erbjuda i hela åtta olika versioner, varav tre är i kombiutförande. Från den ekonomiska BX 14RE till den nya högprestanda-versionen BX 16V med sextonventilmotor.

Citroën AX slutligen, är den minsta modellen, en praktisk och bekväm småbil med förbluffande stora innerutrymmen i relation till de små yttermått. Den finns både med tre och fem dörrar och kan fås i fem versioner med olika styrka och utrustning. Ny för året är den snabba GT-modellen.

OMFATTANDE GARANTIER GER TRYGGHET.

Oavsett modell och version så har alla Citroën-bilar samma omfattande garantier. Det innebär 1 års nybilsgaranti, 3 års vagnskadegaranti och 6 års rostskyddsgaranti. Bilar med gashydraulisk fjädring (gäller BX och CX) har dessutom en särskild garanti för fjädringssystemet gällande 2 år eller 10.000 mil.

GENOMBROT I SVERIGE.

Som du kanske märkt börjar Citroën bli en allt vanligare syn på svenska

vägar. För närvarande säljer vi fler bilar än någonsin tidigare och försäljningen fortsätter att öka stadigt.

Det är uppenbart att någonting har hänt med svenskarnas inställning till bilar och bilkörning.

Är det kanske så att allt fler av oss insett att det finns alternativ till slätstrukna japaner, dyra tyskar och präktiga svenskar? Att allt fler uppskattar bilar som både är sällsynt bekväma och har stark personlighet? Och som dessutom är försedda med tilltalande prislappar.

En del av förklaringen till att det går så bra för Citroën får du i den här broschyren. Hela sanningen kan du bara få efter en provtur. Men ta god tid på dig, för det tar en stund att vänja sig. Citroën är nämligen inte som alla andra. Och kommer aldrig att bli.

Välkommen till Citroën-handlarna.

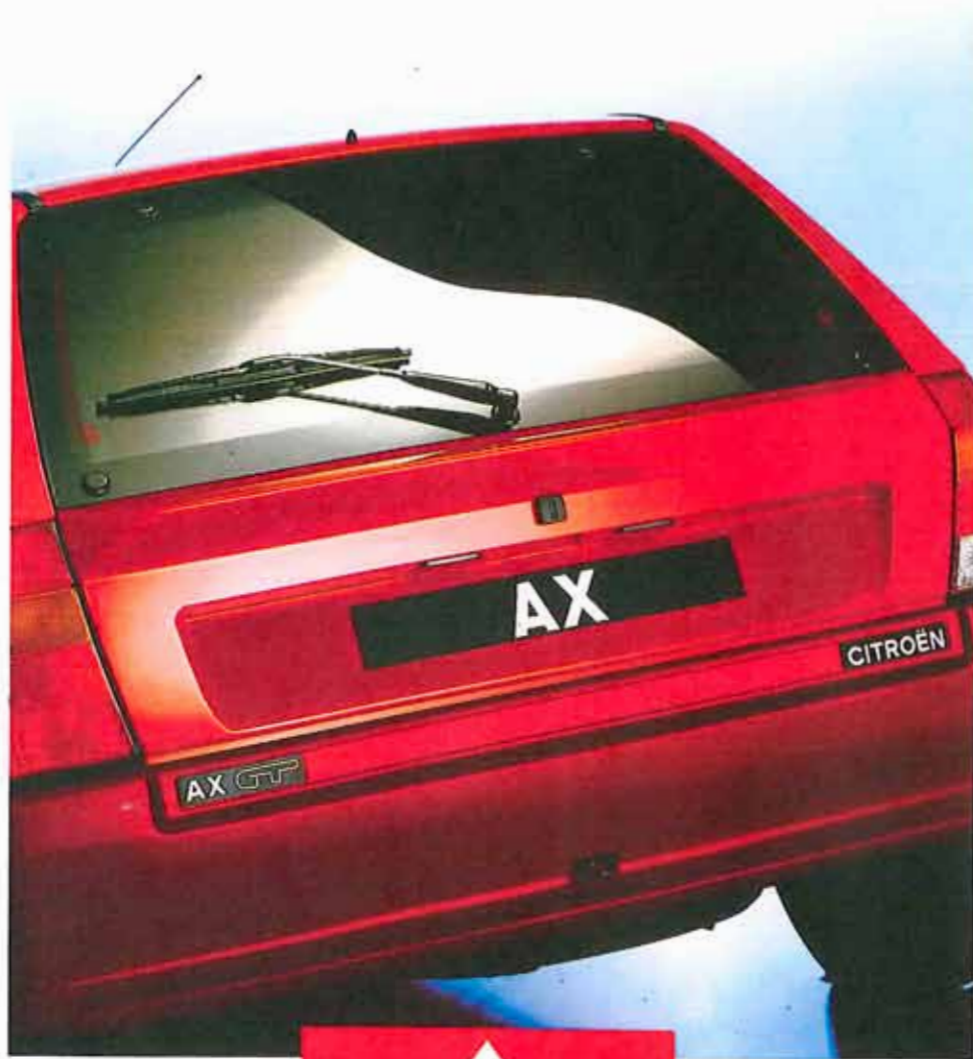

CITROËN

AX

*Data och
utrustning*
1989



© Citroën INTERFACE/RSO. Édition La Publicité Française Paris. Imprimé en France 08/88 1335

TEKNISKA DATA OCH UTRUSTNING	AX 11 RE	AX 11 RE	AX 14 TRS	AX GT
MOTOR MED KATALYSATOR = KAT.	KAT.	KAT.	KAT.	KAT.
ANTAL CYLINDRAR	4	4	4	4
CYLINDERVOLYM, CM ³	1124	1124	1360	1360
CYLINDERDIAM × SLAGLÄNGD I MM	72 × 69	72 × 69	75 × 77	75 × 77
KOMPRESSIÖNSFÖRHÅLLANDE	9,4:1	9,4:1	8,8:1	8,8:1
MAX EFFEKT I KW/HK (DIN) VID V/MIN	40 (55) 5500	40 (55) 5500	44 (60) 5200	59 (80) 6200
MAX VRIDMOMENT I KPM (DIN) VID V/MIN	85 (8,7) 3500	85 (8,7) 3500	105 (10,7) 3000	113 (11,5) 4000
KYLSYSTEM	VATTEN	VATTEN	VATTEN	VATTEN
KRAFTÖVERFÖRING				
VÄXELLÅDA	MAN	MAN	MAN	MAN
ANTAL VÄXLAR FRAMÅT	4	5	5	5
STYRNING TYP/SERVO	KUGGSTÅNG	KUGGSTÅNG	KUGGSTÅNG	KUGGSTÅNG
ANTAL RATTVARV FRÅN YTTERLÅGE TILL YTTERLÅGE	3,5	3,5	3,15	3,15
VÄNDDIAMETER I METER	9,2	9,2	10,2	10,6
FJÄDRING/BROMSAR/DÄCK				
FJÄDRING	Individuellt fjädrande hjul, Mac Pherson-typ fram. Bak, långsgående bärramar och 2 torsionsfjädrar.			
BROMSSYSTEM FRAM/BAK	SKIV/TRUM.	SKIV/TRUM. Servo och lastanpassad bromsventil	SKIV/TRUM.	SKIV/TRUM.
DÄCK	135/70 R 13 MXL	135/70 R 13 MXL	155/70 R 13 MXL	165/65 R 13
ELSYSTEM				
TÄNDNING	TRANSISTOR	TRANSISTOR	TRANSISTOR	MOTRONIC
BATTERI	12 V 42 AH	12 V 42 AH	12 V 42 AH	12 V 42 AH
GENERATOR	950 W – 70 A	950 W – 70 A	950 W – 70 A	950 W – 70 A
VOLYMER OCH RYMDER				
ANTAL PLATSER	4	4	4	4
BAGAGERUMSVOLYM I DM ³	273	273	273	273
BAGAGERUMSVOLYM I DM ³ MED NEDFÄLLT BAKSÄTE	668	668	668	668
BRÄNSLETANKENS RYMD I LITER	36	36	43	43
VIKTER (KG) PREL.				
TJÄNSTEVIKT	760	770	790/810	830
MAX LAST	360	350	350	330
TOTALVIKT	1120	1120	1140/1160	1160
MAX SLÄPVAGNSVIKT	600	600	700	700
MAX TAKVIKT	50	50	50	50
PRESTANDA				
TOPPFART KM/TIM	155	161	163	178
0–100 KM/TIM I SEK	14,8	14,6	13,1	9,7
BRÄNSLEFÖRBRUKNING LIT/MIL (ENL KOV)				
LANDSVÄGSKÖRNING	0,59	0,60	0,63	0,58
STADSKÖRNING	0,73	0,75	0,85	0,78
BLANDAD KÖRNING	0,67	0,68	0,75	0,69
ANTAL DÖRRAR	3	3	3 + 5	3

Rätt till ändring av konstruktion och utrustning utan föregående meddelande förbehålles. I denna broschyr kan det förekomma bilder på modeller och utrustning som ej går att få i Sverige.

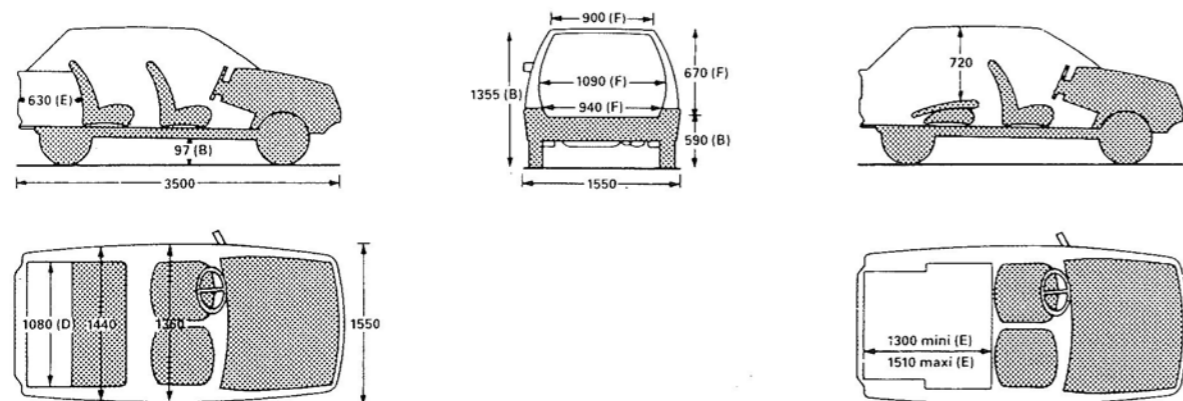

CITROËN AX – UTRUSTNING	AX 11 RE	AX 14 TRS	AX GT
STANDARDUTRUSTNING ALLA MODELLER	3-dörr.	3+5 dörr.	3-dörr.
ARMSTÖD OCH FÖRVARINGSFICKA BAK	●	●	●
REGLERBART MITT-LUFTINTAG	●	●	●
ASKKOPP FRAM	●	●	●
BELYST VÄRMEREGLAGE	●	●	●
TRIPPMÅTARE	●	●	●
NEDFÄLLBART RYGGSTÖD BAK	●	●	●
BACKLJUS	●	●	●
LUFTFLÄKT MED 3 HASTIGHETER	●	●	●
RULLBÄLTEN FRAM OCH BAK	●	●	●
FLASKHÅLLARE I FRAMDÖRRAR (ej 5-dörr.)	●	●	●
KONTROLLAMPA FÖR SLITAGE PÅ FRAMBROMSAR	●	●	●
KONTROLLAMPA FÖR BROMSVÄTSKENIVÅ	●	●	●
KONTROLLAMPA FÖR PARK. HEL- OCH HALVLJUS	●	●	●
KONTROLLAMPA FÖR LADDNING	●	●	●
KONTROLLAMPA FÖR OLJETRYCK	●	●	●
KONTROLLAMPA FÖR VATTENTEMPERATUR	●	●	● instr.
KONTROLLAMPA FÖR HANDBROMS	●	●	●
KONTROLLAMPA FÖR LÅG OLJENIVÅ	●	●	●
BARNSÄKRA BAKDÖRRAR	–	●	–
ELBAKRUTA	●	●	●
DIMBAKLJUS	–	–	●
INIFRÅN JUSTERBARA BACKSPEGLAR	●	●	●
SOLLUCKA	○	○	○
ARMSTÖD MED FÖRVARINGSFICKA PÅ FRAMDÖRRAR	–	●	●
BELYST ASKKOPP OCH CIGARETTÄNDARE	–	●	●
INNERBELYSNING	●	●	●
4-VÄXLAD VÄXELLÅDA	●	–	–
5-VÄXLAD VÄXELLÅDA	●	●	●
HANDSKFACK MED LUCKA	–	●	●
LÅSBART TANKLOCK	–	–	●
SKYDDSLISTER RUNT OM	–	●	●
MITTKONSOL MED FÖRVARIGSUTRYMMEN	–	●	●
REGLERBARA FRAMSTOLAR	●	●	●
TVÅDELAT RYGGSTÖD BAK	–	●	●
BAGAGERUMSBELYSNING	–	–	●
BAKRUTETORKARE MED SPOLNING	● (ej 4 vxl.)	●	●
VINDRUTETORKARE 2 HASTIGHETER + INTERVALL	●	●	●
TONADE RUTOR	–	○	○
ELFÖNSTERHISSAR FRAM	–	○	○
CENTRALLÅS	–	○	○
HALOGENSTRÅLKASTARE	–	●	●
KLOCKA	–	●	● Dig.
METALLACK	○	○	○
SVART LACK	○	○	○
HANDTAG FÖR PASSAGERARE FRAM	–	●	●
AVBLÄNDBAR BACKSPEGEL	●	●	●
BAKRUTEHYLLA	●	●	●
HYLLA UNDER INSTRUMENTPANEL	●	●	●
ÖPPNINGSBARA BAKRUTOR	–	●	●
VARNINGSLAMPA FÖR LÅG BRÄNSLENIVÅ	●	●	●
ALUMINIUMFÄLGAR	–	○	○
ELVÄRME FRAMSTOLAR	●	●	●
KONTROLLAMPA KATALYSATOR	●	●	●
VARNINGSBLINKERS	●	●	●
RADIOFÖRBEREDD M. ANTENN	● (ej 4 vxl.)	●	●
KARTLÄSARLAMPA	–	–	●
VARVRÄKNARE	–	–	●
GT-STOLAR OCH INREDNING	–	–	●
SPOILERS INKL. EXTRALJUS OCH SKÄRMBREDDARE	–	–	●
GARANTIER			
NYBILSGARANTI 1 ÅR	●	●	●
ROSTSKYDDSGARANTI 6 ÅR	●	●	●
VAGNSKADEGARANTI 3 ÅR	○	●	●

● Standardutrustning ○ Extrautrustning

Rätt till ändring av konstruktion och utrustning utan föregående meddelande förbehålles. I denna broschyr kan det förekomma bilder på modeller och utrustning som ej går att få i Sverige.



AB AUTOGRUPPEN, BOX 1011, 121 23 JOHANNESHÖV.

BILOMATIC
BIL AB-UPPSALA
Sidsjövägsp. 3 Tel. 018-120145