

# CITROËN

## ***BX***

***Data och  
utrustning***

**1989**



TEKNISKA DATA OCH UTRUSTNING	BX 14 RE/TRE	BX 19 TRI	BX 19 GTi	BX 16 V	BX 19 RD
<b>MOTOR MED KATALYSATOR = KAT.</b>	<b>KAT.</b>	<b>KAT.</b>	<b>KAT.</b>	<b>KAT.</b>	<b>DIESEL</b>
ANTAL CYLINDRAR	4	4	4	4	4
CYLINDERVOLYM, CM <sup>3</sup>	1360	1905	1905	1905	1905
CYLINDERDIAM × SLAGLÅNGD I MM	75 × 77	83 × 88	83 × 88	83 × 88	83 × 88
KOMPRESSIÖNSFÖRHÅLLANDE	8,8:1	9,2:1	9,2:1	9,7:1	23,5:1
MAX EFFEKT I KW/HK (DIN) VID V/MIN	59 (80) 6200	81 (110) 6000	90 (122) 6000	109 (148) 6400	47 (65) 4600
MAX VRIDMOMENT I KPM (DIN) VID V/MIN	11,3/4000	16,1/3000	15,6/3000	17/5000	12/2000
KYLSYSTEM	VATTEN	VATTEN	VATTEN	VATTEN	VATTEN
<b>KRAFTÖVERFÖRING</b>					
VÄXELLÅDA	MAN	MAN/AUT	MAN/AUT	MAN	MAN
ANTAL VÄXLAR FRAMÅT	5	5/4	5/4	5	5
<b>STYRNING TYP/SERVO</b>					
ANTAL RATTVARV FRÅN YTTRE LÄGE TILL YTTRE LÄGE	3,7	2,8	2,8	2,8	2,8
VÄNDDIAMETER I METER	10,2	10,3	10,4	10,4	10,2
<b>FJÄDRING/BROMSAR/DÄCK</b>					
FJÄDRING		Individuell gashydraulisk fjädring med konstant markfrigång.			
BROMSSTYSTEM FRAM/BAK	SKIVOR	SKIVOR	SKIVOR	SKIVOR	SKIVOR
		Högtrycksservoassisterat lastavkännande bromssystem			
DÄCK	145 SR 14	165/70 R 14 MXW	185/60 R 14 MXW	195/60 VR 14 MXW	165/70 R 14 MXW
<b>ELSYSTEM</b>					
TÄNDNING	MOTRONIC	MOTRONIC	MOTRONIC	MOTRONIC	-
BATTERI	12 V 50 AH	12 V 50 AH	12 V 50 AH	12 V 50 AH	12 V 80 AH
GENERATOR	960 W	960 W	960 W	1090 W	960 W
<b>VOLYMER OCH RYMDER</b>					
ANTAL PLATSER	5	5	5	5	5
BAGAGERUMSVOLYM I DM <sup>3</sup>	444	444	444	444	444
BAGAGERUMSVOLYM I DM <sup>3</sup> MED NEDFÄLLT BAKSÄTE	1455	1455	1455	1455	1455
BRÄNSLETANKENS RYMD I LITER	52	66	66	66	52
<b>VIKTER (KG) PREL.</b>					
TJÄNSTEVIKT	1030	1100	1120	1170	1130
MAX LAST	335	380	395	365	390
TOTALVIKT	1365	1480	1515	1535	1520
MAX SLÄPVAGNSVIKT	1000	1300	1300	1300	1300
MAX TAKVIKT	75	75	75	75	75
<b>PRESTANDA</b>					
TOPPFART KM/TIM	170	189	196	213	157
0-100 KM/TIM I SEK	12,8	10,7	9,8	8,9	15,5
<b>BRÄNSLEFÖRBRUKNING LIT/MIL (ENL KOV)</b>					
LANDSVÄGSKÖRNING	0,62	0,66	0,70	0,70	0,51
STADSKÖRNING	0,91	0,97	1,04	1,05	0,66
BLANDAD KÖRNING	0,78	0,83	0,89	0,89	0,59
ANTAL DÖRRAR	4	4	4	4	4

TEKNISKA DATA OCH UTRUSTNING	BX 19 TRI	BX 19 RD
<b>MOTOR MED KATALYSATOR = KAT.</b>	<b>KOMBI KAT.</b>	<b>KOMBI DIESEL</b>
ANTAL CYLINDRAR	4	4
CYLINDERVOLYM, CM <sup>3</sup>	1905	1905
CYLINDERDIAM × SLAGLÅNGD I MM	83 × 88	83 × 88
KOMPRESSIÖNSFÖRHÅLLANDE	9,2:1	23,5:1
MAX EFFEKT I KW/HK (DIN) VID V/MIN	88 (122) 6000	47 (65) 4600
MAX VRIDMOMENT I KPM (DIN) VID V/MIN	15,6/3000	12/2000
KYLSYSTEM	VATTEN	VATTEN
<b>KRAFTÖVERFÖRING</b>		
VÄXELLÅDA	MAN/AUT	MAN
ANTAL VÄXLAR FRAMÅT	5/4	5
<b>STYRNING TYP/SERVO</b>		
ANTAL RATTVARV FRÅN YTTRE LÄGE TILL YTTRE LÄGE	2,8	2,8
VÄNDDIAMETER I METER	10,2	10,2
<b>FJÄDRING/BROMSAR/DÄCK</b>		
FJÄDRING	Individuell gashydraulisk fjädring med konstant markfrigång	
BROMSSTYSTEM FRAM/BAK	SKIVOR	SKIVOR
	Högtrycksservoassisterat lastavkännande bromssystem	
DÄCK	165/70 R 14 MXW	165/70 R 14 MXW
<b>ELSYSTEM</b>		
BATTERI	12 V 50 AH	12 V 80 AH
GENERATOR	1090 W	960 W
<b>VOLYMER OCH RYMDER</b>		
ANTAL PLATSER	5	5
BAGAGERUMSVOLYM I DM <sup>3</sup>	444	444
BAGAGERUMSVOLYM I DM <sup>3</sup> MED NEDFÄLLT BAKSÄTE	1455	1455
BRÄNSLETANKENS RYMD I LITER	66	52
<b>VIKTER (KG) PREL.</b>		
TJÄNSTEVIKT	1150	1160
MAX LAST	490	440
TOTALVIKT	1640	1600
MAX SLÄPVAGNSVIKT	1300	1300
MAX TAKVIKT	100	100
<b>PRESTANDA</b>		
TOPPFART KM/TIM	189	155
0-100 KM/TIM I SEK	10,3	16,3
<b>BRÄNSLEFÖRBRUKNING LIT/MIL (ENL KOV)</b>		
LANDSVÄGSKÖRNING	0,73	0,52
STADSKÖRNING	1,06	0,68
BLANDAD KÖRNING	0,91	0,61
ANTAL DÖRRAR	5	5

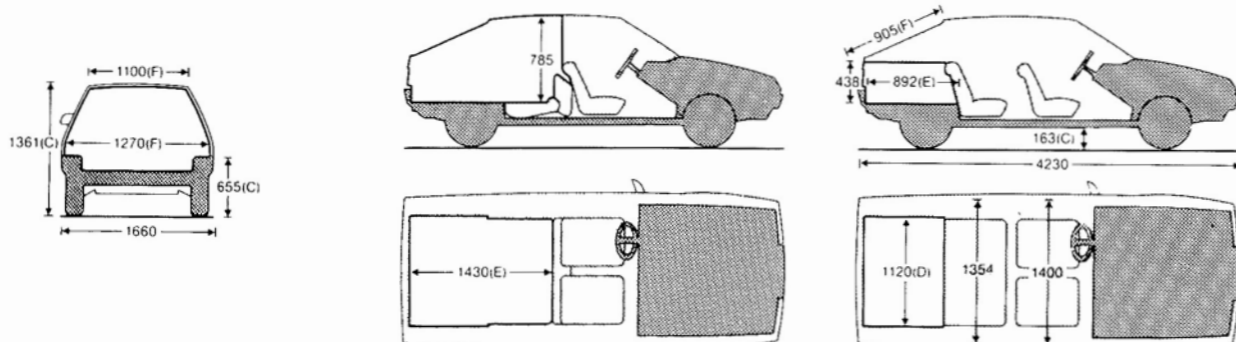

CITROËN BX – UTRUSTNING	BX 14 RE	BX 14 TRE	BX 19 TRI	BX 19 GTi	BX 16 V	BX 19 RD
STANDARDUTRUSTNING ALLA MODELLER	Sedan/Kombi			Sedan/Kombi		
ARMSTÖD	●	●	●	●	●	●
REGLERBART MITT-LUFTINTAG	●	●	●	●	●	●
ASKKOPP FRAM/BAK	●	●	●	●	●	●
BELYST VÄRMEREGLAG	●	●	●	●	●	●
TRIPPMÄTARE	●	●	●	●	●	●
NEDFÄLLBART RYGGSTÖD BAK	●	●	●	●	●	●
BACKLJUS	●	●	●	●	●	●
STEGLÖS LUFTFLÄKT	●	●	●	●	●	●
RULLBÄLTEN FRAM OCH BAK	●	●	●	●	●	●
KONTROLLAMPA FÖR SLITAGE PÅ FRAMBROMSAR	●	●	●	●	●	●
KONTROLLAMPA FÖR HYDRAULVÄTSKENIVÅ	●	●	●	●	●	●
KONTROLLAMPA FÖR PARK. HEL- OCH HALVLJUS	●	●	●	●	●	●
KONTROLLAMPA FÖR LADDNING	●	●	●	●	●	●
KONTROLLAMPA FÖR OLJETRYCK	●	●	instr.	instr.	instr.	●
KONTROLLAMPA FÖR VATTENTEMPERATUR	●	●	instr.	instr.	instr.	●
KONTROLLAMPA FÖR HANDBROMS	●	●	●	●	●	●
KONTROLLAMPA FÖR LÅG OLJENIVÅ	●	●	instr.	instr.	instr.	●
ELBAKRUTA	●	●	●	●	●	●
DIMBAKLJUS	–	●	●	●	●	●
INIFRÅN JUSTERBARA BACKSPEGLAR	●	●	●	● (el höger)	● (el höger)	●
SOLLUCKA ELMANÖVRERAT (ej kombi)	○	○	○	○	○	○
ARMSTÖD MED FÖRVARINGSFICKA PÅ FRAMDÖRRAR	●	●	●	●	●	●
BELYST ASKKOPP OCH CIGARETTÄNDARE	–	●	●	●	●	●
INNERBELYSNING	●	●	●	●	●	●
AUTOMATVÄXELLÅDA, 4-VÄXLAD	–	–	○	○	–	–
5-VÄXLAD VÄXELLÅDA	●	●	●	●	●	●
HANDSKFACK MED LUCKA	–	●	●	●	●	●
LÅSBART TANKLOCK	–	●	●	●	●	●
SKYDDSLISTER RUNT OM	–	●	●	●	●	●
MITTKONSOL MED FÖRVARINGSUTRYMMEN	●	●	●	●	●	●
REGLERBARA FRAMSTOLAR	●	●	●	●	●	●
TVÅDELAT RYGGSTÖD BAK	–	○	○	○	○	○
BAGAGERUMSBELYSNING	–	●	●	●	●	●
BAKRUTETORKARE MED SPOLNING	●	●	●	●	●	●
VINDRUTETORKARE 2 HASTIGHETER + INTERVALL	●	●	●	●	●	●
ABS-BROMSAR	–	–	○	○	●	–

● Standardutrustning ○ Extrautrustning

Rätt till ändring av konstruktion och utrustning utan föregående meddelande förbehålles. I denna broschyr kan det förekomma bilder på modeller och utrustning som ej går att få i Sverige.

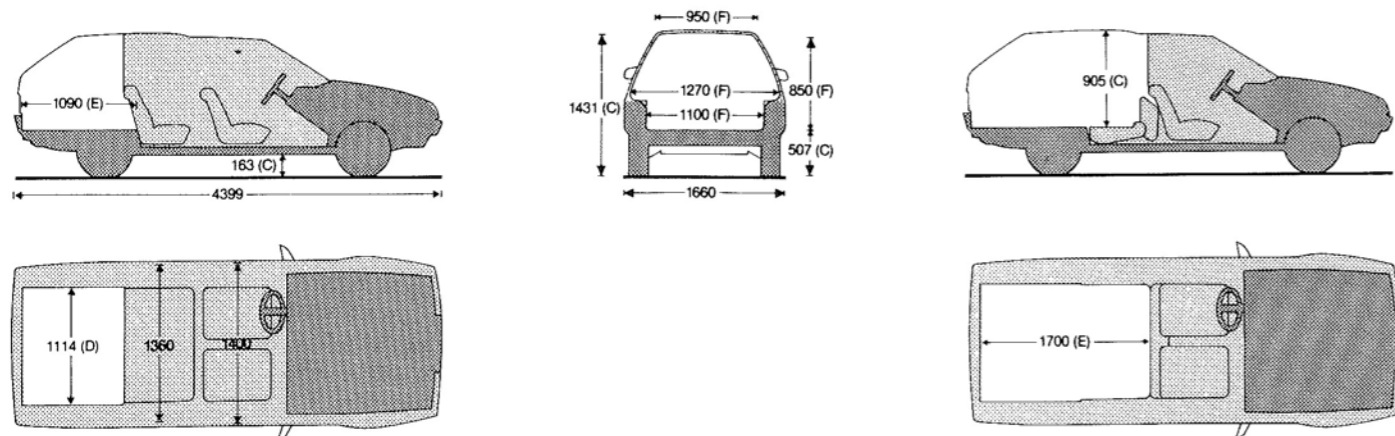

CITROËN BX – UTRUSTNING	BX 14 RE	BX 14 TRE	BX 19 TRI	BX 19 GTi	BX 16 V	BX 19 RD
STANDARDUTRUSTNING ALLA MODELLER	Sedan/Kombi			Sedan/Kombi		
NACKSTÖD FRAM	●	●	●	●	●	●
BARNSÄKRA BAKDÖRRAR	●	●	●	●	●	●
MITTARMSTÖD BAK	–	●	●	●	●	–
SERVOSTYRNING	–	–	●	●	●	●
LUFTKONDITIONERING	–	–	○	○	○	–
HÖJ- OCH SÄNKBAR FÖRARSTOL	–	●	●	●	●	–
SOLSKYDDSGARDIN BAK	–	●	●	●	●	–
SPOILER BAK	–	–	–	●	●	–
VARNINGSSYMBOL FÖR EJ STÄNGDA DÖRRAR	–	●	●	●	●	–
VARNINGSSYMBOL FÖR EJ STÄNGD BAKLUCKA	–	●	●	●	●	–
VARNINGSSYMBOL FÖR EJ STÄNGD MOTORHUV	–	●	●	●	●	–
TONADE RUTOR	○	○	●	●	●	○
ELFÖNSTERHISSAR	○ (ej bak)	●	●	●	●	○ (ej bak)
CENTRALLÅS FJÄRRSTYRT	○ (ej fjärr.)	●	●	●	●	○ (ej fjärr.)
HALOGENSTRÅLKASTARE	●	●	●	●	●	●
KLOCKA	●	●	●	●	●	●
METALLACK	○	○	○	○	○	○
SVART LACK	○	○	○	○	○	○
HANDTAG FÖR PASSAGERARE FRAM (ej i samband med sollucka)	–	●	●	●	●	●
AVBLÄNDBAR BACKSPEGEL	●	●	●	●	●	●
BAKRUTEHYLLA	●	●	●	●	●	●
VARNINGSLAMPA FÖR LÅG BRÄNSLENIVÅ	●	●	●	●	●	●
ALUMINIUMFÄLGAR	○	○	○	○	●	○
ELVÄRME FRAMSTOLAR	●	●	●	●	●	●
KONTROLLAMPA KATALYSATOR	●	●	●	●	●	–
VARNINGSBLINKERS	●	●	●	●	●	●
RADIOFÖRBEREDD M. ANTENN	●	●	●	●	●	●
VARVRÅKNARE	–	●	●	●	●	–
GT-STOLAR OCH INREDNING	–	–	–	●	●	–
SPOILERS INKL. EXTRALJUS OCH SKÄRMBREDDARE	–	–	–	–	●	–
<b>GARANTIER</b>						
NYBILSGARANTI 1 ÅR	●	●	●	●	●	●
HYDRAULSYSTEMET 2 ÅR EL. 10.000 MIL	●	●	●	●	●	●
ROSTSKYDDSGARANTI 6 ÅR	●	●	●	●	●	●
VAGNSKADEGARANTI 3 ÅR	●	●	●	●	●	●

● Standardutrustning ○ Extrautrustning

Rätt till ändring av konstruktion och utrustning utan föregående meddelande förbehålles. I denna broschyr kan det förekomma bilder på modeller och utrustning som ej går att få i Sverige.

# RÄTTELSE

BX DATA OCH UTRUSTNING 1989

## BX DATAFOLDER

I nya datafoldern för BX 1989 har det insmygit en del felaktiga data- och utrustningsuppgifter.

- Sid 2 BX 14 RE/TRE  
Däck skall vara: 165/70R14, MXW
- Sid 3 BX 19 TRI Kombi + BX 19 RD Kombi  
Bagagevolym i dm<sup>3</sup> skall vara: 860  
Bagagevolym i dm<sup>3</sup> med nedfällt baksäte skall vara: 1.800
- Sid 5 BX 14 TRE  
Solskyddsgardin bak: Ej standard  
Centrallås fjärrstyrt: Skall vara ej fjärrstyrt.
- BX 16 V  
GT-stolar och inredning skall vara: Special för 16 V

## BX HUVUDBROSCHYR

Mittuppslaget Text om utrustningsnivå "TR" gäller enbart för BX 19 TRI Sedan och Kombi. Antal HK DIN skall vara: 110 och toppfart 189 km/tim.

OBS! BX 14 TRE har ej tonade rutor som standard.

- Sid 18 BX 16 V  
Nackstöd ej standard i baksätet.



AB AUTOGRUPPEN, BOX 1011, 121 23 JOHANNESHOV.

AB Autogruppen, Box 1011, 121 23 Johanneshov