

CITROËN  
CX

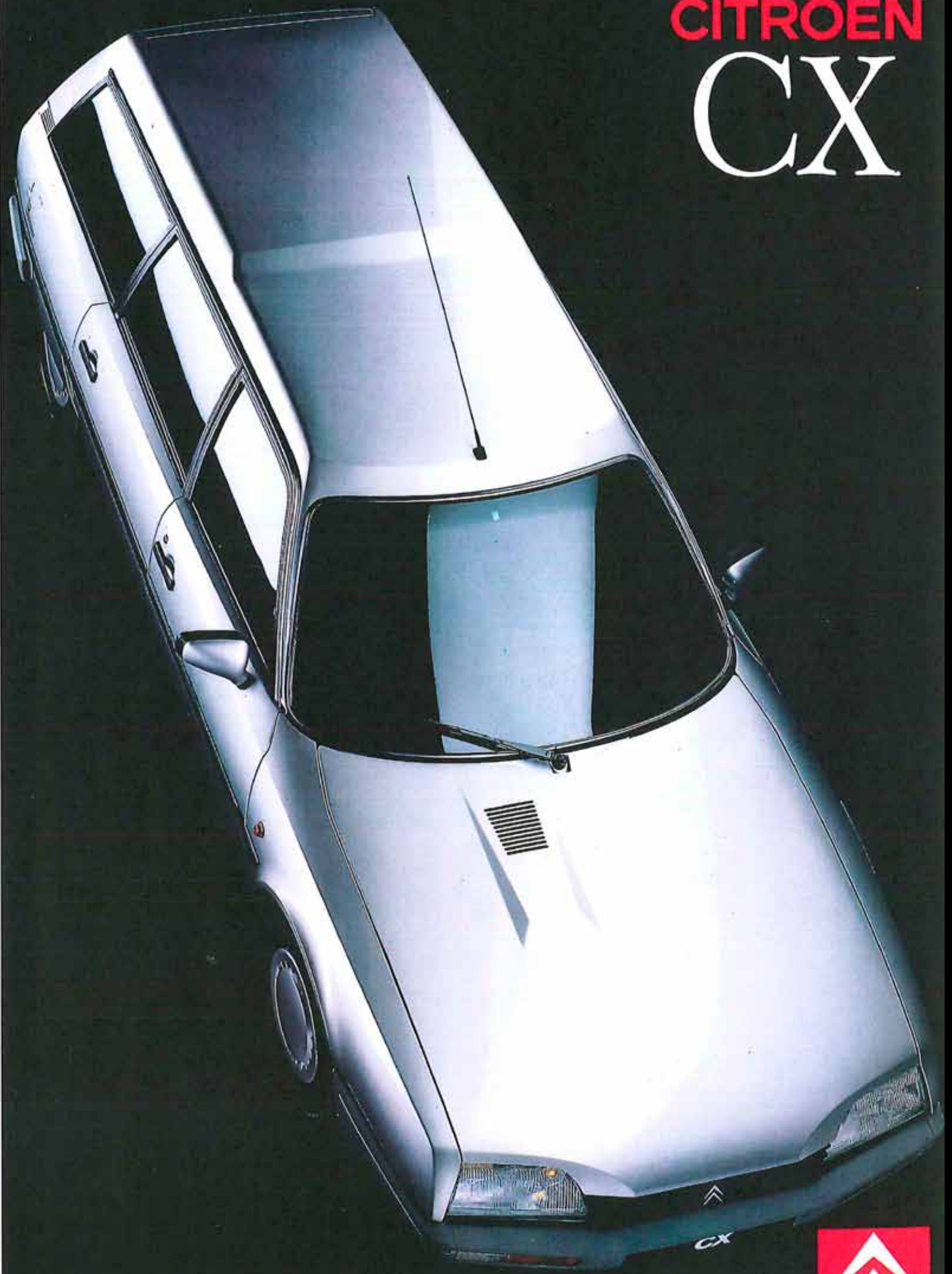

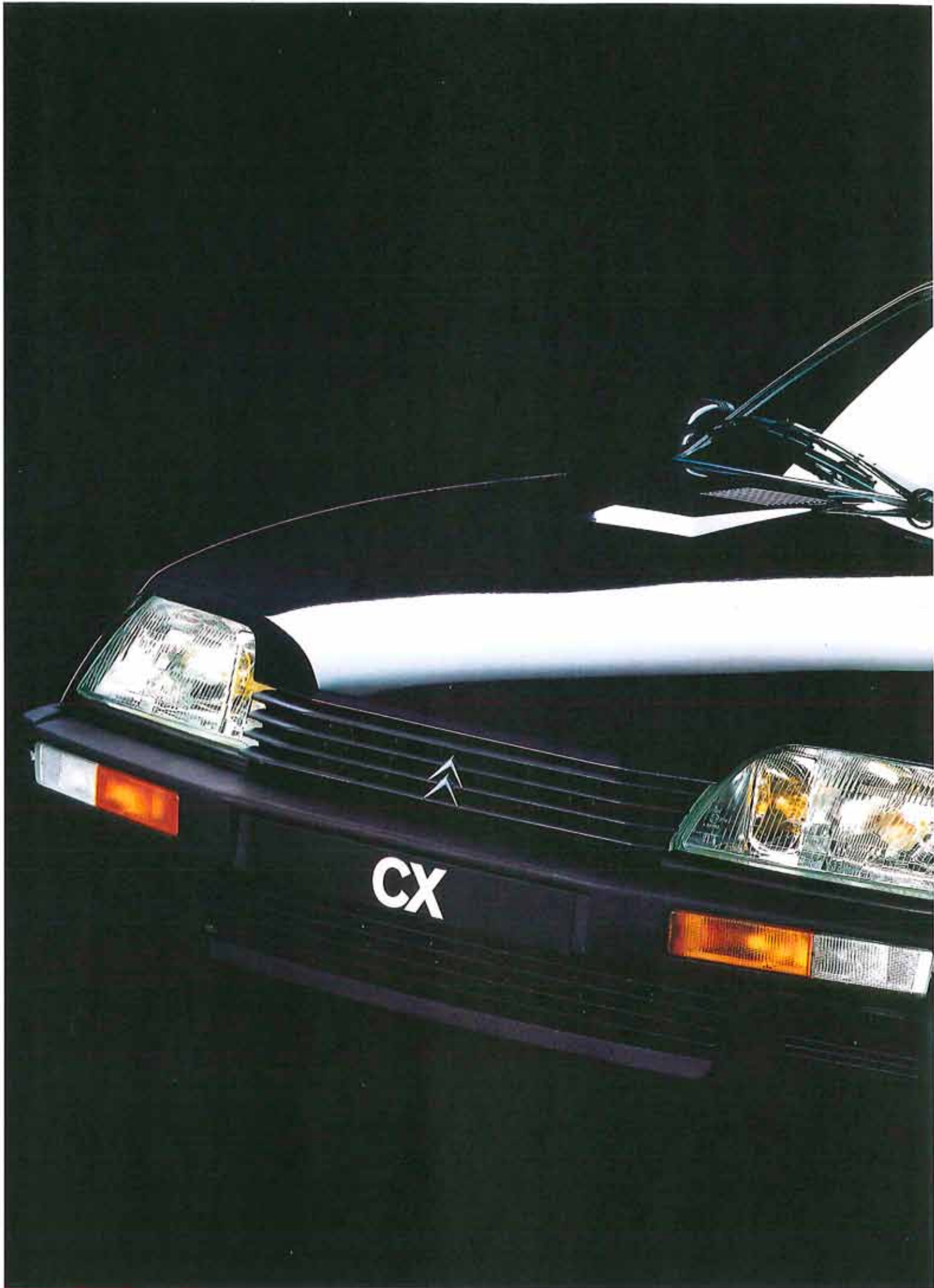





## **CX, DEN KLASSISKA KOMBIN.**

**O**m du ofta kör långt, med tung last och vill göra det snabbt och bekvämt är Citroën CX Kombi rätt val. Sedanmodellen av CX har fått en efterföljare i nya Citroën XM, men oslagbara CX Kombi tillverkas fortfarande.

CX kombi är en av Europas största och bästa kombibilar, byggd för verkligt stora laster och för att bekvämt transportera upp till sju personer (Familiare).

Den gashydrauliska fjädringen, den progressiva servostyrningen och den kraftfulla motorn gör körningen till ett rent nöje.

Dessutom kan du vara säker på en sak, Citroën CX har en aerodynamisk karosform som drar till sig beundran och uppskattning, med all rätt.

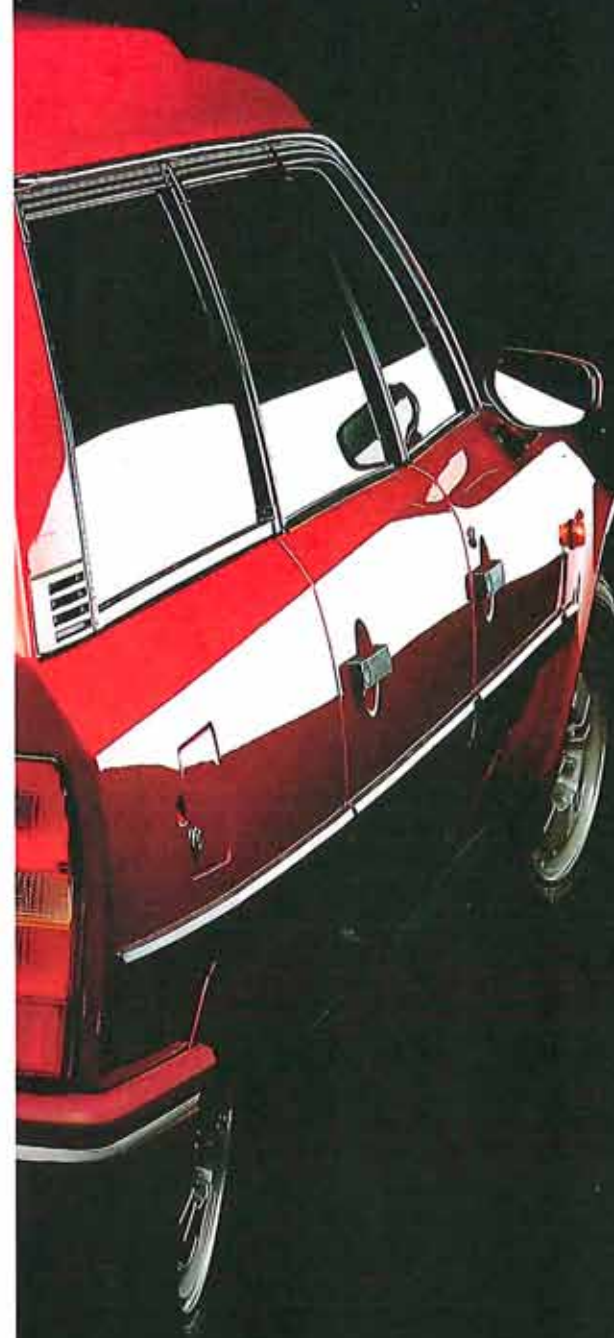



## KANSKE DEN BÄSTA STORKOMBI SOM FINNS.

**T**ill skillnad från andra kombibilar är inte Citroën CX en sedan med modifierad bakvagn. Den har längre hjulbas än sedanmodellen. Det ger inte bara en rekordstor lastkapacitet, utan även väsentligt bättre

åkkomfort och vägegenskaper jämfört med andra kombityper.

En fullastad kombi med konventionell fjädring och kort hjulbas har oftast en del av lasten bakom bakaxeln. Vilket ökar sannolikheten för att bilens framparti lyfter och hela fordonet tenderar att röra sig i sidled, vilket givetvis inte ökar vare sig komforten eller säkerheten.

Den långa hjulbasen på CX med ett hjul i varje hörn minimerar lastöverhänget och eliminerar alla problem av denna typ.

### Nivåreglerad fjädring.

En kombi med konventionell fjädring sjunker ned med full last. Det brukar man motverka med extra styv fjädring bak. Det innebär i sin tur att den går stötigt när den är olastad. Resultatet är att man åker obekvämt och även osäkert.

Citroëns berömda, individuella hjulupphängning med gashydraulik som ger automatisk nivåreglering runt om, är helt okänslig för lastvikten. Vare sig CX Kombi är fullastad (max lastkapacitet 640 kg) eller om du är ensam, är den bekväm, stabil och säker.

Därtill kommer att man kan justera nivån manuellt. Bilen kan alltså höjas eller sänkas med ett reglage på mittkonsolen. Det ger samtidigt en möjlighet att justera markfrigången för körning på mycket ojämna underlag eller för att underlätta lastning och/eller tillkoppling av släp- eller husvagn.

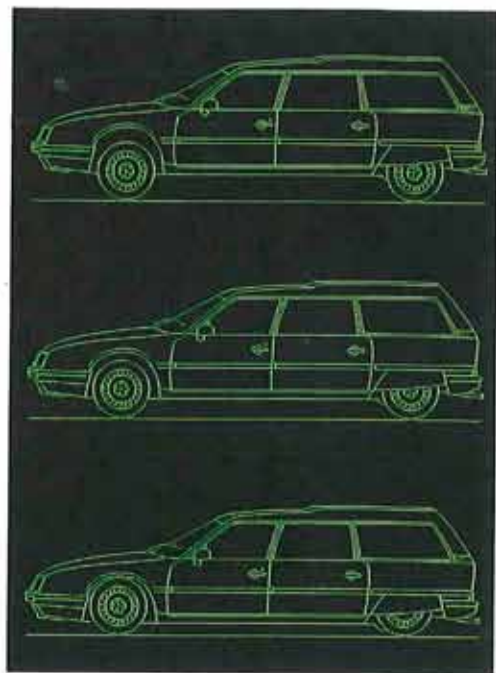

CX Kombi kan höjas eller sänkas för ökad markfrigång när man vill underlätta lastning och tillkoppling av släp.





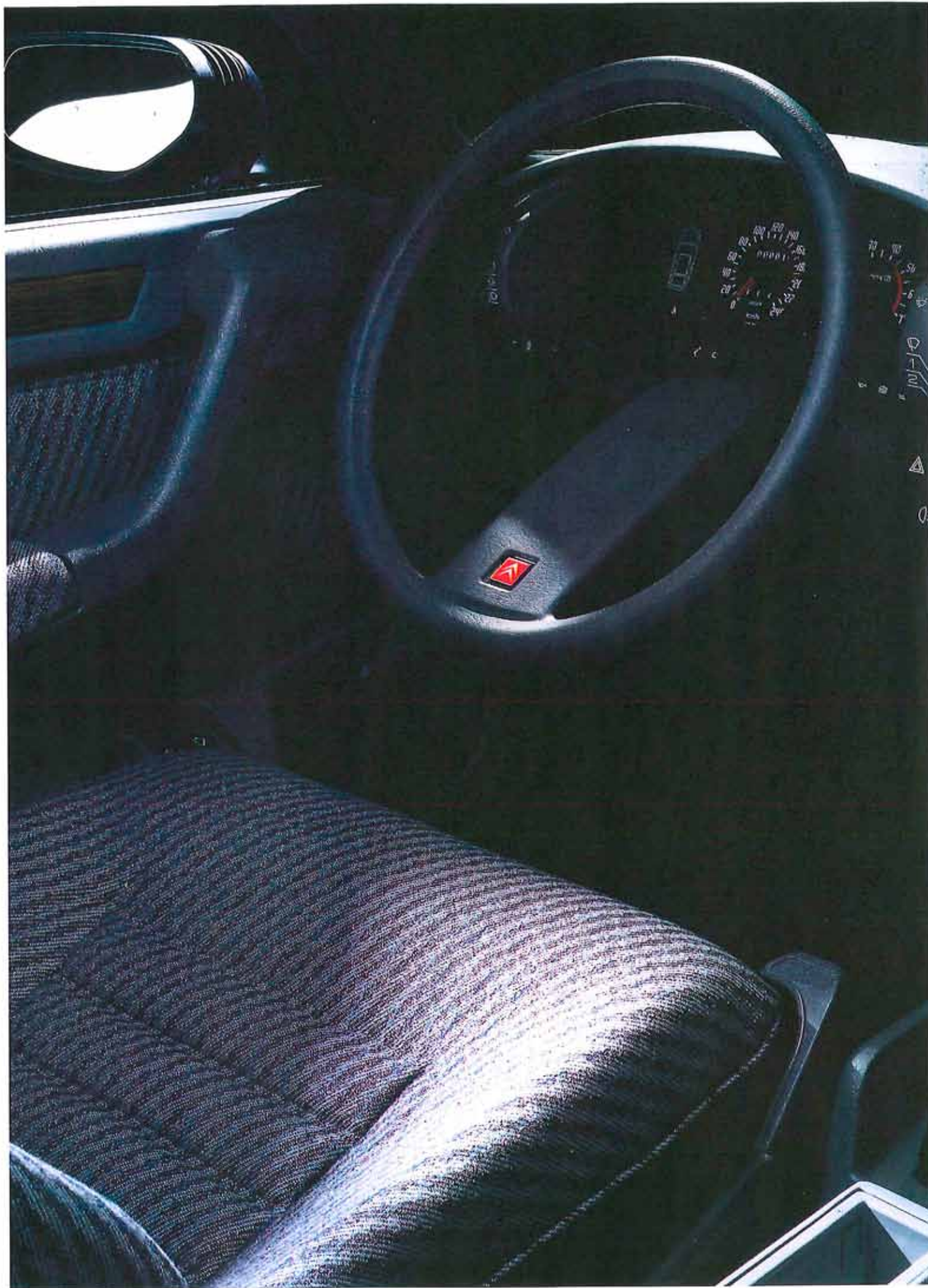

## MED CX KOMBI BLIR LÅNGRESAN EN NÖJESRESA.

**F**ör den som verkligen tycker om att köra bil och kanske speciellt för alla som kör långa sträckor är CX Kombi en skön upplevelse. Den gashydrauliska fjädringen och den långa hjulbasen ger exceptionellt goda kör- och vägegenskaper, och ger en oöverträffad komfort.

Servostyrningen har hög precision, snabb reaktion på varje ratt rörelse och gör det lätt att manövrera bilen både vid hög fart och i stadstrafik.

Bromsarna (skivbromsar runt om) är bland de effektivaste på marknaden. Som tillval finns låsningsfria bromsar (ABS), vilket ger maximal styrkontroll även vid halka och i nödsituationer.

### Förarmiljö och interiör – även här med samma höga standard.

Att sätta sig bakom ratten på en CX Kombi ger en känsla av samhörighet med bilen på ett sätt som man inte upplever i någon annan bil.

Sittkomforten, reglagens placering, pedalutformningen och den allmänt höga utrustningsnivån gör körningen till något att se fram emot.



Med tryckknappsreglage kan man kontrollera att alla varningslampor fungerar.

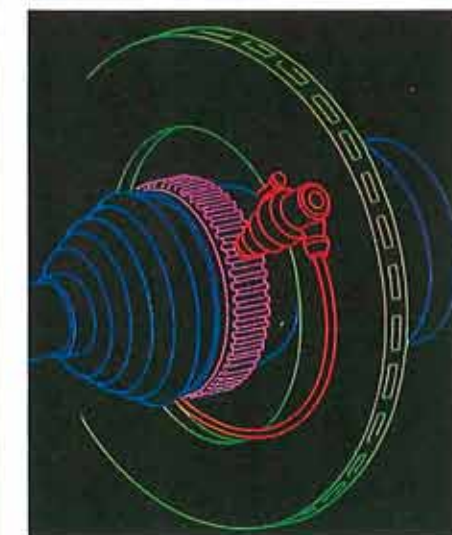

Skivbromsar runt om (ventilerade fram) med ABS som tillval.



## FULL LAST PÅVERKAR INTI FÄGEGENSKAPERNA.

**C**X Kombi är kompromisslöst utvecklad och utformad för sitt ändamål, att ge det bästa både när det gäller köregenskaper och lastförmåga. Även om man inte fäller ned det bakre sätet finns 1.163 liter lastutrymme och en lastlängd på 1,2 m. Med sätet nedfällt är bilen klar att ta in maxlast. Lastvolymen är 2.128 liter och golvlängden över 2 meter!

Till skillnad från bakhjulsdrivna kombibilar med konventionell fjädring har CX ett lastutrymme helt utan skrymmande karosseridelar eller utrymmeskrävande golvtrummor.

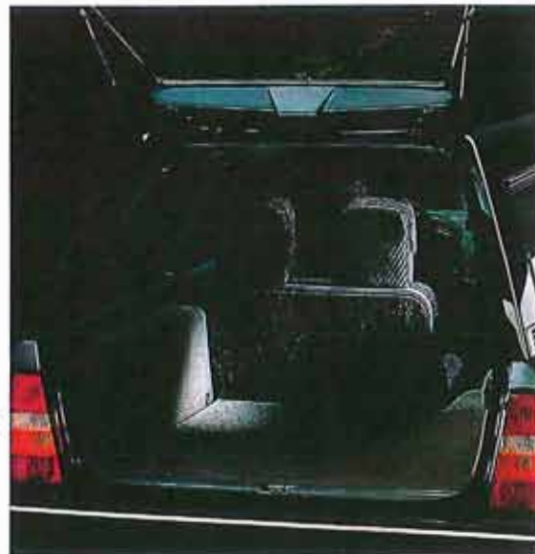
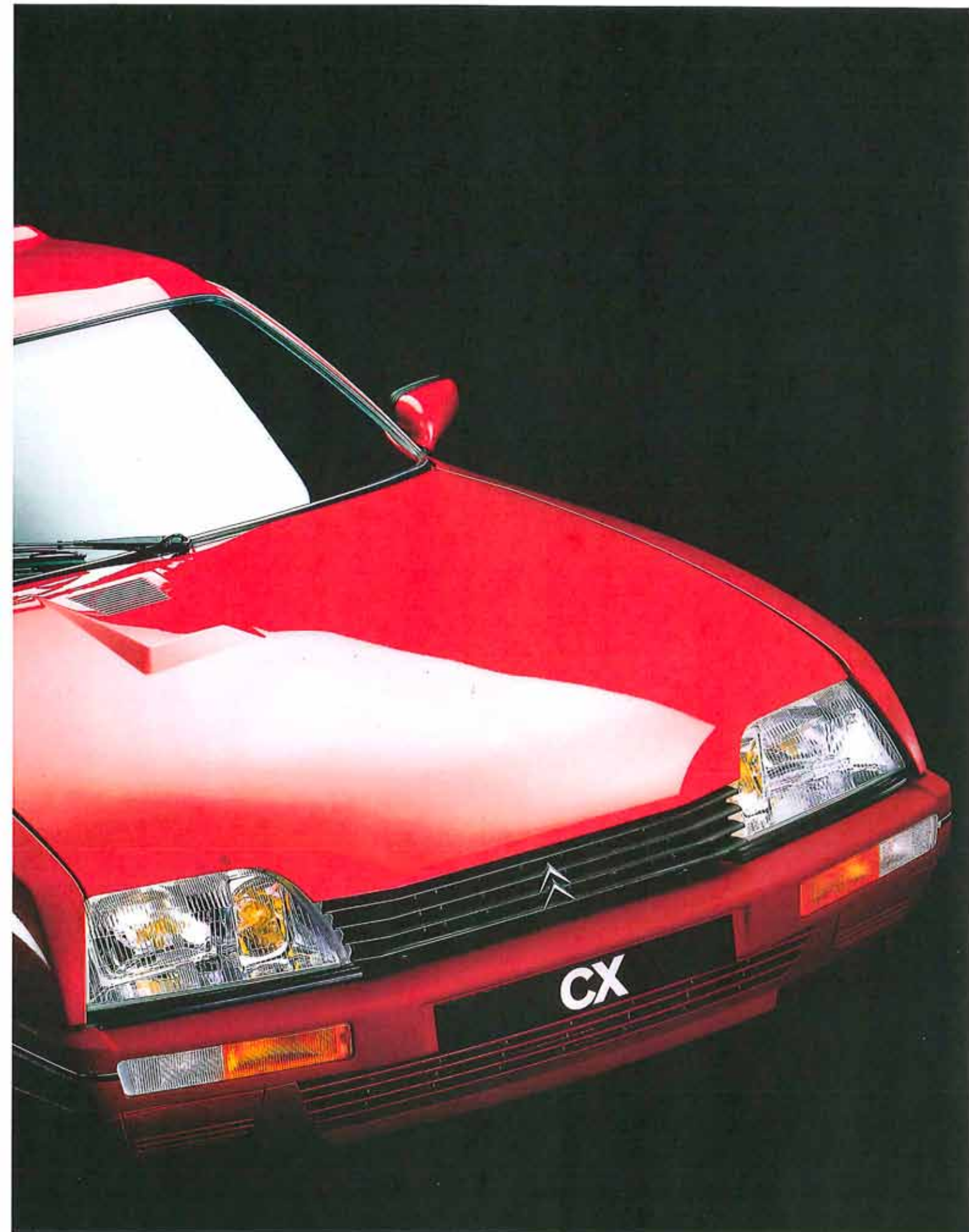
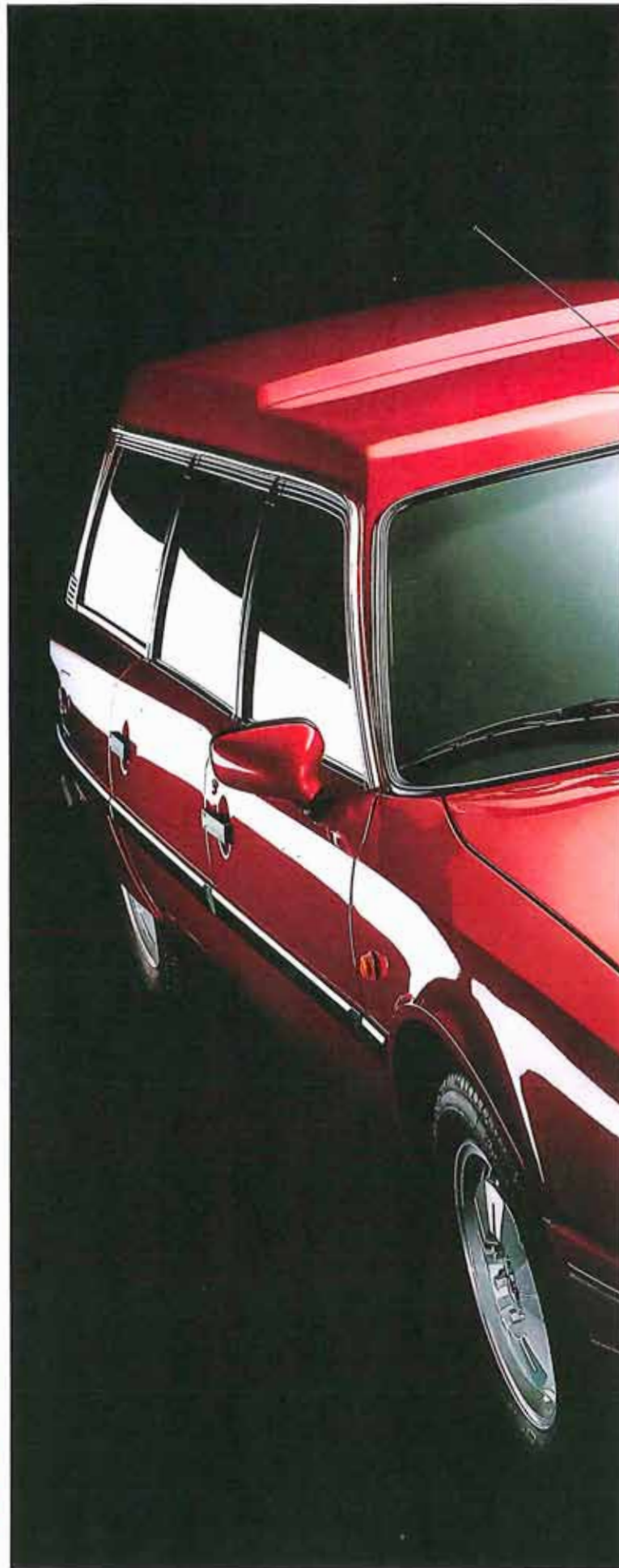

Baksätet kan i kombiversionen delas i proportion 1/3-2/3 för att ge extra lastmöjlighet och anpassning till lastlängd.



## CX FAMILIALE, SÅ MÅNGA KAN MA NAPPAST ÅKA BRA I NÅGON ANNAN BIL.



**D**å och då måste man transportera något som är dyrbarare än allt annat, sin familj eller sina vänner. Ingen annan europeisk kombi kan ge en så komplett och effektiv lösning på den transportuppgiften som CX Familiale.

Sju vuxna kan samtidigt njuta av den komfort som gjort CX välkänd samtidigt som det fortfarande finns 458 liter lastutrymme för bagage. (Här finns givetvis möjligheten att öka utrymmet för bagage genom att fälla ned ryggstöden på tredje sätesraden).

CX Familiale har samtliga de värdefulla prestanda för långdistanstransport som CX Kombi – Citroëns unika fjädring och kraftfulla 2,5-liters motor med direktinsprutning.

I likhet med CX Kombi, är Familiale helt utrustad för maximal åkkomfort, däribland höj- och sänkbar förarstol, elmanövrerade fönster fram och tonade rutor.



Plats för sju vuxna och ändå 458 liter lastutrymme.



# Citroën CX – utrustning

Standardutrustning alla modeller	CX TGI Kombi	CX TGI Familiale
Kontroll-/Varningslampor		
Slitna bromsbelägg fram	•	•
Bromsvätskenivå	•	•
Park. hel- och halvljus	•	•
Laddning	•	•
Oljetryck	•	•
Vattentemperatur	•	•
Åtdragen parkeringsbroms	•	•
Låg oljenivå	•	•
Låg bränslenivå	•	•
Trippmätare	•	•
Varvräknare	•	•
Klocka	•	•
Reglerbar instrumentbelysning	•	•
Yttertemperaturmätare	•	•
Vattentemperaturmätare	•	•
Varningsymbol för ej stängda dörrar/motorhuv	•	•
Varningsignal vid glömt påslaget ljus	•	•
Kupéfläkt, steglös inställning	•	•
Termostatreglerad temperaturinställning	•	•
Luftkonditionering	x	x
Handskfack med lås och belysning	•	•
Armstöd och förvaringsficka på framdörrar	•	•
Förvaringsficka på framstolarnas rygg	•	•
Förvaringsfack på instrumentbrädan	•	•
Förvaringshyllor under instrumentbrädan	•	•
Höj- och sänkbar förarstol	•	•
Elvärme framstolar	•	•
Nackstöd fram	•	•
Avbländbar backspegel	•	•
Radioförberedd m. antenn och uttag för högtalare	•	•
Elfönsterhissar	•	• fram
Cigarettändare	•	•
Rullbälten	•	•
Kupé- och bagagerumsbelysning	•	•
Barnsäkra bakdörrar	•	•
Nedfällbart ryggstöd bak	•	•
Delbart baksäte 1/3-2/3	•	-
Tonade rutor	•	•
Vindrutetorkare + intervall	•	•
Centrallås	•	•
Inifrån justerbara backspeglar	•	•
Skyddslister	•	•
Halogenstrålkastare	•	•
Aluminiumfälgar	•	-
Halvljusautomatik	•	•
Låsbart tanklock	•	•
Elbakruta	•	•
Bakrutetorkare med spolning	•	•
Dimbakljus	•	•
Servostyrning	•	•
Elmanövrerad nivåreglering	•	•
ABS-bromsar	x	x
Automatlåda	o	o
Metallclack	o	o
<b>Garantier</b>		
Nybilsgaranti 1 år	•	•
Rostskyddsgaranti 6 år	•	•
Vagnskadegaranti 3 år	•	•
Hydraulsystemet 2 år eller 10.000 mil	•	•

• Standardutrustning   o Extrautrustning   x. Specialbeställning

# Tekniska data och utrustning

Motor med katalysator = kat.	CX TGI Kombi, kat.	CX TGI Familiale, kat.
Antal cylindrar	4	4
Cylindervolym, cm <sup>3</sup>	2500	2500
Cylinderdiam × slaglängd i mm	93×92	93×92
Kompressionsförhållande	8:1	8:1
Max effekt i kw/hk (DIN) vid v/min	89/123/4750	89/123/4750
Max vridmoment i kpm (DIN) vid v/min	19,5/3000	19,5/3000
Kylsystem	vatten	vatten
<b>Kraftöverföring</b>		
Växellåda	man/aut	man/aut
Antal växlar framåt	5/3	5/3
<b>Styrning typ/servo</b>	kuggst/servo	kuggst/servo
Antal rattvarv från ytterläge till ytterläge	2,5	2,5
Vänddiameter i meter	12,5	12,5
<b>Fjädring/bromsar/däck</b>		
Fjädring	Individuell gashydraulisk fjädring med konstant markfrigång	
Bromssystem fram/bak	Skivor, högtrycksservoassisterat lastavkännande bromssystem	
Däck	195/70 R14 MXV	195/70 R14 MXV
<b>Elsystem</b>		
Tändning	AEI	AEI
Batteri	12V 70AH	12V 70AH
Generator	1100W 80A	1100W 80A
<b>Volymer och rymd</b>		
Antal platser	5	7
Bagagerumsvolym i liter	1163	458
Bagagerumsvolym i liter med nedfällt baksäte	2128	1062
Bränsletankens rymd i liter	68	68
<b>Vikter (kg) prel.</b>		
Tjänstevikt	ca 1.520	ca 1.510
Max last	ca 640	ca 650
Totalvikt	ca 2.160	ca 2.160
Max släpvagnsvikt	1800	1800
Max takvikt	80	80
<b>Prestanda</b>		
Toppfart km/tim (man/aut.)	195/188	195/188
0-100 km/tim i sek	12,5	12,5
<b>Bränsleförbrukning lit/mil (enl KoV)</b>		
Landsvägskörning	0,89	0,89
Stadskörning	1,46	1,46
Blandad körning	1,21	1,21
Antal dörrar	5	5

Citroën bygger bilar för många olika länder, med olika krav och utrustning. I den här broschyren kan det finnas detaljer som ej kan erhållas i Sverige. Vissa specifikationer kan ha ändrats sedan tryckningen. Din Citroënhandlare kan ge klart besked.

CITROËN-MARKNAD  
AB AUTOGRUPPEN 1989.  
Box 1011, 121 23 Johanneshov

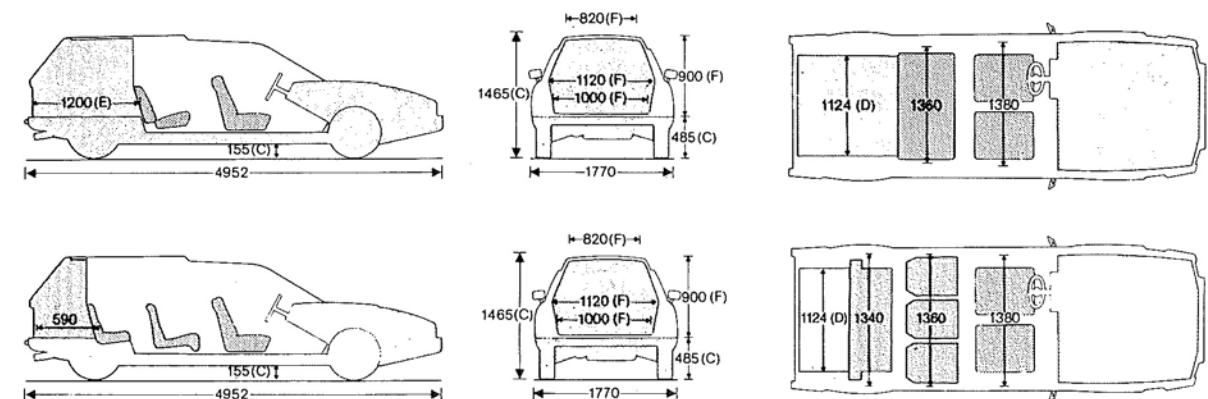





**BILOWATIC**  
BIL AB-UPPSALA  
Stångjörnsq. 3 Tel. 018-120145