

# MARKNADENS MEST SPÄNNANDE DIESEL...

"DEN NYA STORA  
DIESELBILEN"





# STARK OCH SNABB STOR



CX 2500 D Familiale — lika rymlig som CX Kombi — Sveriges största!

# DIESEL MED 5 VÄXLAR OCH SERVOSTYRNING.

2500 DIESEL

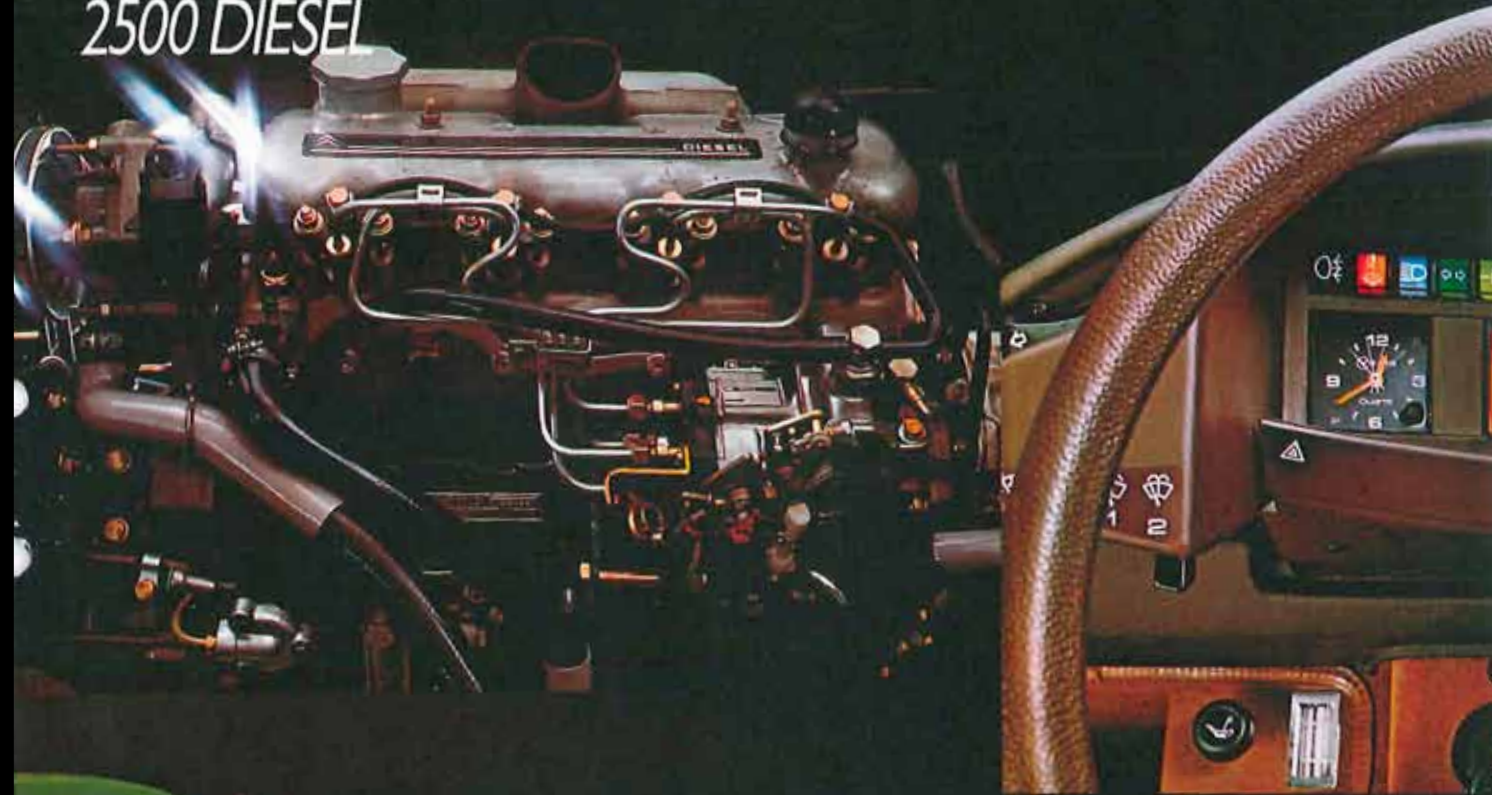

Fäll upp extrasätet och du har en 7-sitsig bil!



Med baksätet nedfällt ger Familiale plats åt 5 vuxna personer och stort bagageutrymme på hela ca 1 200 liter. Bekvämt och rymligt.



# CITROËN

## CITROËN CX 2500 D

MED DIESELEGENSAPER I TOPPKLASS. ELLER VAD SÄGS OM 0—100 KM/TIM. PÅ DRYGT 17 SEKUNDER — OCH EN TOPPFART PÅ NÄRA 160 KM/TIM.

Just det, CX 2500 D är en av de snabbaste dieslarna som finns idag. Både i acceleration och toppfart. Den har kraft kvar även när du kör med hög marschfart. Tack vare sitt höga vridmoment — hela 15,3 kpm vid endast 2.000 varv/min.

Det ger säkra, snabba omkörningar t.ex.

STARK, DRAGVILLIG MOTOR PÅ 75 HK DIN (55 kW).

Tyst dessutom. Diskret och smidig som en bensinmotor. Automatisk tomgångsreglering, styrd av vattentemperaturen i motorn.

Den starka dieselmotorns utmärkta segdragningsförmåga gör CX 2500 D till en ännu bättre dragbil än CX med bensinmotor. Bilen som efter dragtest i Allt om Husvagn nr 11-12.78 fick högsta betyg: "Suverän ... maken till dragbil finns inte idag."

VÄG- OCH KÖREGENSAPER SOM INTE ENS MÅNGA RIKTIGT BRA OCH DYRA BENSINBILAR KAN STÄLLA UPP MED. TACK VARE HYDRAULIKEN!

Citroëns hydrauliksystem för väghållning och komfort. Beprovat och tillförlitligt. Gör CX praktiskt taget okänslig för last. Automatisk nivåreglering. Helt bibehållna vägegensaper även när man är många i bilen och har full packning.

Och när vägen blir riktigt dålig och svårforcerad kan du dessutom höja bilen hela 12 säkra marginalcentimetrar. För säkrare framkomlighet. Körpraktiska egenskaper som du bara kan få i en Citroën.

DEN 5-VÄXLADE VÄXELLÅDAN GÖR ATT DU KAN TA UT ALL KRAFT UR MOTORN NÄR DET BEHÖVS OCH KÖRA TYST ÄVEN I HÖGA MARSCHFARTER.

Femmans växel. Ytterligare ett utväxlingssteg med lågt varvtal, ger lägre bränsleförbrukning, mindre slitage och tystare gång. Bättre ekonomi.

BRÄNSLEFÖRBRUKNING SOM EN SMÅBIL. ENDAST 0,80 BILLIGA DIESELLITER PER MIL.

Körekonomi i småbilsklass. Bränsleförbrukningen enligt Konsumentverkets normer:

	Super/Pallas	Kombi/Familiale
Stadstrafik	0,95	1,00
Landsväg	0,65	0,65
Blandad körning	0,80	0,85
Bränslekostnad för 1.500 mil Super	2.313:—	2.451:—
Bränslekostnad för 1.500 mil Pallas	2.395:—	

Med Citroën CX 2500 D får du pengar över. Jämför!

PROGRESSIV SERVOSTYRNING GÖR CX 2500 D LÄTTMANÖVRERAD I ALLA SITUATIONER.

Den enda diesel-bilen på marknaden som har progressiv servostyrning. Servoeffekten varierar med farten. Största servoassistans vid parkering och i långsam stadstrafik. Minimal servoverkan vid snabb motorvägskörning.

För maximal komfort och säkerhet.

HAR DU NÅGONSIN PROVAT FRAMHJULSDRIFTENS SÄKERHET PÅ HALA VINTERVÄGAR, SÅ HAR DU UPPLEVT SKÅLEN TILL ATT CX HAR DRIVHJULEN FRAM.

Sannolikt är det framhjulsdriften i kombination med hydrauliksystemet och viktfordelningen som gör Citroën CX till en av de vägsäkraste bilarna som finns.

Dokumenterat i tester världen över, bla i tyska ADAC:s jättestet härom året.

SAMTLIGA CX-MODELLER ÄR STANDARDUTRUSTADE MED PRAKTISKA OCH LYXIGA DETALJER SOM DU NORMALT BARA HITTAR I BETYDLIGT DYRARE BILAR.

Samtliga CX 2500 D är som standard utrustade med el-manövrerade sidorutor fram, inbyggda högtalare i dörrarna, takantenn, förarstol som är justerbar även i höjdlid mm.

Den lyxigare Pallas-modellen har dessutom el-manövrerade yttre backspeglar, tonade rutor, el-manövrerat soltak samt kartläsningslampa.

CX 2500 D ÄR HELT NY FÖR DET SVENSKA DIESELFOLKET, MEN PÅ KONTINENTENS VÄGAR HAR CITROËNS DIESLAR REDAN DOKUMENTERAT SIN STYRKA I ETT PAR ÅR.

Lovordad av internationell bilexpertis. Prisad av vardagsbilisterna. Och av de verkliga diesel-proffsen — taxiförarna i Paris t.ex.

Ungefär varannan CX som tillverkas idag är en diesel.

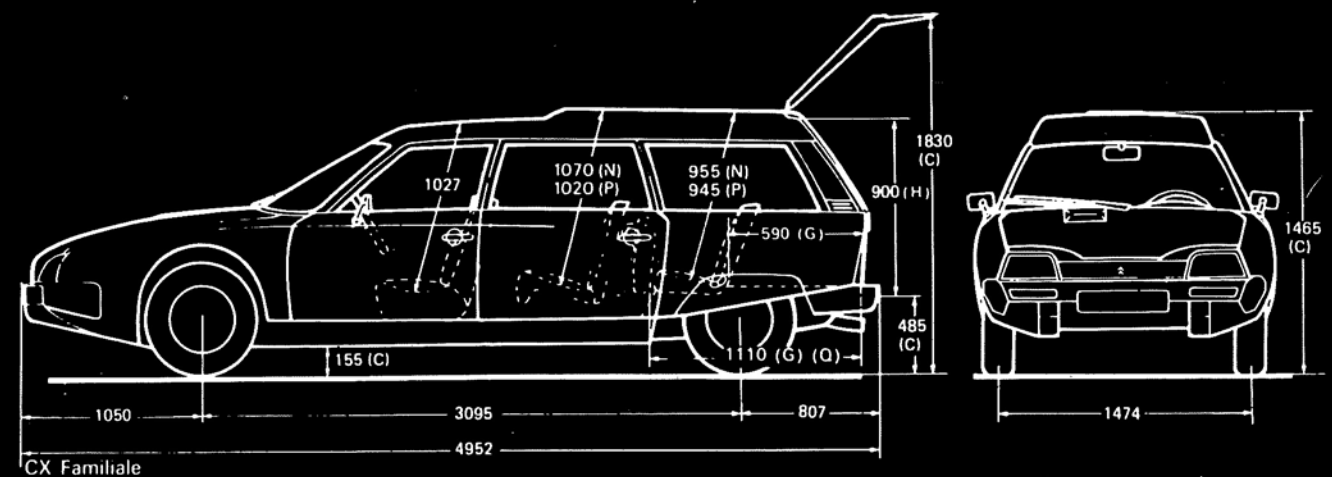
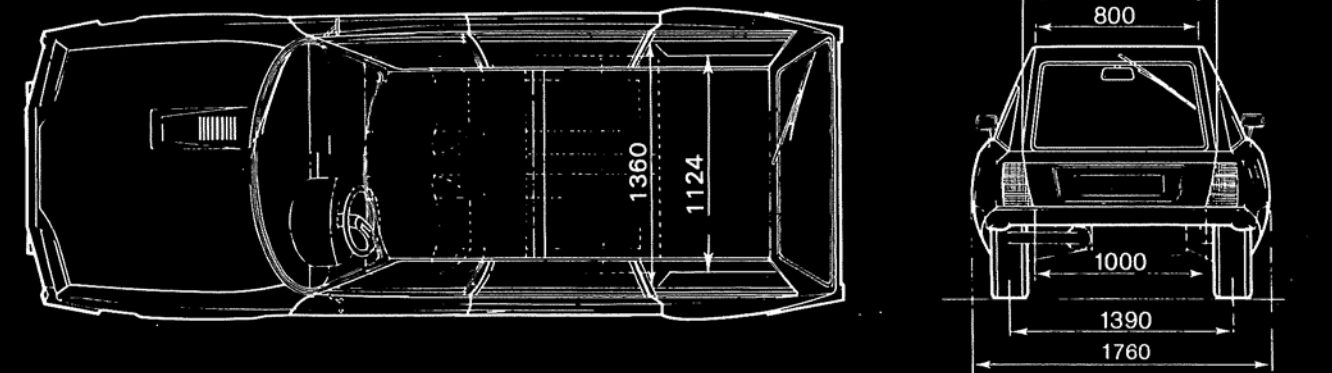
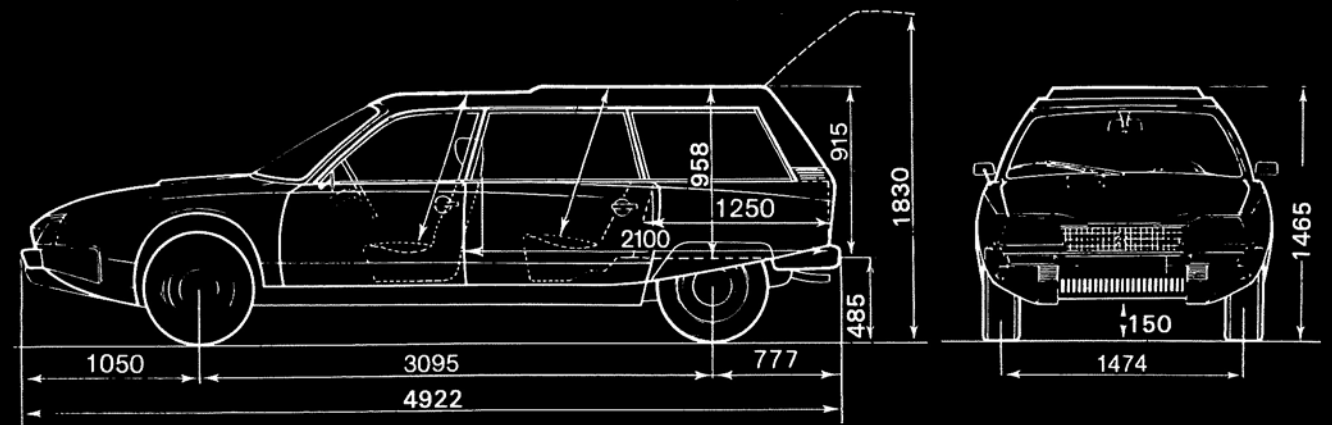

CX Familiale

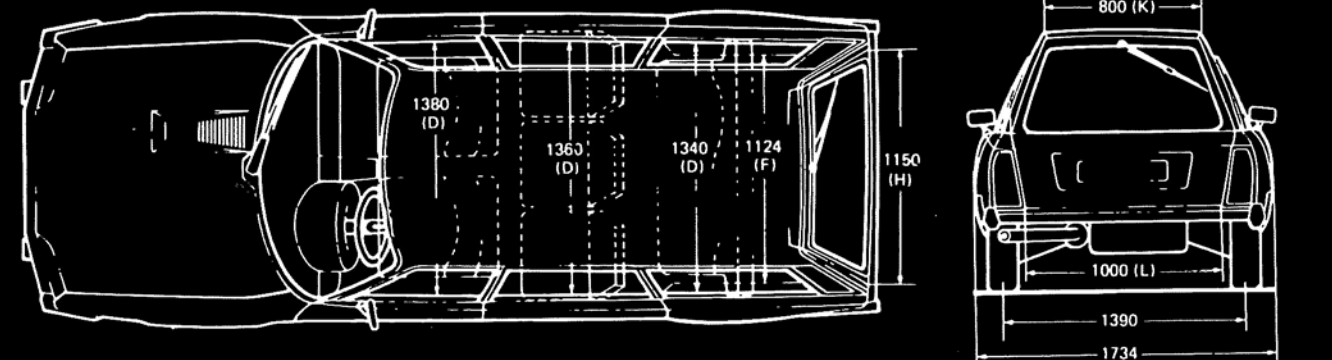

**CITROËN**

NÄR TAR DU STEGET ÖVER TILL DIESEL? PROVKÖR — JÄMFÖR, DET LÖNAR SIG!