

CITROËN[^]
Jillbehör-shop
79

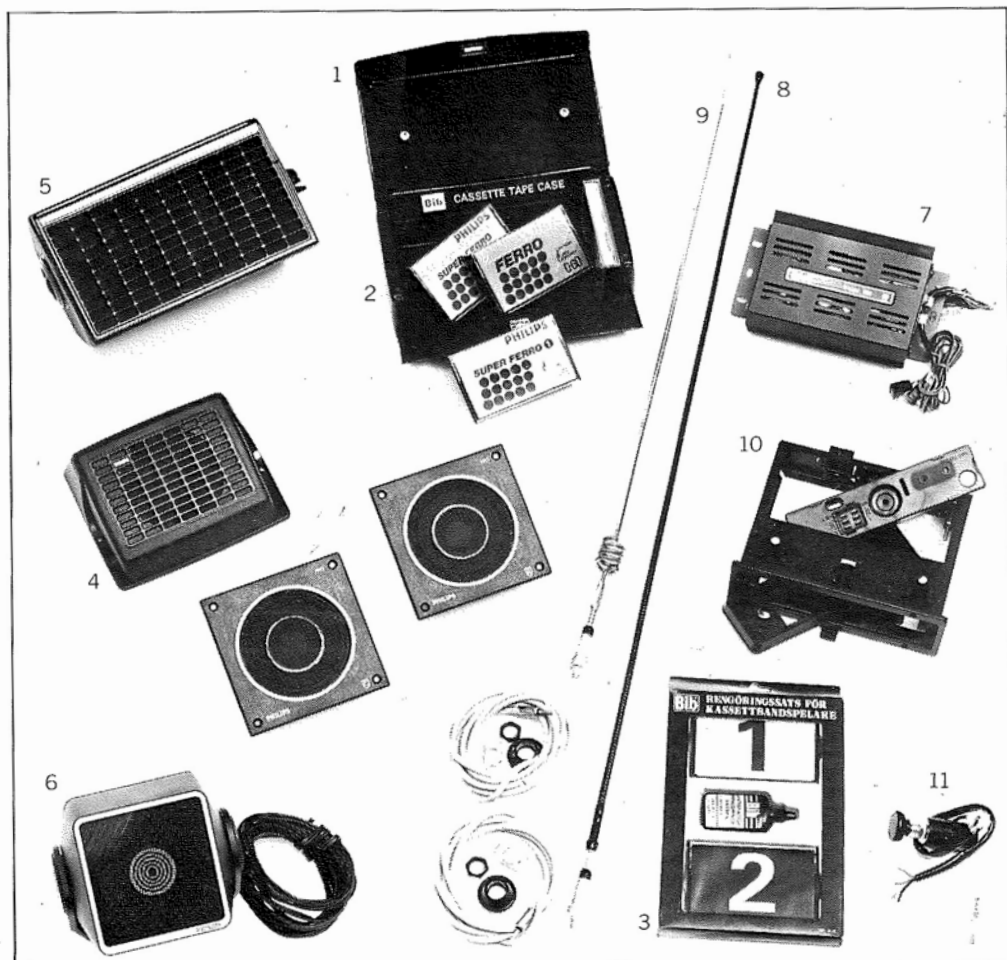

För Bättre Ljud

- Kassettbandväska**, rymmer 12 st kassetter.
 - Kassettband**. Philips C 60 eller C 90 i kvaliteterna Ferro, Super Ferro, Super Ferro 1.
 - Rengöringssats**, som består av två rengöringsband av bomull och antistatvätska som löser upp oxiden på tonhuvudena.
 - 6. **Högtalare** i olika kvaliteter. Den största (5) av tryckkammartyp med bygelfäste. Samtliga högtalare levereras med 400 cm lång kabel.
 - Booster** — effektförstärkare 15 watt.
 - Glasfiberantenn** med extra hög motagningsförmåga.
 - Fjäderantenn** med utdragbart spröt.
- Båda dessa antenner har en 200 cm lång kabel för att man ska slippa skarva.
- "Tag med kasset"** — bra att ha då man vill skydda sig mot stöld eller när man vill använda stereon i tex husvagnen.
 - Potentiometer** för inkoppling av 4 st högtalare.



- Philips nya GT Combi Stereo**: FM/MV/LV, turnolock snabbinställning. Omkopplare för radiostereo, IAC.
- Philips Turismo Combi Stereo**: FM/MV, med omkopplare för radiostereo, IAC. Snabbspolning framåt och bakåt.
- Philips Biletta Combi Stereo**: FM/MV, med omkopplare för radiostereo, IAC. Snabbspolning framåt.
- Philips nya Biletta, bilradio**: AM/FM radio och IAC.
- Philips GT-radio**, med stereomottagning, snabbvalstangenter och IAC störätare. MV/FM/LV.

IAC är en "störätare" som idag finns i samtliga Philips apparater. Den ger en effektiv avstörning som är nödvändig för bra mottagning av FM-stereo. Alla bandspelare har elektronisk kontroll av bandhastigheten.

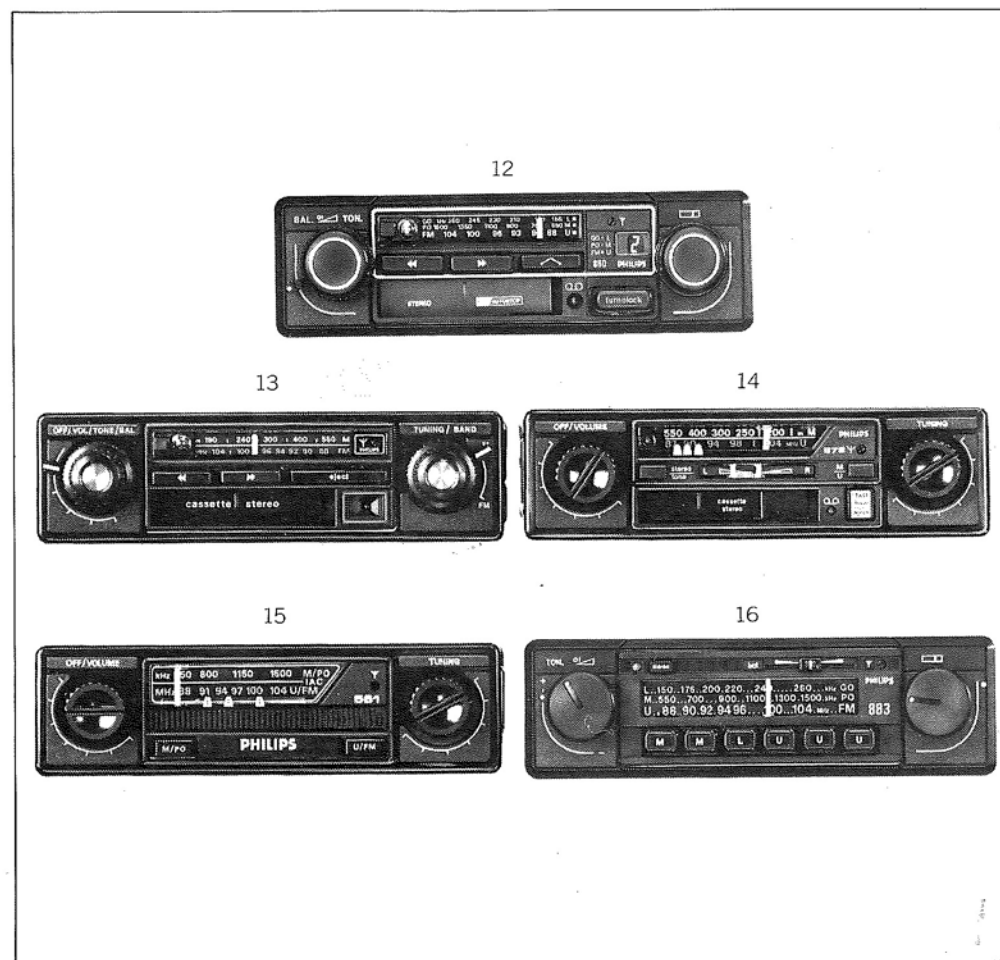

För Mer Komfort



1. **Överdrag:**
Stratos, elegant formsydd klädsel för GS och CX. Flamsäkert tyg. Perfekt passform. Tvättråd medföljer.
Stretch-plysch, universalklädsel främst avsedd för GS och CX.
Fårskinn, äkta obesekuret naturskinn.
2. **Air-press**, vindavvisare av rökfärgad plast. Förhindrar onödigt drag inne i bilen. Monteras utan skruvar i framdörrarnas fönsterram. Finns för GS och CX och säljes parvis.
3. **Vindavvisare**, av rökfärgad plast för GS och CX med taklucka.
4. **Nackstödsöverdrag**, formsytt i vit frotté. För CX och GS from 1975 års modell.

5. **Nackstöd bak**, för CX i samma tyg som originalklädsel. Ökad komfort och säkerhet.
6. **Dörrfack**, för GS — lätta att montera. Gjorda i svart plast och med reflex i bakkanten. Facken säljes parvis.
7. **Förvaringshylla**, av formgjuten plast för montering på instrumentpanelen. Hyllorna finns i svart och brunt som stämmer överens med bilens övriga inredning. Finns för GS och CX.
8. **Rullgardin**, för CX. Skyddar mot irriterande solljus bakifrån utan att hindra sikten.



För Drag och Last

1. **Dragkrok** finns till samtliga Citroën-modeller. Som extra tillbehör har vi en cykelhållare, som monteras mellan själva draget och kulan. Dessutom finns färdiga kabelsatser med kontakter för elinstallationer.
2. **Skidställ**, låsbart med snabbfästen. Passar de flesta bilar (dock ej DS-modellen). Avsett för 4 par skidor. Skidställ med snabbfästen finns även i enklare utföranden.
3. **Takräcken**. Kraftiga och stabila men ändå lätta. Specialgjorda för att utnyttja hela takbredden. Finns för GS Kombi och CX Kombi. Till övriga modeller finns mindre takräcken med snabbfästen.
4. **Bagagenät** av stål till GS och CX Kombi. En nödvändighet för att skydda passagerarna bak. Nätet till GS Kombi kan även monteras bakom framstolarna.

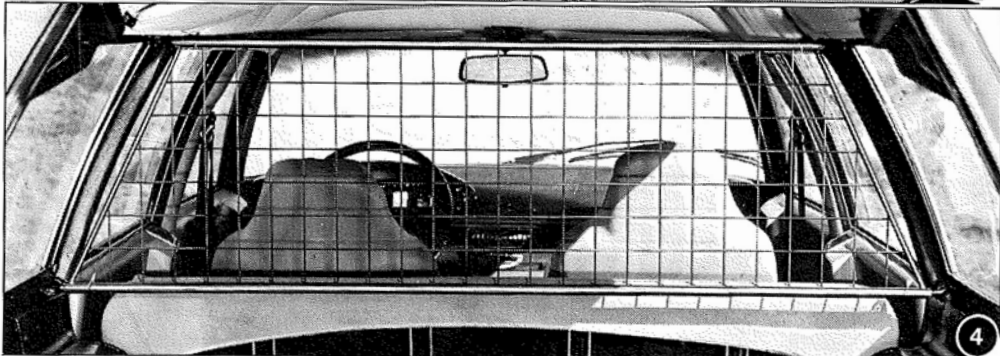
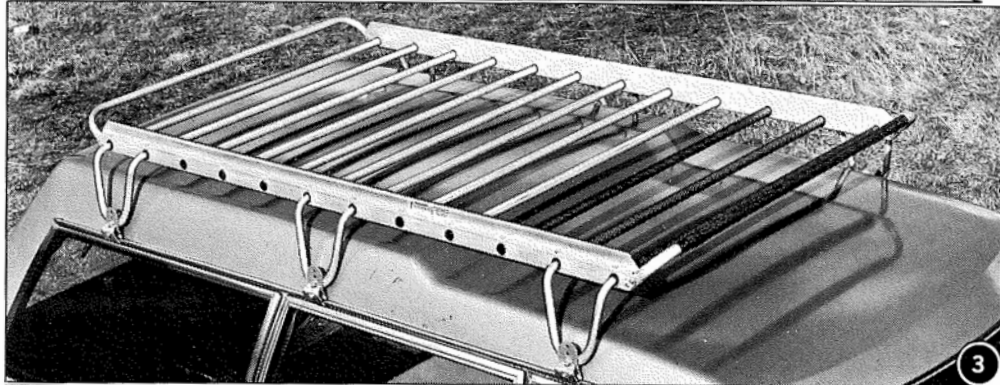
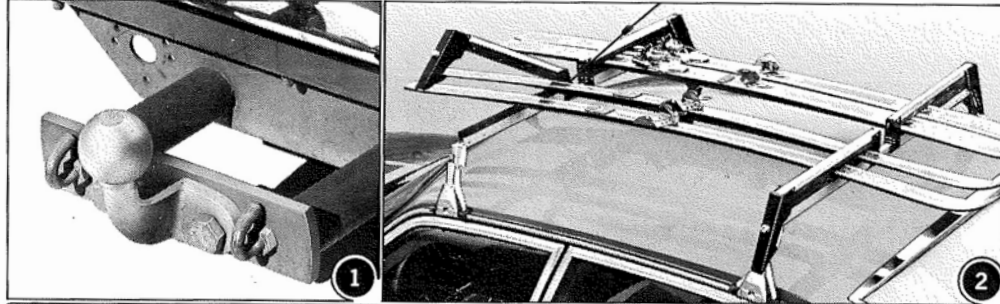

För Hjul och Motor



GTI-fälgar, aluminiumfälgar för CX. Samma fälgar som originalmonteras på den sportiga CX-GTi.

Oljetemp.mätare, för kontroll av motorns temp. Sticksan med givaren ersätter den ordinarie oljesticksan



För Stora och Små

Modellbilar, GS, CX, DS, 2 cv och klassikern Berliner 15.

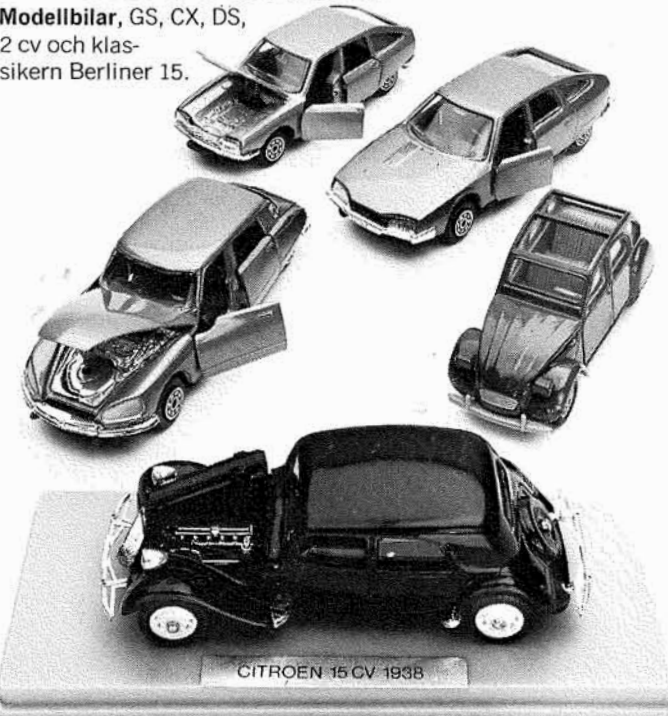

CITROËN 15 CV 1938

För Sport och Flärd

1. **Sollucka**, av rökfärgat "pansarglas". Godkänd av Svensk Bilprovning för Citroën CX och GS.
2. **Spoiler**, till GS, minskar motståndet och bensinförbrukningen. Levereras olackerad.
3. **Listsats**, i två utföranden. Typ CX Pallas som på bilden eller med kraftigt gummiinlägg. Finns till både CX och GS.
4. **Navkapslar**, heltäckande, för CX.
- 5-6. **Jalusie**, som skyddar mot solljus. Finns till både GS och CX sedanmodeller.

Dekal, Citroën-logo i utstansade bokstäver i blå eller vit vinyl.

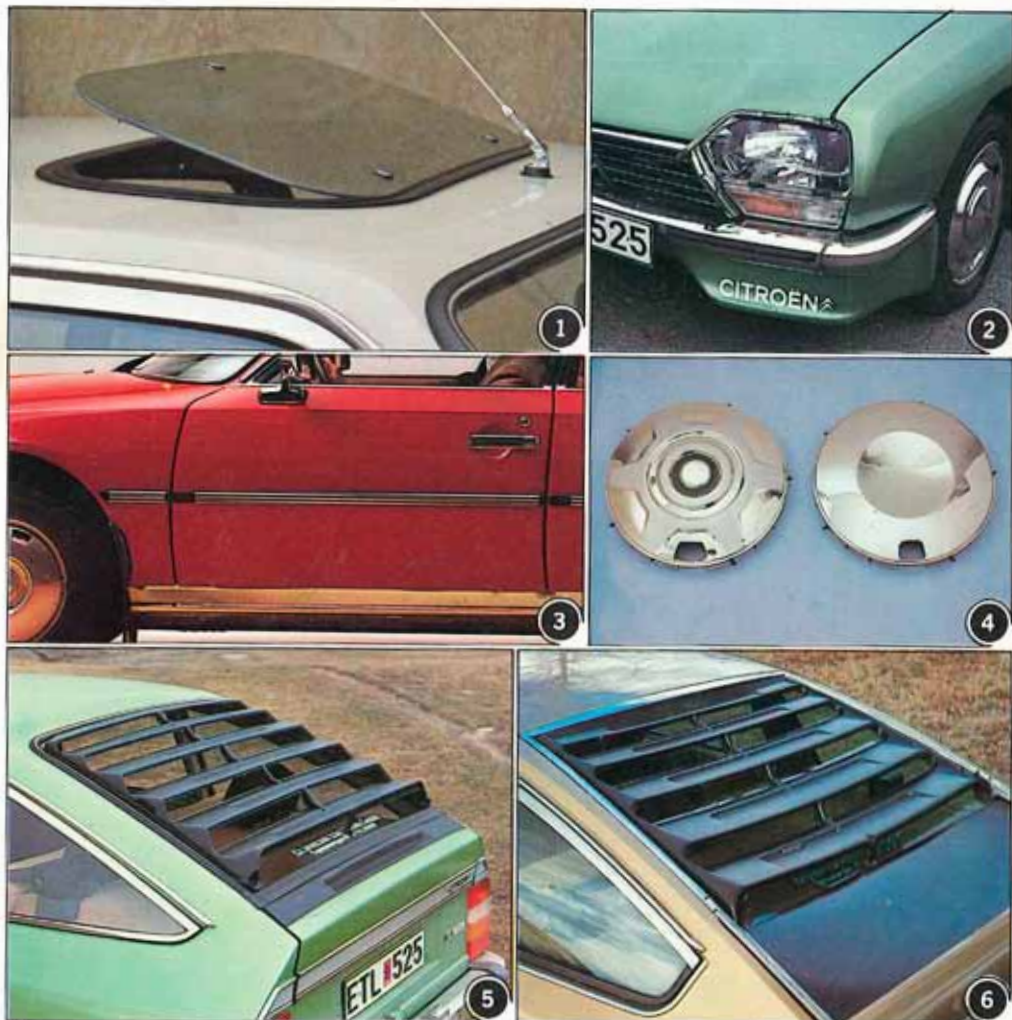

För Säkerhets Skull

1. **Barnstol**, Biltex Maxi. Godkänd och rekommenderad av TSV. För barn mellan 1—4 år. Stolen skall monteras bakåtvänd.
2. **Barnskydd**, avsett för barn som vuxit ur barnstolen. Kan monteras i alla bilar. För barn över 4 år.
3. **Första-hjälpen-kudde**, bra att ha till hands. Kudden är mjuk för att kunna förvaras inne i bilen.
4. **Brandsläckare**, Gloria med fäste. 1 kg eller 2 kg. Utbytbar behållare med mätare för kontroll av trycket.



För Start och Ljus

1. **Starthjäls-reläsats**, ger förbättrade kallstartsegenskaper. Främst avsedd för montering tillsammans med halvlysjusautomatiken.
2. **Halvlysjusautomatik**. Adelta körlyjus. Tän-der halvlyuset först när oljetrycket är

OK. Kan också kopplas till handbromsen istället för oljetrycket. Kan monteras i samtliga Citroën-bilar. Godkänt av TSV.

3. **Reservlampsats**, bra att ha till hands eftersom det ger böter att köra "enögd".



För Vård och Underhåll

1. **Reparationshandböcker**, finns på svenska till GS och CX. Till ID/DS endast med fransk text.
2. **Hydraulolja** Castrol i en-liters plåtburk. Bra att ha i reserv i bilen. Kontrollera nivåmätaren på oljebehållaren kontinuerligt. LHM (grön) för samtliga CX och GS.
3. **Glykol**, Castrol Anti-freeze.
4. **Starthjälp**. Anti-is tillsats för bensinen. 10 ml till 20 l bensin. Tillsatsen har också en renande effekt på ventilerna.

Ersätter den vanliga karburatorspriten.

5. **Sprayfärg**, finns i de flesta kulörer. Färgkoden till din bil finns stansad på en metallbricka som sitter i motorrummet.
6. **Gummilist**, som limmas fast på bakskärmarnas nederkant. Skyddar mot stenskott.
7. **Bättringsfärg stift** med pensel i locket. Bästa hjälpmedlet när man skall fylla i stenskott.

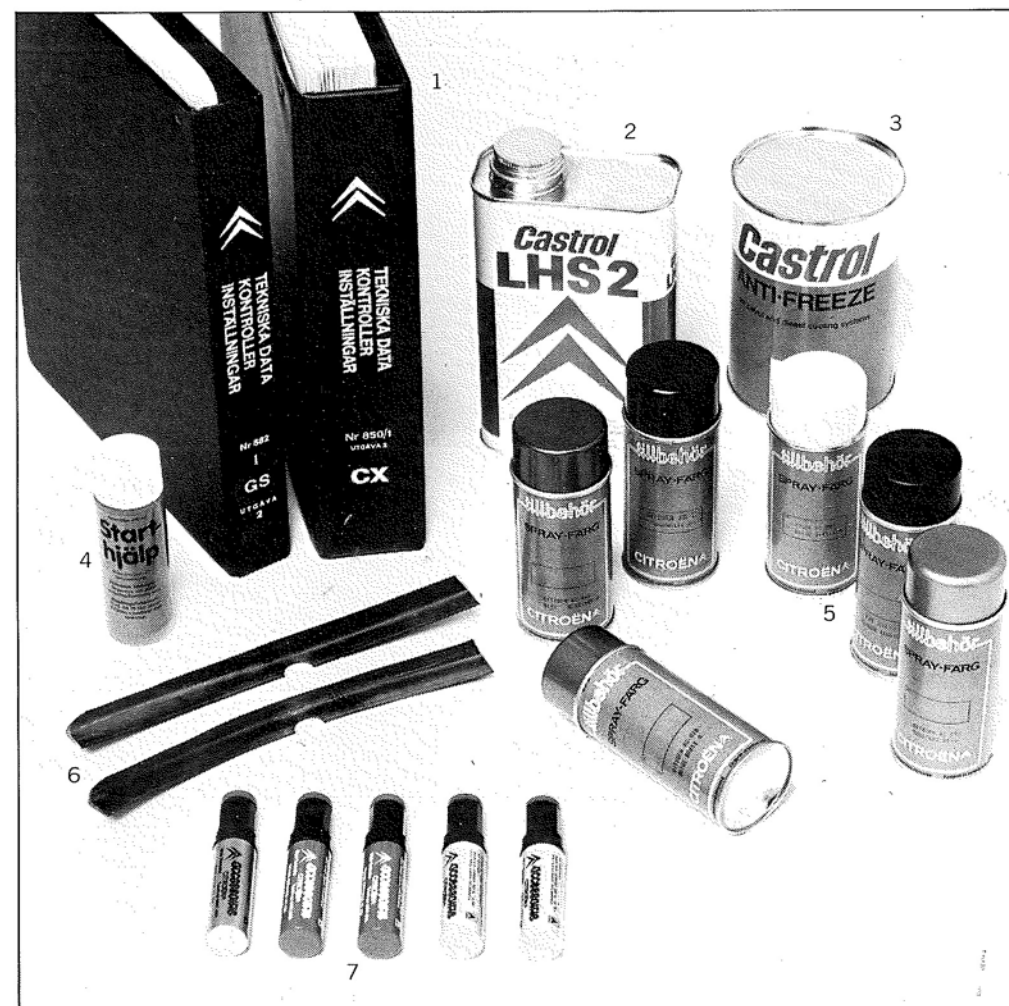

För Skönare Fritid

1. **Collegetröja**, med flossad insida i storlekar från XS—XL.
2. **Sommarjacka**, i storlekar från 46—58.
3. **Velourtröja**, camel, storlekar XS—XL.
4. **T-tröja** i storlekar från 12 år — XL.
5. **Vinterjacka** i antiglisstyng i storlekar från 46—58.
6. **Overall** med flossad insida och huva i storlekar S — XL.

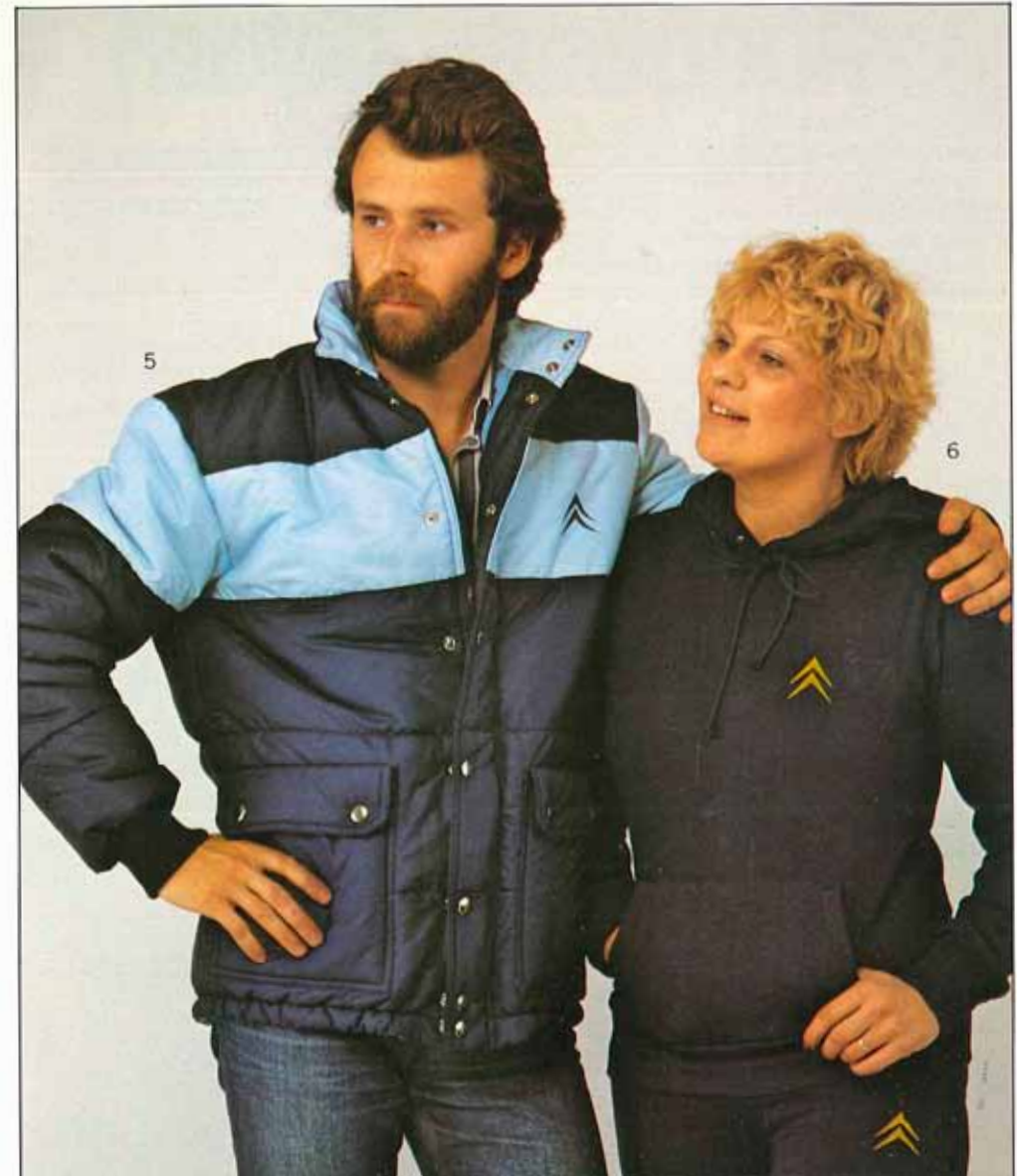

För Bättre Skydd

1. **Låsbara tanklock** gjorda i plast och metall för GS, CX och ID/DS.
2. **Gummimattor**, fram, formgjutna och med hög kant som samlar smutsen effektivt. Finns i färgerna grått och brunt för CX och GS. Gummimattor bak, universal.
3. **Gummimatta** för bagagerum i GS. Mattan har en hög kant som samlar smutsen. Förhindrar också bagaget att åka omkring.

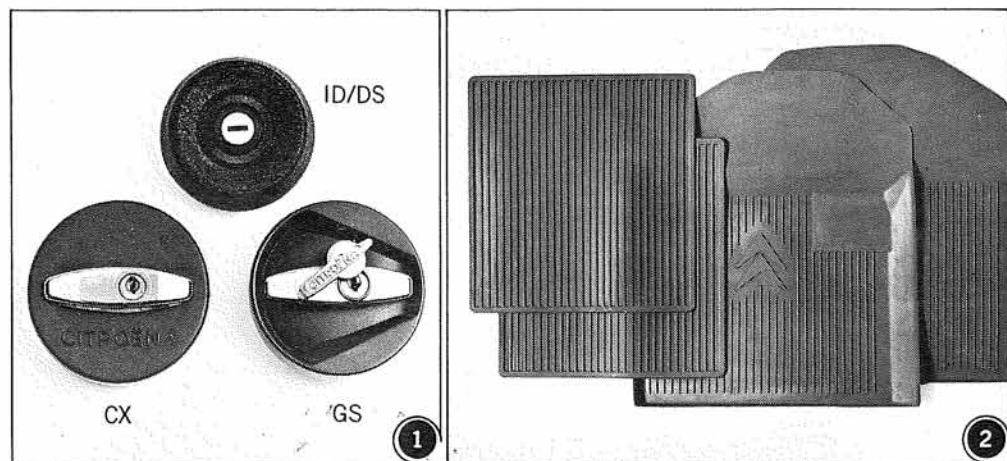

För Varmare Vinter

1. **Kylarskydd** med reglerbar lucka. Ger snabbare, bättre värme. Finns i versioner till GS och CX. Till CX finns även ett extra skydd att sättas på gallerplåten under stötfångaren. OBS! Dessa skydd får ej användas vid högre yttertemperatur än +10°C.
2. **Tidur** med 24 timmars förinställning. Rekommenderad av Energisparkkommittén. Uret är avsett för stationär montering.
3. **Kupékamin**, Defa, med 3 effekter — 750W, 1250W och 2000W. Kan även användas i sportstugan eller hobbyrummet.
4. **Motorvärmare**, elektrisk Defa med "plug in"-koppling. Finns till ID/DS, CX och GS. En uppvärmd motor ger bättre bränsleekonomi och snabbare värme i kupén. Kupéuttag (a), anslutes med förgreningsstycke (b) och skarvledning (c) till värmaren. Avsett för inkoppling av kupékamin. Delarna säljes separat.
5. **Eberspächer BIL** kupévärmare. Kompakt bensindriven värmare med monterings-satser för GS och CX. Allting komplett inkl tidur.

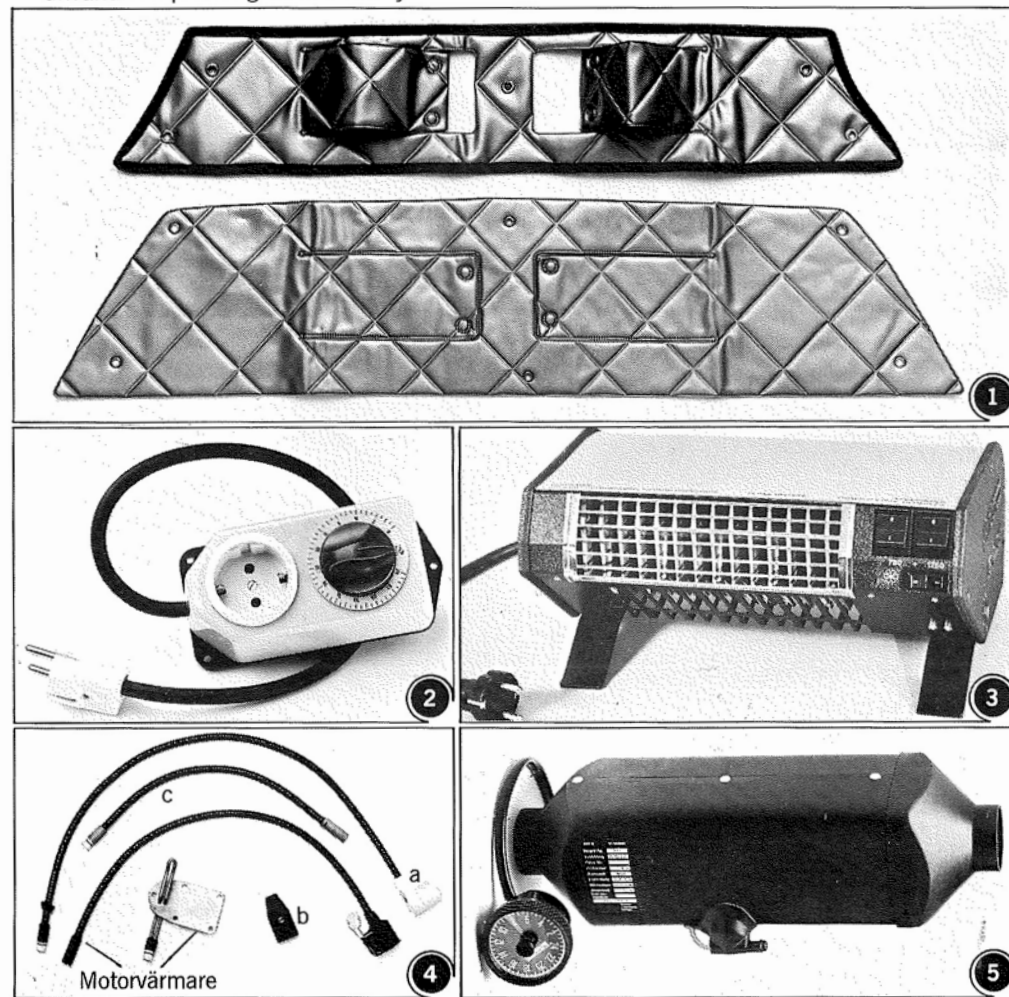



Hopfällbara väskor.

Praktiskt att ha med i reserv när man reser.

Presentartiklar. Ballograf pennset,

med kul- och blyertspenna.
Parker 25, kulpenna. Tändare, piezo-
elektronisk. Tändare, quartz-elek-
tronisk. Sedelklämma, med plats
för kreditkort, checkhäfte,
körkort och sedlar.



CITROËNA 