

CITROËN XM

Sedan & Kombi



Augusti 1997





Inom varje form av skapande verksamhet, vare sig det handlar om målning, musik eller dans finns det i varje generation några verk som utmärker sig genom sin starka karaktär. Som tar med sig det bästa ur det gamla och lägger till den egna tidens särprägel. Detsamma gäller naturligtvis inom bilvärlden.

Och det är precis vad Citroën gjort med XM. Med avstamp från sin tekniska tradition har Citroën gjort XM till en unik bil som inte lämnar någon oberörd.



Med sin komfortabla fjädring, med sina säkra vägegenskaper, sina utrymmen och med sitt personliga utseende är Citroën XM en bil i en klass för sig. Det är ingen slump att XM-ägarna i tidningen Motors undersökning visat sig vara de mest nöjda av alla.

CITROËN - KOMFORT I SÄRKLAS

AVANCERAD TEKNIK
GER VÄGHÅLLNING
I SÄRKLASS

I storbilsklassen är komfort och fina vägegenskaper snarare regel än undantag. Att Citroën XM ändå förmår visa sin överlägsenhet på det området är ingen tillfällighet. Det här är Citroëns hemmaplan. I årtionden har Citroën

Hydraktiv II avläser vägen och förarens körsätt. Fjädringen växlar automatiskt mellan mjukt komfortabel och hård. Omställningen sker på 5/100-dels sekund.
**Bekväm men kontrollerad:
elektronisk precision**



uthålligt fortsatt att vidareutveckla sin speciella teknologi. Medan konkurrenterna nöjer sig med mer eller mindre förfinade klassiska lösningar är Citroën ensam om att kunna erbjuda



Hydraktiv II, den genialiska föreningen mellan hydraulik och elektronik.

Citroën XM är lika hemma på breda raka motorvägar som på kurviga grusvägar. Oavsett vilka yttre omständigheter som råder flyter XM oberört fram och passagerarna kan njuta av färden utan stötar och slag.

Principen bakom Citroën XM:s fina

Karossen kan höjas och sänkas med hjälp av en spak.
Alltid redo

Förhöjt körläge på riktigt dålig väg. Sänk karossen för att underlätta lastning eller för att haka på en släpvagn.
Inga problem



köregenskaper är enkel. Det handlar om att förena två motstridiga mål, bra väghållning och god komfort. För att göra en bekväm bil krävs mjuk fjädring som absorberar stötar. För att få bra väghållning krävs hård fjädring som ger kontroll över bilen. Hydraktiv II är en "intelligent" fjädring som hela tiden anpassar sig till det som för ögonblicket krävs. Och anpassningen går verkligen på ett ögonblick.

Fem givare ger hela tiden info till datorn som väljer den fjädringsinställning som är mest lämplig för ögonblicket. På en bråkdel av en s

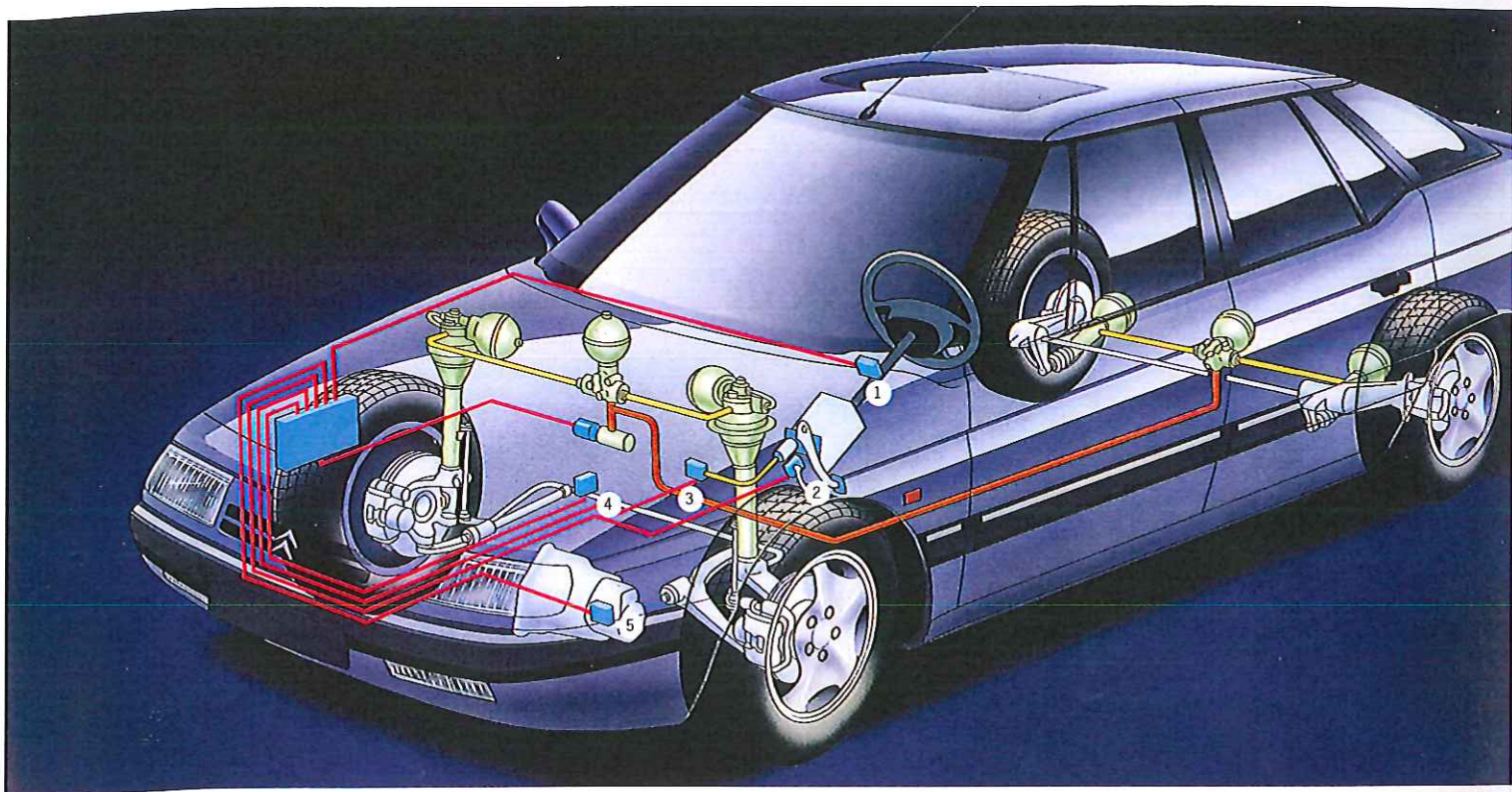

Det tar bara fem hundra delar sekund för fjädringen att ställa om sig från mjukt komfortabel till hård.

Givarna

1. En givare vid ratten (mäter r och hastigheten på rotationer)
2. Gaspedalens givare (mäter acc)
3. Bronspedalens givare (mäter b)
4. Givare som mäter karossens ki vid krängningshämaren.
5. Givare vid växellådan (tar hä till fart och växelläge).

Tryck på knappen för hårdare fjädring
En knapp på centrumkonsolen låser fjädringen i "Sport"-läge.



ELEGANT PROFIL
STARK PERSONLIGHET

Många bilar är så lika varandra att det är svårt att skilja dem åt. Men alla känner igen Citroën XM. Dess personliga stil tar ingen miste på. Den tränger sig inte på utan är ren och enkel i sitt uttryck. Den utsträckta motorhuv, de



låga men effektiva strålkastarna, sidorutorna som ligger helt i linje med karossidan och den starkt sluttande framrutan ger intryck av att hela bilen formats av vinden. Och det är inte helt fel. Den strömlinjeformade karossen ger ett mycket lågt luftmotstånd, inte mer än 0,28 Cx, vilket i sin tur betyder lägre vindbrus och lägre bränsleförbrukning. Den starka personligheten



ger också XM en tidlös form, okänslig för kortlivade modetrender. Även i Citroën XM Kombi har man lyckats förena det oförenliga. Den eleganta linjen från det smäckra frampartiet går obruten till det jättelika bakpartiet som gör XM till en av de rymligaste kombibilarna på marknaden.

Citroëns gashydrauliska fjädring med automatisk nivåreglering ger XM Kombi unika egenskaper, ännu värdefullare i en kombi där lasten varierar mer än i

Formad för prestanda

De svepande linjerna ger Citroën XM Sedan och XM Kombi ett lågt luftmotstånd och därmed lägre bränsleförbrukning



vanliga bilar. Nivåregleringen ser till att karossen alltid behåller rätt höjd oavsett last, för bättre aerodynamik, elegantare utseende men framförallt för säkrare vägegenskaper. Citroën XM Kombi förenar kraft och fitness, utrymmen och stil, komfort och funktion.

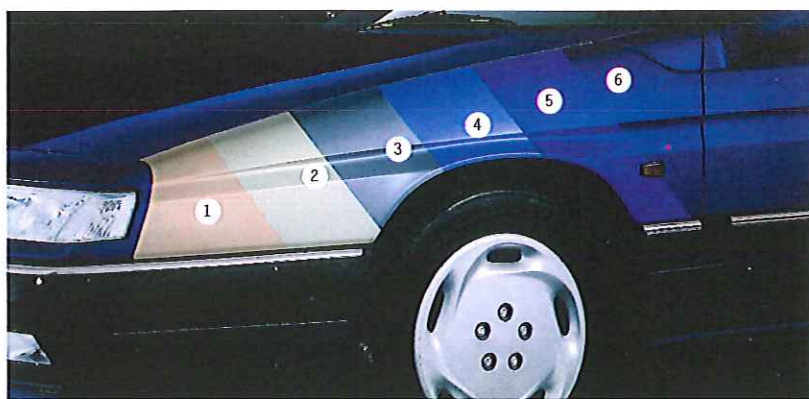

1. Plåt galvaniserad på båda sidor
 2. Elektroförzinkning
 3. Grundfärg
 4. Första färglager
 5. Andra färglager
 6. Ytlack
- Gjord för att hålla länge

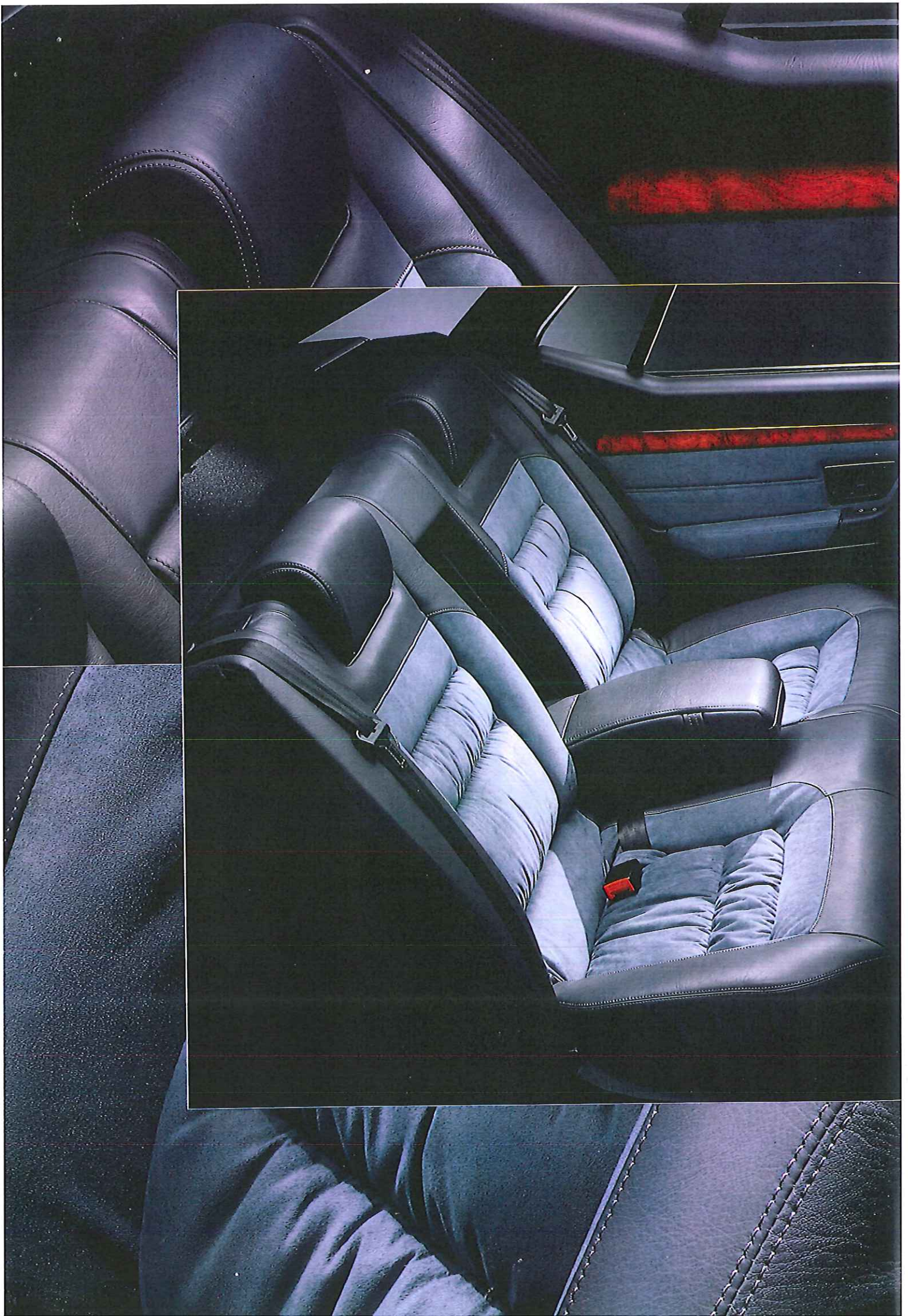

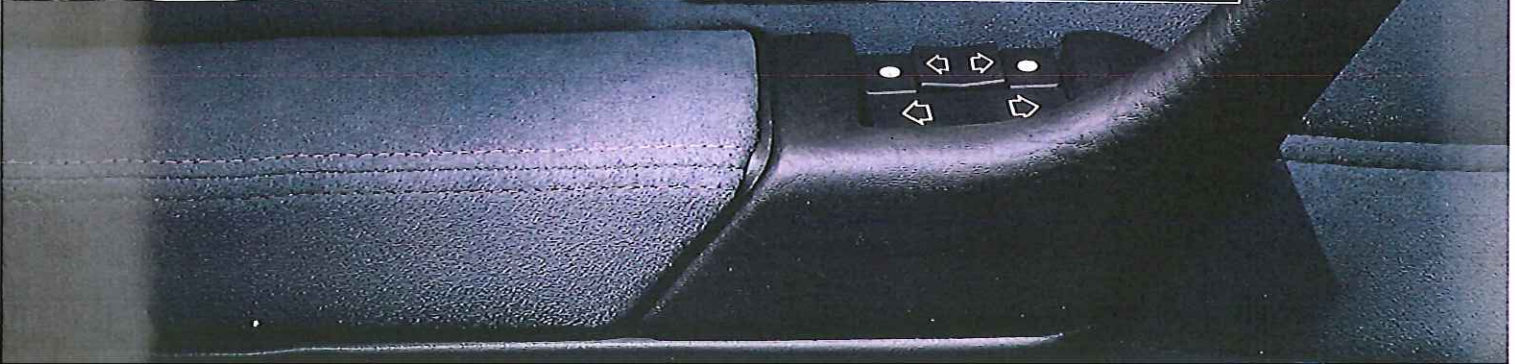



KÄNSLAN NÄR DU KÖR

Det första intrycket bakom ratten i en Citroën XM är ljus och rymd. Instrumenten tornar inte upp sig framför föraren. Tvärtom är midjelinjen låg och den brant sluttande motorhuvn gör att man ser marken omedelbart framför den stora vindrutan.

Den inre bredden är generös och sätena välformade och omfamnande. Inredningen och

Elmanövrerade säten kan justeras till perfekt körställning.
Utvilad och alert

Färddator ger kontinuerlig information (standard i Exclusive, tillval i övriga).
Datorn räknar åt dig



känslan i reglagen vittnar om äkta kvalitet. Få bilar oavsett prisklass kan erbjuda en lika

omfattande standardutrustning. XM VSX har t ex elmanövrerade säten och elektronisk luftkonditionering. Exclusive



har CD-växlare som standard.

I XM Exclusive ingår till och med skinnklädsel eller skinn/alcantara i priset.

Bekväm körning
Ratten med airbag i centrum kan justeras i såväl höjd som längd.

Behåll körkortet
Arthållaren gör det lättare att hålla fargränsen.



Ställ in och glöm bort
Elektronisk klimatanläggning garanterar konstant temperatur.

STYRKA, EKONOMI OCH KÖRGLÄDJE

Olika förare har olika förväntningar och ställer olika krav. Medan några prioriterar ekonomi, är hög prestanda viktigare för andra. Därför har Citroën utvecklat ett helt program av motorer till XM, bensinmotorer och dieselmotorer.

Årets nyhet är den helt nyutvecklade V6:an. En ny generation av motorer för den som kräver



Motorer för varje smak.
V6 24V för den som
kräver det yppersta.

det yppersta. Trots högre effekt (194 hk) drar den nya motorn mindre bränsle än föregångaren. Den kombinerar blixtrande prestanda (toppfart över 230 km/tim och drygt 8 sekunder från noll till hundra) med silkesmjuk gång. Även vid lugn körning har den styrka och kraft i överflöd

Körglädje, prestanda och ekonomi. XM 2.0 16V med 135 hk är snabb, miljövänlig och bränslesnål. Fin till vardags

och ett lätt tryck på gasen räcker för att snabbt öka farten. Hela 88 procent av det maximala vrid-

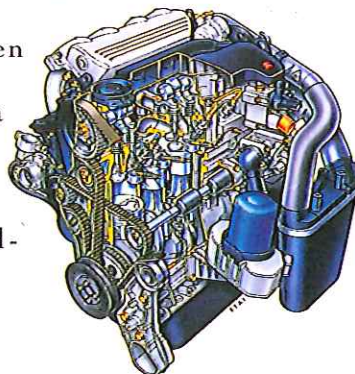
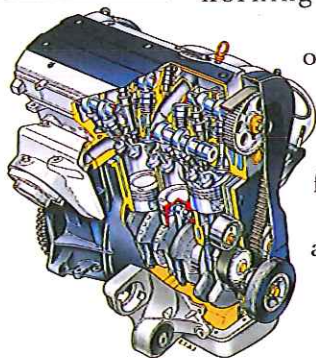

En av de finaste turbodieselmotorerna överhuvudtaget. Tyst, vibrationsfri, bränsle och snabb med sina 130 2,5 liter
Turbodiesel



Varje del är utformad för maximal styrka och lång livslängd. Vevstaken är ett exempel. Högsta kvalitet i varje detalj

momentet (267 Nm vid 4500 v/min) finns tillgängligt redan vid 2000 varv per minut. Till den nya V6:an har Citroën utvecklat en fyrväxlad automatlåda med adaptivt program, dvs den känner av Ditt körsätt och anpassar sig till det. Ett speciellt vinterprogram underlättar start på halt underlag.

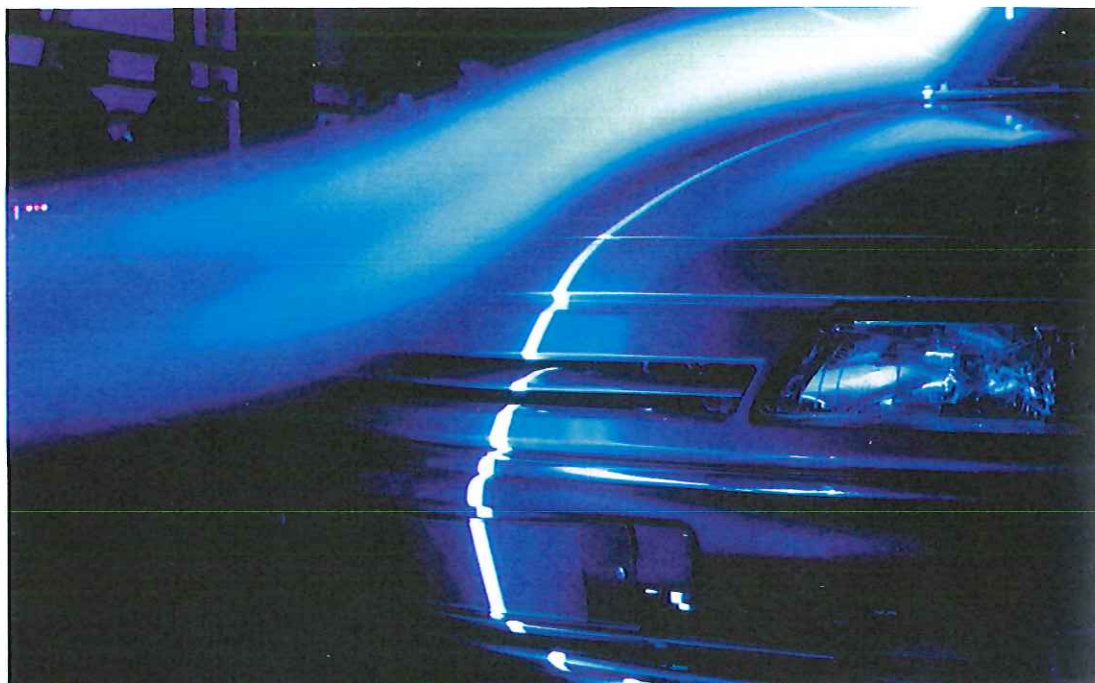

Bättre ekonomi och lägre förbrukning
Lågt luftmotstånd ger bättre bränsleekonomi och mindre avgaser.

Den intelligenta automatlådan
V6:ans nya fyrväxlade automatlåda med adaptivt program känner hur Du kör och anpassar sig automatiskt till Ditt körsätt.

SÄKERHET - ETT ARBETE UTAN SLUT

Alltsedan de första Citroën-bilarna började tillverkas har säkerheten varit ett av de viktigaste målen i konstruktionsarbetet. Citroën XM, som av försäkringsbolaget Folksam bedöms vara 40 procent säkrare än medelbilen, är ett bra exempel på ambitionen att alltid driva utvecklingen framåt. De erkänt säkra vägegenskaperna bidrar till den aktiva säkerheten. Tack vare den avancerade

tekniken med exakt styrt gashydraulisk fjädring, automatisk nivåreglering, Hydraktiv II med automatisk växling mellan hård och mjuk fjädring, låsnings- och skivbromsar runt om, vridstilerade fram, passivt nystyrande bakaxel är Citroën XM en av de körsäkraste bilarna på marknaden.

Airbag kompletterar säkerhetsbältet

Airbag hindrar föraren från att slå emot ratten. Passagerairbag (tillval) får ej kombineras med barnbilstol i framsätet.

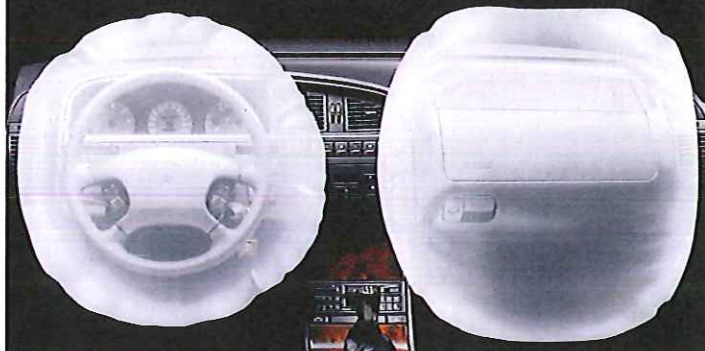

Sidoairbag på förar- och passagerarplats, monterade i framstolarna ökar skyddet vid en sidokrock.



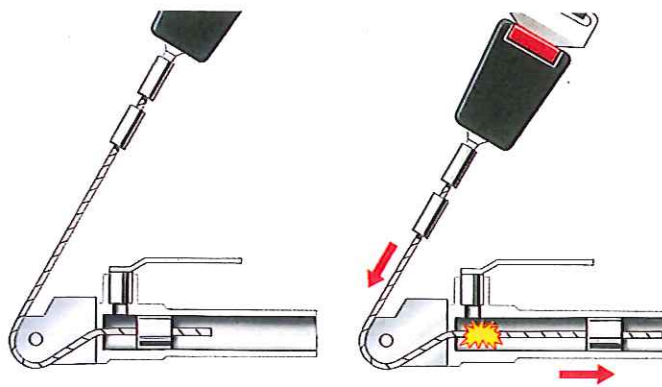

Pyrotekniska bältessträckare
 Bältessträckarna utlöses vid en kollision och drar på 25 millisekunder till bältet upp till 10 centimeter. 120 millisekunder senare avbryts processen.



Säker användning
 De främre säkerhetsbältena är enkla att justera i höjd för att vara bekväma och ge bästa skydd.

Mindre känt är att Citroën XM var en av de första bilarna att få pyrotekniska bältessträckare. Idag kompletteras den digra säkerhetsutrustningen (ABS-bromsar, airbag på för-

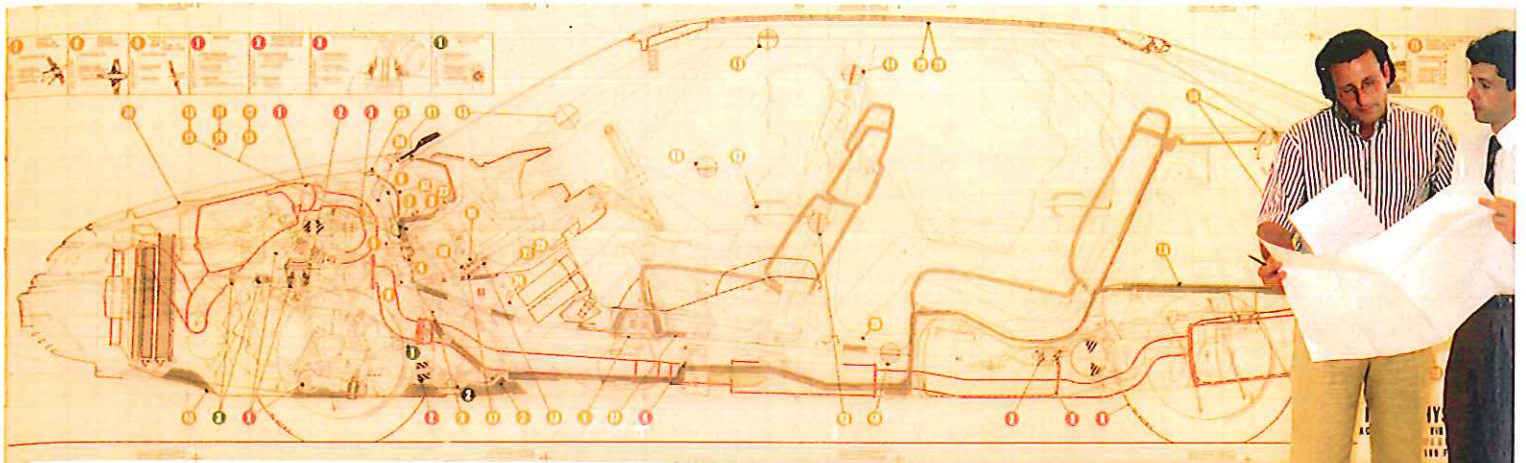

arplatsen, passagerar-airbag som tillval, sidokrockskydd) med sidoairbag på förar- och passagerarplats (standard i Exclusive). Med balkar i dörrarna och en ny form av progressivt deformerbart krockskydd i dörrarna i kombination med sidoairbag ger Citroën XM ett mycket gott skydd i händelse av en sidokrock.



Mörkerkörning
 Strålkastarna med sin speciella flector med komplex yta ger 45% bättre ljus än traditionella lampor.

VERSIONER



XM SX/VSX



XM Exclusive



Navkapsel SX/VSX



Alu fälg SX/VSX (tillval)



Alu fälg Exclusive



SX/VSX Navkapsel



Tillval Alu fälg



XM SX/VSX Ko

UTRUSTNING

Ljudanläggningen kontrolleras med knappar i ratten.

Nyckeln fälls in i fjärrkontrollen och skonar fickornas foder. Omtänksamma detaljer



CD-växlaren är monterad under passager fransäte (Standard i Exclusive) Skyddad för insyn

För att Du ska få behålla Din XM är alla modeller utrustade med elektronisk startkontroll. Motorn kan inte startas förrän Du slagit in Din personliga kod. Sov lugnt om natten



Varmt där bak
Med ett vred på centrum-konsolen blir det eluppvärmda baksätet varmt.

Baksätetskomfort
Även de bakre nackskyddena kan vinklas och justeras i höjd.



Musiken i centrum
Ljudanläggningen sitter i centrumkonsolen och kan också manövreras från ratten.



Elmanövrerat soltak är tillval till XM. Släpp in solen



GÖR DITT VAL

Velour Cananga

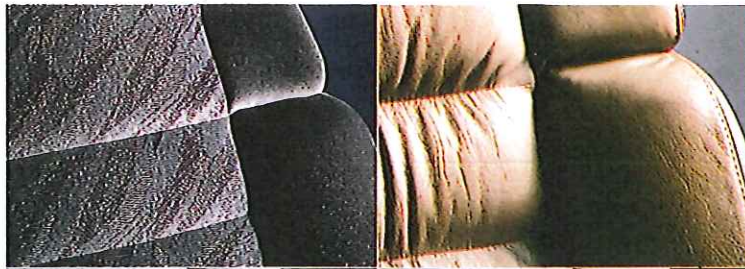

Ouragan (skinn)

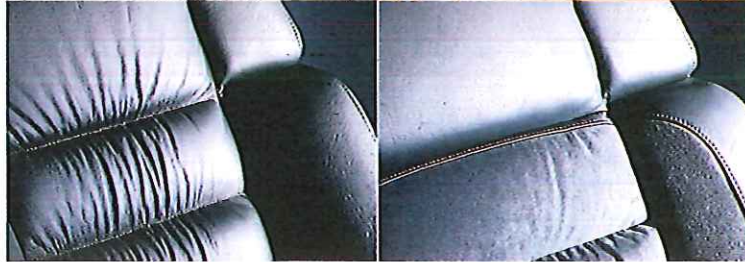

Savane (skinn)

Tempête (skinn)/Alcantara



Vit Banquise



Blå Buckingham

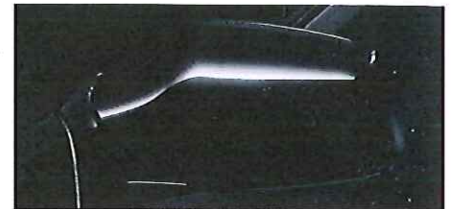

Svart Klarlack



Blå Amiral



Blå Mauritius



Röd Pivoine

Du väljer själv
Färger som matchar
Din personliga stil.

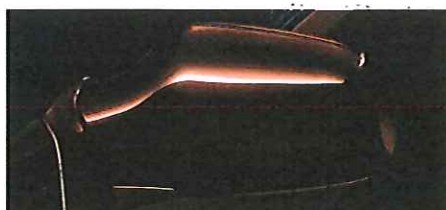

Brun Epice



Grön Vega

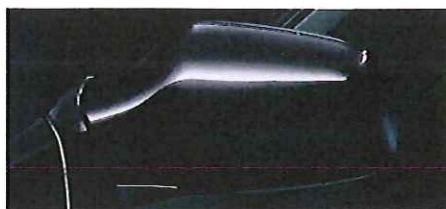

Grå Graphite



Grå Quartz

STORA RESURSER

roën tillverkar och säljer ca 1 000 000 bilar/år. PSA Peugeot Citroën är tillsammans det tredje största bilföretaget i Europa. Två tredjedelar av produktionen exporteras till ca 80 länder, utom till länder i Europa bland annat till Japan och länder i Amerika. En Citroën-fabrik har nyligen byggts i Kina för produktion till den kinesiska marknaden.

Samarbete pågår även i andra delar i Sydostasien, till exempel i Thailand. I Sverige satsar Citroën stort på att förstärka återförsäljarnätet och verkstadsnätet. Målet är att Citroën ska finnas där du bor, eller i din närmaste stad.

Det finns ca 80 återförsäljare av Citroën och ca 120 auktoriserade verkstäder i hela landet.

Vårt mål och vår förhoppning är att Du alltid ska kunna finna en modell i vårt stora sortiment som passar Dina behov.



3 års garanti (fabriksgaranti år 1,
terförsäljargaranti år 2 och 3) upp till
2 000 mil. Rostskyddsgaranti: 6 år,
fagnskadegaranti: 3 år. NonStop-
örsäkring: 3 år

Broschyren är producerad
internationellt. Din återförsäljare kan
ge mer utförliga upplysningar.
AB Autogruppen förbehåller sig rätten
till ändringar.

Création: Interface RSCG
Édition LPF: Imprimé en UE 9/97



CITROËN
KOMFORT I SÄRKLASS