

# CITROËN MEHARI

Tillika  
SVENSKA CITROËNKLUBBEN

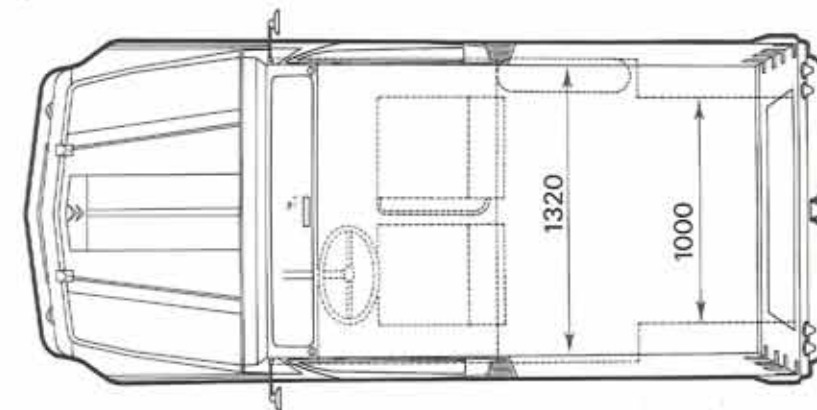

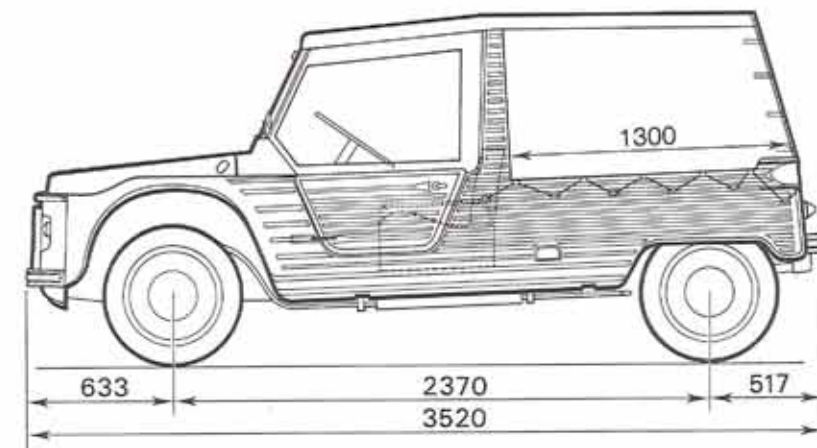

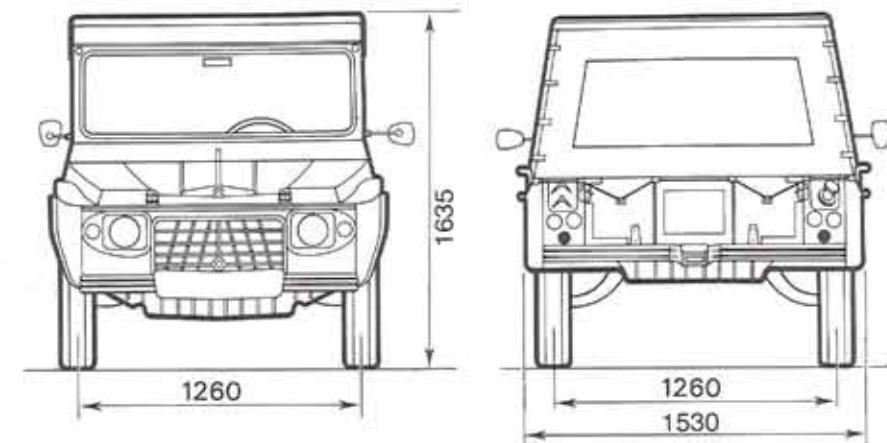

CITROËN MEHARI





ALL RIGHTS RESERVED. © 1980 LUCAS



## Ohne Furcht und Tadel

Die Karosserie des Méhari besteht aus Plastik. Eine ganz besondere Sorte Plastik, die fast so zäh und elastisch ist wie Gummi. Wie schnell kriegt man doch einen Kratzer ab, wenn man sich durch den Stadtverkehr kämpft oder harte Fracht auf- und ablädt. Da macht der Méhari keine Ausnahme, nur sieht man bei ihm den Kratzer nicht, weil die Plastikmasse durch und durch gefärbt ist.

Ein kleiner Aufprall, auch das kommt vor. Geht's gut ab, gibt der Plastik nach und nimmt dann von selbst wieder die ursprüngliche Form an. Hat der Stoss mehr Gewicht, ist der Schaden doch nicht schwer. Denn die Karosserie besteht aus 11 zusammenschraubbaren Elementen. Da genügt es, den schadhaften Teil zu ersetzen. So einfach geht das beim Méhari – und kostet entsprechend wenig. Eine Garantie gegen Zusammenstösse gibt es beim Méhari so wenig wie anderswo. Wohl aber eine Garantie gegen gesalzene Rechnungen vom Karosseriespengler.

Bald kommt der Herbst. Der Méhari zieht sich wärmer an und wehrt sich mit einer kräftigen Heizung und dem Entfroster gegen die Kälte. Mit so viel Erfolg, dass man oft genug Lust bekommt, eine Frischluftdüse zu öffnen. Man kommt bei

Mit seinen 3,50 m Länge ist der Méhari ein Kleinwagen. Was noch nichts über seine erstaunlichen Fähigkeiten aussagt. Er ist in jedem Gelände zuhause. Ein Mehrzweckfahrzeug, das seinem Fahrer zugleich nützt und Spass macht. Ein Arbeitsgerät, das am Wochenende Triumphe feiert. Ein Ferienwagen, der sich vor keiner Arbeit scheut. Ein kleiner Verwandlungskünstler, der als Limousine, Cabriolet oder als Lieferwagen auftreten kann.

## Ein häuslicher Muskelprotz

Der Méhari-Motor ist wegen seiner Ausdauer zu Recht berühmt geworden: es ist derselbe wie im 2CV6, d.h. 3 Steuer-PS und 28,5 DIN-PS (bei 6000 U/min.). Leistungs-Pferde, die ihrer Genügsamkeit wegen an Kamele erinnern, heisst doch das schnelle Dromedar der Sahara auch Méhari.

Die Mechanik ist nicht kleinzukriegen. Kaum Abnützungerscheinungen, kaum Unterhaltskosten. Keine Schläuche, keine Dichtungen, kein Frostschutz für die Kühlung. Denn sie funktioniert mit Luft. So gut, dass man damit auch durch die Wüste kommt. Wie einst die Méharis der Beduinen.

diesen Méharis einfach nicht aus dem Staunen heraus, nicht wahr?

## Für alle, für alles, wo immer man mag

Es gibt den Stadt-Méhari, den Land-Méhari, den Sand-Méhari, den Schnee-Méhari. Und jeder Méhari ist alles zugleich. Er tut alles. Er fährt im Dienst der Verwaltung, er treibt sich auf Sandstränden herum, er bringt Heu ein, trägt Schnittblumen aus, befördert frische Austern oder erwachsene Schafe. An Kraft dazu fehlt es ihm nicht: 400 kg machen ihm nicht Angst. Er fährt sanft. Kein Ei zerbricht unterwegs. Er ist treu: jederzeit dienstbereit. Und macht keine Geschichten, auch wenn es schmutzige Arbeit zu erledigen gilt. Man braucht ihn danach nur gut abzuspitzen, mit dem Schlauch, aussen und innen. Er kann eigentlich alles. Man muss es ihm nur abverlangen.

PS. Falls Sie sich fest vorgenommen haben, nie wieder ein Auto zu kaufen, dann kaufen Sie sich einen Méhari. Das ist etwas ganz anderes.

## TECHNISCHE GEHEVENS

Zylinderinhalt 602 cm<sup>3</sup>. Luftkühlung.  
3 Steuer-PS, 28,5 DIN-PS bei 6750 U/min.  
Reifen 135/380 X. Farben: Orange, beige, grün  
«tíbesti»

Typ Suisse

Vollständiges Verdeck. Faltdach aus schwarzer Baumwolle; Rohrgestell – mittlere Seitenpfosten mit ABS-Plastik überzogen. Unterer Teil der Türen aus ABS-Plastik, oberer Teil aus Stoff und weichem Vinyl. Seitliches Verdeck durchsichtig (1100 x 530 mm). Herunterklappbare Frontscheibe mit Leichtmetallrahmen. Herausnehmbare und versenkbare Sitzbank hinten. Interieur aus schwarzem Kunstleder.

Der Pick-up ist in der Schweiz nicht erhältlich.

## Kundendienst

Das Citroën-Netz ist eines der dichtesten in Europa. Allein in Frankreich gibt es 5100 Servicestellen und dazu kommen noch gute 4000 im übrigen Europa. Und jede Servicestelle ist modern eingerichtet, und jeder Fachmann weiss wirklich Bescheid.

Eine Garantie, auf die Sie sich verlassen können.

Bei neuen Fahrzeugen erstreckt sich die Garantie auf allen Wagenteilen ohne Beschränkung der gefahrenen Kilometer über volle 6 Monate. Darüber hinaus erhalten Sie auch von den Servicestellen

eine gültige Garantie auf Ersatzteile oder Zubehörteile, die Sie dort gekauft haben.

Dienstleistungen, die Ihnen vieles erleichtern:

- Reparaturzeiten-Plan und Preisliste für regelmässige Servicearbeiten.
- Elektronische Funktionsdiagnose: eine wissenschaftliche Untersuchung über den Zustand Ihres Wagens durch besondere elektronische Mess- und Prüfgeräte zu günstigem Tarif.
- Finanzplan: bei Citroën finden Sie stets eine Finanzierungsmöglichkeit, die Ihrem Budget entspricht.