

CITROËN
BX





Instrumentpanelen i Citroën BX är formgiven så att du ser alla instrument tydligt och när reglaget enkelt.

FIN HARMONI

Redan den första ytliga bekantskapen med Bertoneritade Citroën BX avslöjar något om bilens inre kvalitet. Den utlovar komfort. Känslan sitter på något sätt i linjerna. Sjunk ned i den välformade förarstolen och lägg händerna på ratten. Vad upplever du? Öppenhet. Rymlighet.

Luftligheten i Citroën BX är påfallande. Vida glasfält runt om skänker närhet till omgivningen och kontakt med allt som sker omkring bilen. Beträkta instrumentpanelens genomtänkta design. Visare och reglage är följsamt utformade och utplacerade.



Säten och ryggstöd i Citroën BX ger bekvämt stöd för kroppen, och har en skön kläddel av hög kvalitet. Lederkläddel finns som tillval på vissa modeller.



Bagageutrymmet är lättlastat och kan tack vare det fällbara ryggstödet ha volym från 444 liters volym till 1.455 liter.

Citroën BX är en bil som förstär människans behov, estetiska som funktionella. Till de praktiska räknas kravet om anpassning till olika situationer. Därför har vi lagt ned samma möda på bagagets utrymme som på passagerarnas. Du ser delade och fällbara ryggstöd i halsstötet, och en bagagelucka som öppnar sig ända ned till stötfångaren. Bilen är tillgänglig för stort som smått. Den fogar sig med lätthet.

Citroën BX rättar sig även efter naturen. Formen som du attraheras av talar också aerodynamikens lagar. Karossen följer dem så nära att vinden finner ringa motstånd. Hos Citroën BX ska du upptäcka, måhända för första gången, känslan av att köra en bil som uppträder på dina villkor och som ger bilåkandet till en harmonisk upplevelse.

En bil som du kör med lätthet på vägen kör du också med trygghet i trafiken. Hos Citroën BX kommer säkerheten av nöjet att framföra en bil som uppstår sig väl i alla situationer. Gas hydraulisk individuell fjädring heter en del av förklaringen. Citroën BX håller samma frigångshöjd oavsett om du packar den full med bagage och medresenärer eller kör den olastad. Därför har den hela tiden samma fina vägghållning, samma jämna balans och samma pålitliga agerande. Fjädringen regleras automatiskt. Du kan justera den manuellt. Det behövs när du kör med husvagn eller släpkärra, när du färdas på dåliga vägar och när du måste ta dig över hinder.

En annan orsak till Citroën BXs säkra uppträdande är bromsarna. Alla fyra hjulen har skivbromsar. Alla skivorna kontrolleras av hydraulservo. Tillsammans utgör de ett kraftfullt system med snabb reaktionsförmåga. Låsingsfria bromsar finns som standard på Citroën BX 16V och kan fås även på andra modeller bl a den fyrhjulsdrivna Citroën BX 4WD. Den senare är för övrigt begåvad med dubbelt goda vägegenskaper och tar sig obehindrat fram även på de mest svårberätnade underlag.

SÄKER KONTROLL



Den hydrauliska fjädringen justerar du manuellt till läg markfrigång vid t ex lastning och påkoppling av släp, och till hög när vägen är dålig eller hinder av något slag ska passeras.



Et tryck på knappen låser mittdifferentialet och ger direkt fyrhjuldriven Citroën BX 4WD även bättre väggräp.



Gas hydrauliken i fjädringen gör att Citroën BX alltid behåller samma markfrigång även med t ex lastning på kulan.

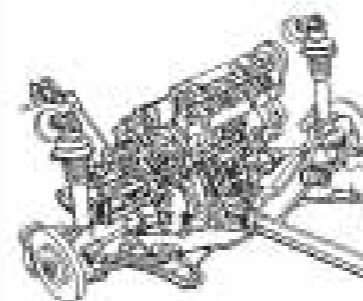

Vid normal körning med Citroën BX 4WD driver framhjulen litet mer än bakhjulen, 53% av vridmomentet tas ut där fram.

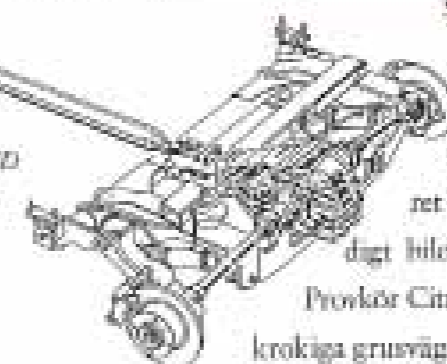

Som ett tredje bidrag till nöjet att köra Citroën BX har du servostyrningen. Flera av modellerna har den som standardutrustning. Med bara pekfingeret på ratten manövrerar du enkelt och smidigt bilen på små ytor och i trånga passager. Provkör Citroën BX på smala stadsgator, på kringelkrokiga grusvägar och på fina asfaltsträckor. Upplev följsamheten och hur lätt du oavsett väglag och hastighet kontrollerar situationen.



STORT FÖRTROENDE

Motorn behöver du mindre för fartens skull än för säkerhetens. Du måste kunna lita på att den svarar direkt på gaspådrag vid t ex en snabb omkörning. Du måste veta att motorn har ork att dra det tungt lastade släpet utan att förlora sin accelerationsförmåga. Du måste ha tillit.

Kraftpaketet i Citroën BX kombinerar höga prestanda med låga bränsle- och servicekostnader. Vi har byggt insprutningsmotorer med volym från 1,4 till 1,9 liter och effekt från 75 till 122 hk. Vi har utvecklat en 16-ventilmotor på 148 hk. Alla körs på blyfri bensin. Alla är servicevänligt konstruerade.

Citroënmotorerna tillverkas i en av Europas modernaste fabriker. Vi utnyttjar de senaste tekniska förse-ningseönen vid konstruktionen och använder de mest lämpliga materia- len i produktionen. Det tydligaste beviset för hur långt tekniken fram- skridit är motorn i Citroën BX 16V. Bättre prestanda, lägre ljudnivå och mindre orena utsläpp tack vare bl a hydrauliska ventillyftare.

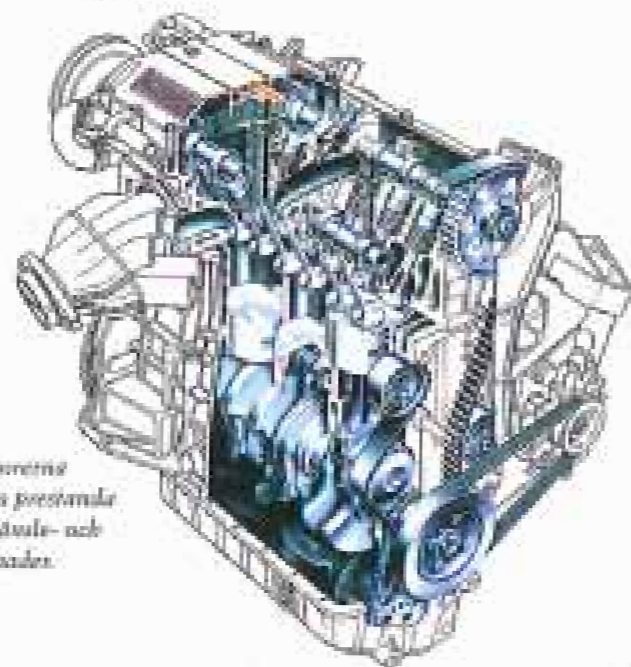

Citroënmotorerna förenar höga prestanda med låga bränsle- och servicekostnader.



Robotar arbetar med mycket hög grad av precision och kvalitet följande, som förenar karossens fåtal delar.

Citroën har ett försprång. Det gäller också växellådan. Citroën BX är försedd med en femväxlad låda uppbyggd av lågfriktionskomponenter. Nyttan av dessa märker du som mjukare och smidigare växelspaksrörelser.

Även för den passiva säkerheten i Citroën BX kan du ha fullt förtroende. Kraven är kompromisslösa. Chassi och kaross har vi konstruerat med hjälp av datorer som räknat fram den exakta hållfastheten. Och hållbarheten mot rost. Motorhus, baklucka och störfångare är tillverkade av rostfri syntetiska material. Till övriga delar används lättmetall, stål med låg kolkhalt och elstirzinkat stål. Med tiden växer förtroendet. Och känslan. För trots allt, Citroën BX har sin absoluta styrka i det harmoniska och kontrollerade uppträdandet på alla sorters vägar och vägslag.

Konstruktionerna hos Citroën har med hjälp av CAD (computer aided design) ritat en kaross med ett minimum av delar, vilket minskar antalet figurer och därmed risken för misslyckande.

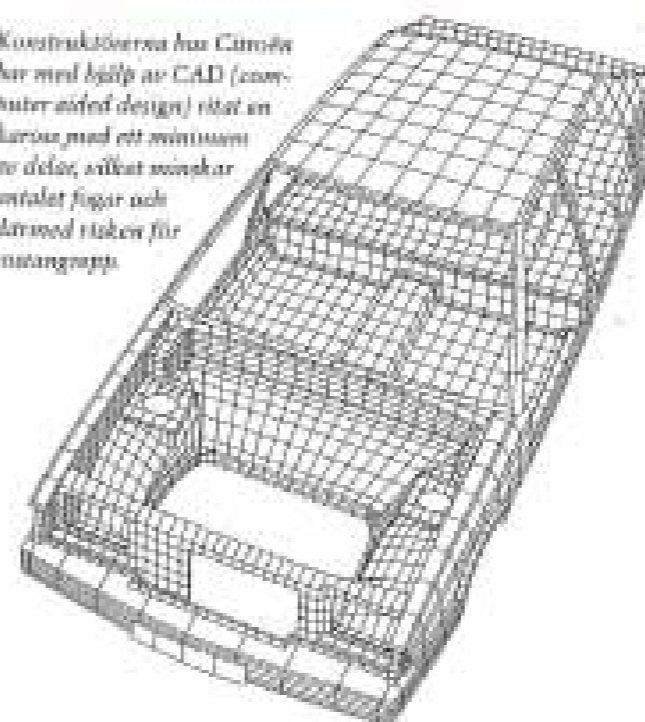

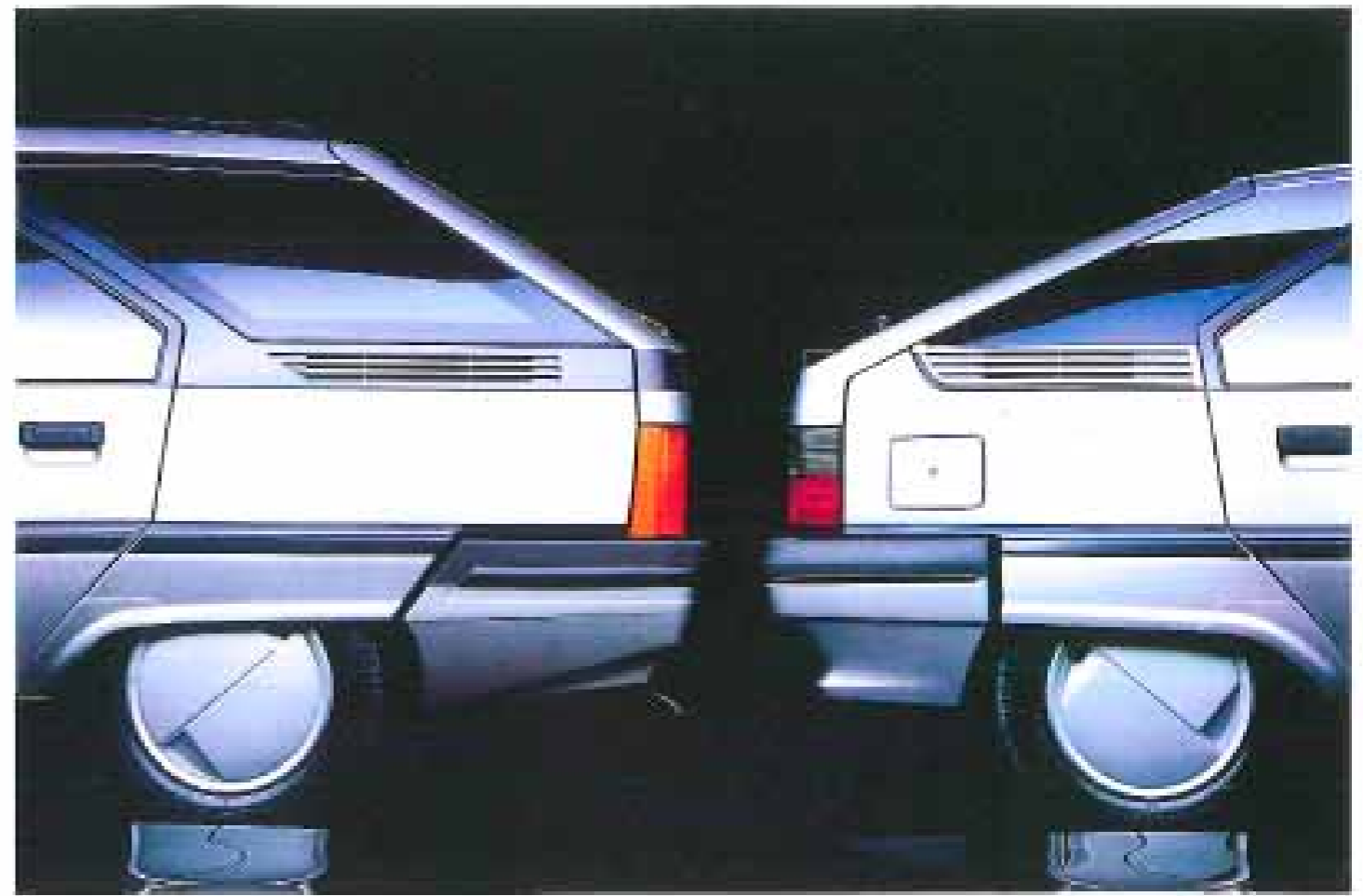
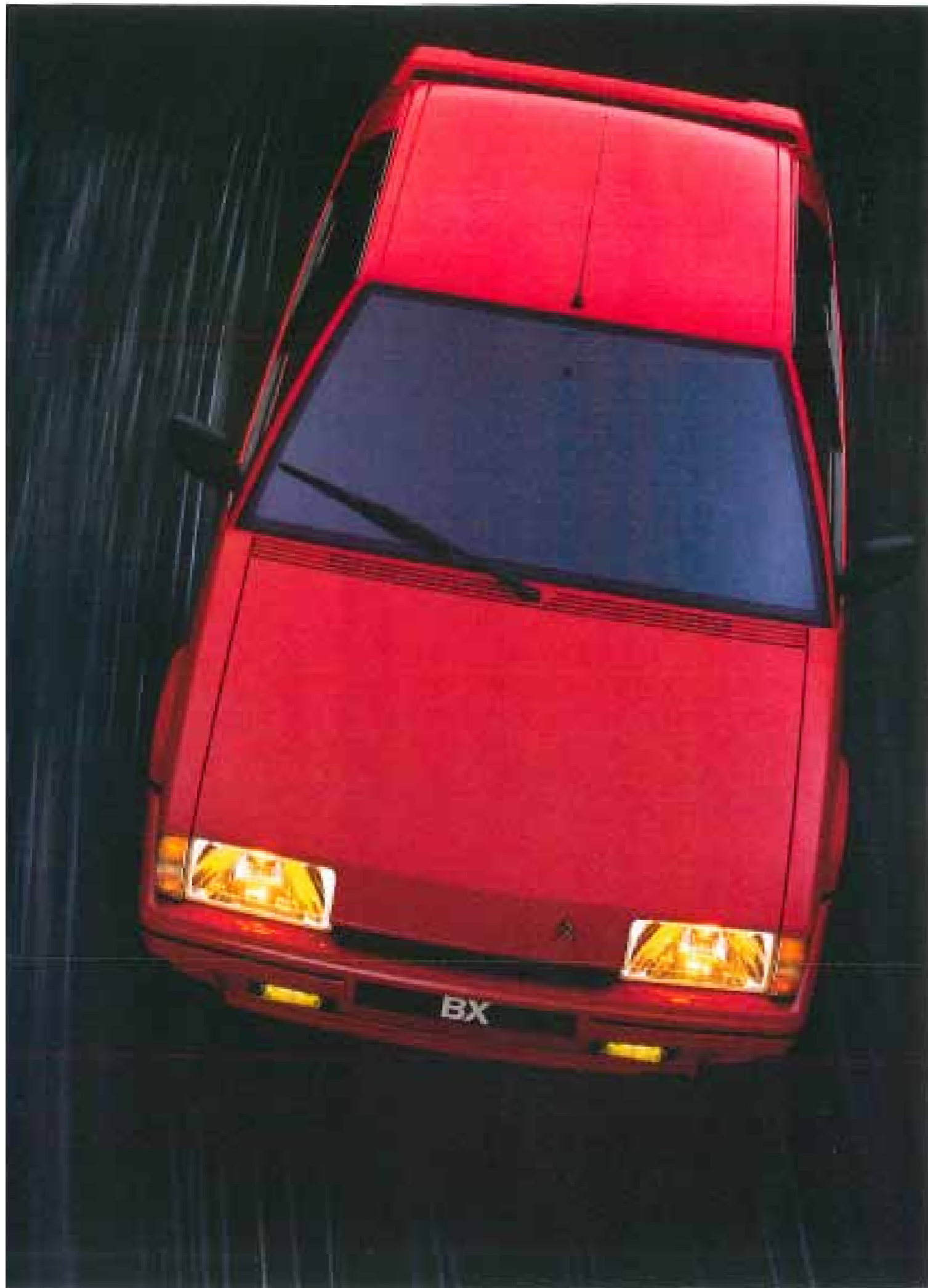

CITROËN BX 1991

	TG		TZ		GTi		16 V	
	SE DAN	KOM BI	SE DAN	KOM BI	SE DAN	KOM BI	SE DAN	KOM BI
1360 cm ³ 75 hk	●							
1580 cm ³ 90 hk			●					
1905 cm ³ 110 hk			●	●				
1905 cm ³ 122 hk				●	●			
1905 cm ³ 148 hk							●	

EXTRA MYCKET EKONOMI

Hos Citroën BX 14 TGE finner du alla de goda egenskaperna som utmärker modellprogrammet i sin helhet. Fullständig komfort, härliga köregenskaper och väl utvecklad teknik, plus ett synnerligen attraktivt pris.

Fjädringen är Citroëns unika gashydrauliska. Den anpassar sig automatiskt till bilens last och bibehåller en konstant frångångshöjd. Hydrauliska skivbromsar på samtliga fyra hjul är ytterligare ett bidrag till säkerheten. Den stora bakluckan gör bilen lättlastad. Fällbart ryggstöd bak tillåter dessutom bagageutrymmet att med några få handgrepp växa, från 444 liter till mer än det tredubbla.

Citroën BX 14 TGE är naturligtvis försedd med eluppvärmda framsäten med nackstöd, elbakratta med torkare, yttre backspeglar som regleras inifrån och barnsäkra lås på bakdörrarna. Motorn har 1,4 liters volym och utvecklar 75 hk. Växellådan är femväxlad. Beträffande övrig utrustning och tekniska data se sidorna 26 till 31.



Det fällbara och delade ryggstödet gör att du vid behov kan anordna hela baksetet som bagageutrymme. TGE-modellen har endast fällbart ryggstöd.

CITROËN BX 14 TGE

- Gas-hydraulisk fjädring
- Skivbromsar runt om
- Stort bagageutrymme
- Fällbart ryggstöd bak
- Mittarmstöd bak
- Nackstöd fram
- Barnsäkra bakdörrar
- Säddarna i framsätena
- Varningsljus vid glömt påslaget ljus

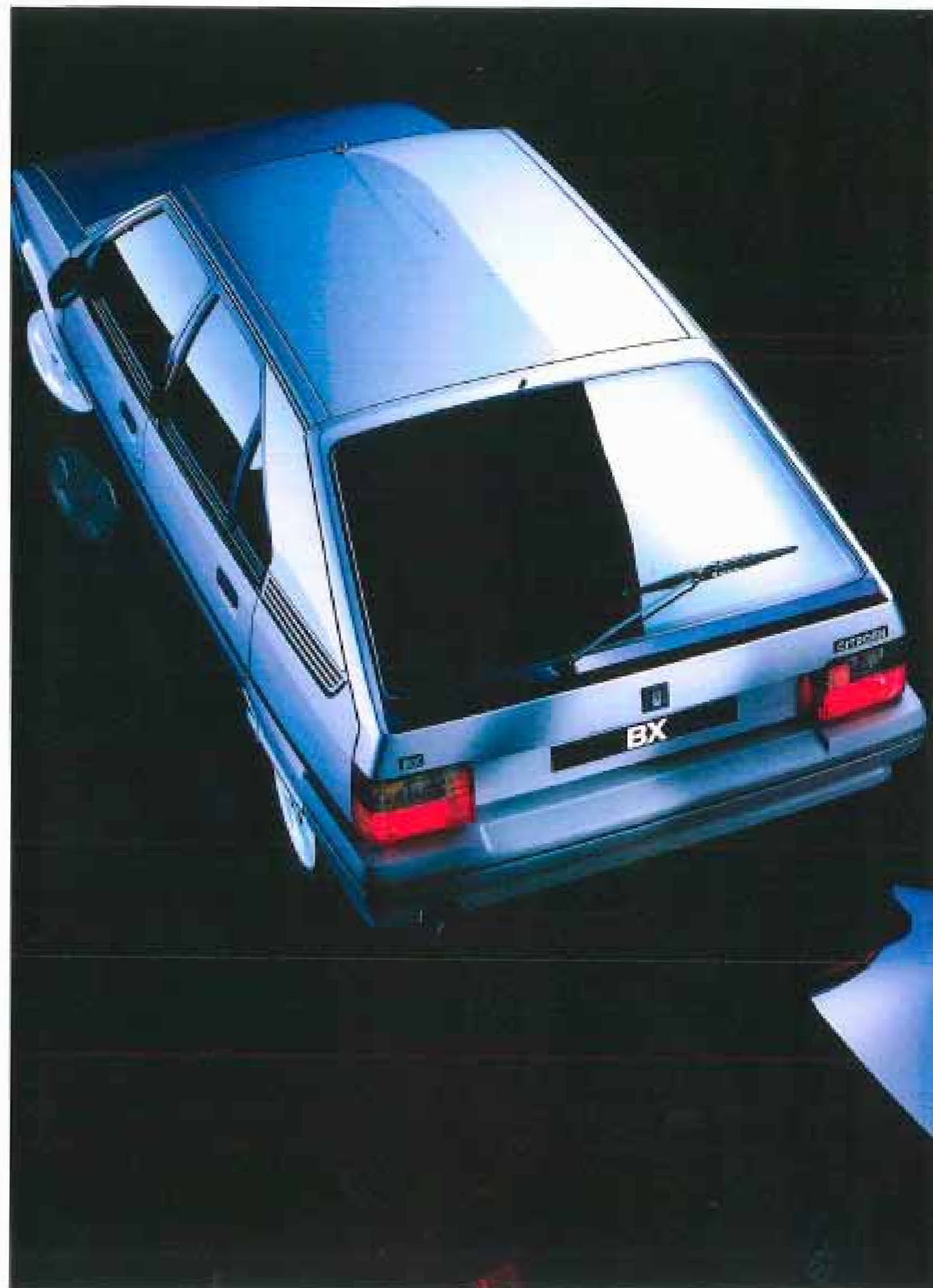

EXTRA GENERÖST UTRUSTAD

Om basmodellen i programmet ger mycket bil för lite pengar, erbjuder TZ-serien mycket hög standard för sitt pris.

Utrustningen är minst sagt imponerande. Dörrar och baklucka har centrallås som du styr med fjärrkontroll. Fönsterhissarna fram är elektriska. Innerbelysningen tänds och släcks med 30 sekunders fördröjning via dörrlåset. De yttre bakspeglarna justeras från insidan. Instrumenteringen har både varvräknare och varningslampa bl a för öppen dörr. Förarsätet är strällbar även i höjdlid. Det finns rullbänken också i baksätet. Sidurtenorna bak är rödfärgade.

Till detta kan du lägga alla de fina egenskaper som Citroën BX har i sitt basutförande. Tre motoralternativ finns. 14 TZE har en 1,4 liters på 75 hk, 16 TZI är försedd med en 1,6 liters insprutningsmotor på 90 hk och modellen med motor på 1,9 liter och 110 hk heter 19 TZI. Beträffande övrig utrustning och tekniska data se sidorna 26 till 31.



Instrumentpanelen med bl a sin varvräknare är lätt översiktlig och du har alla reglage inom bekvämt räckhåll.

**CITROËN BX
14 TZE**

**CITROËN BX
16 TZI**

**CITROËN BX
19 TZI**

Gaspedal med fjädring
Sjätteknäns stötdämpare
Stort bagageutrymme
Ejlerstolssor från
Grenå (med fjädring)
Deratbaksete 2/3 - 1/3
Spelar och tankar på baksetet
Belysning i bagageutrymme
Rättarmad bak
Nattskylt fram
Elektronisk varvåmätare
Glastryckmätare
Varningslampa vid glömt låsning av
Varningsymbol för
Öppna dörrar och motorhög
Samtliga bakdörrar
Elektronisk transmission
Servostyrning på 16 och 19 TZI





EXTRA SNABB OCH SPORTIG

Spoilern på bakluckan och de breda lögprofildäcken säger att Citroën BX GTi har något alldeles extra även under huven. Motorn på 1,9 liter är gjuten i litiummetall och utvecklar 122 hk. Innan du hunnit räkna till 10 sekunder har hastighetsvisaren rusat iväg från nollstreck och passerat 100.

Väghållningen är också den fantastiska. I Citroën BX GTi samverkar nämligen den gashydrauliska fjäderingen med separat hjulupphängning. Kör den och du förstår. Servostyrning är standard, liksom varvräknare.

Vidare har GTi tonade rutor, elektriska fönsterhissar, elbakspeglar med defroster på förarsidan och dimljus fram. Samt centrallås som du öppnar och stänger med fjärrkontroll. Ryggstöden bak är delade och fällbara. Totala bagageutrymmet växer lätt från 444 liter till 1455.

Femväxlad låda är standard i Citroën BX GTi, men vår fyrväxlad automat tar också den synnerligen väl vara på in-



Soflak, som du öppnar och stänger med en enkel knapptryckning, finns som extra utrustning till BX i Citroën BX GTi.

sprutningsmotorns kraft och accelerationsförmåga. Beträffande övrig utrustning och tekniska data se sidorna 26 till 31.

CITROËN BX GTI

- Gashydraulisk fjädring
- Sälvbromsar runt om
- Stort bagageutrymme
- Elbasterhissar fram
- Centrallås med fjärrkontroll
- Delat baksäte 2/3 - 1/3
- Spolare och tonare på bakrutan
- Belysning i bagageutrymme
- Mittarmstöd bak
- Nackskydd fram
- Elektronisk varvräknare
- Ojjetrycksmitare
- Varningssignal vid glömt påsättet ljus
- Varningsymbol för öppna dörrar och motorhu
- Barnsäkra bakdörrar
- Spoiler bak
- Dimljus
- Tonade rutor
- Solskyddsgardin i bakröret
- Servostyrning
- Emanövrerade yttre bakspeglar
- Elvärmad bakspegel på förarsidan
- Velourklädsel



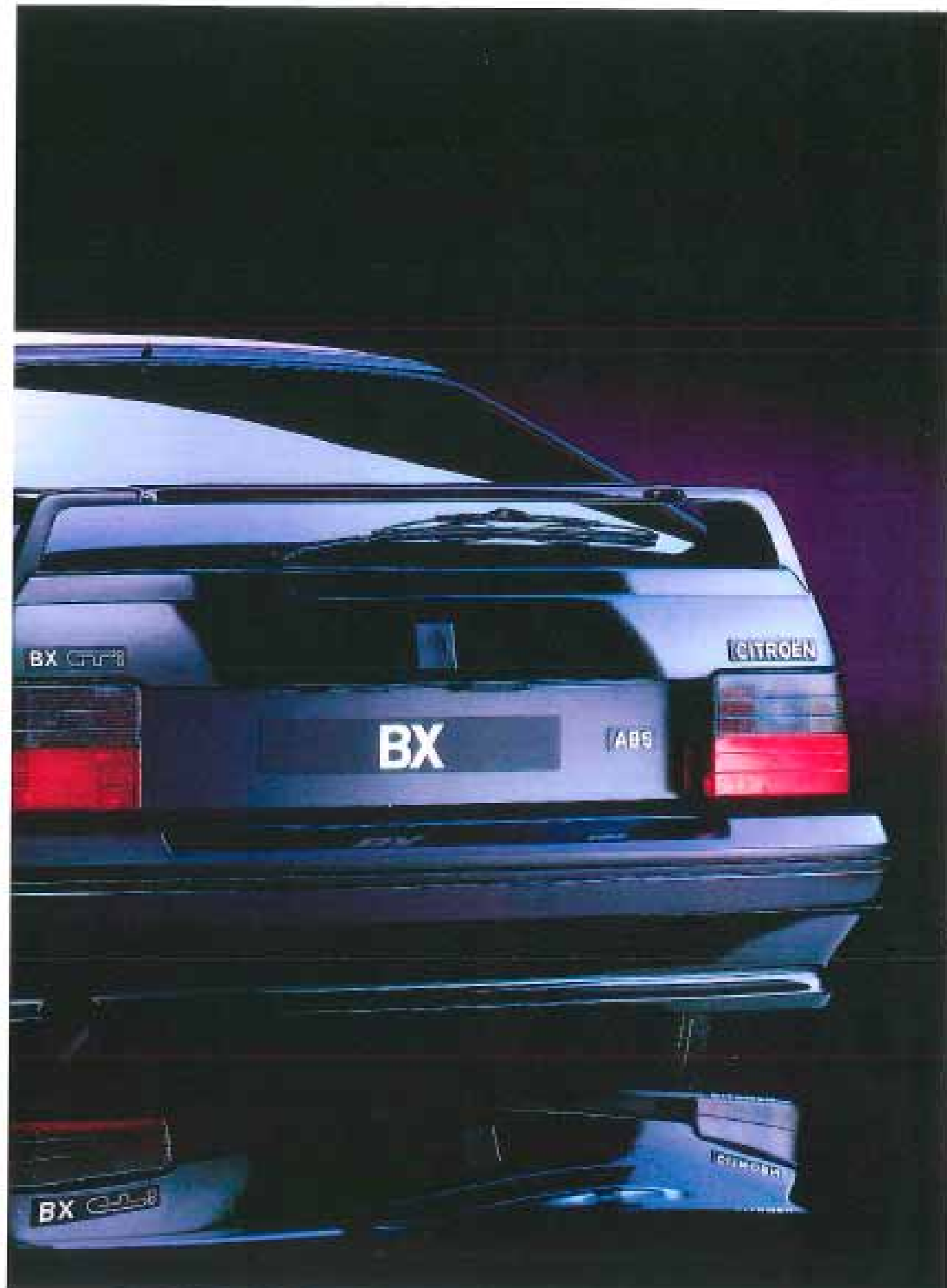

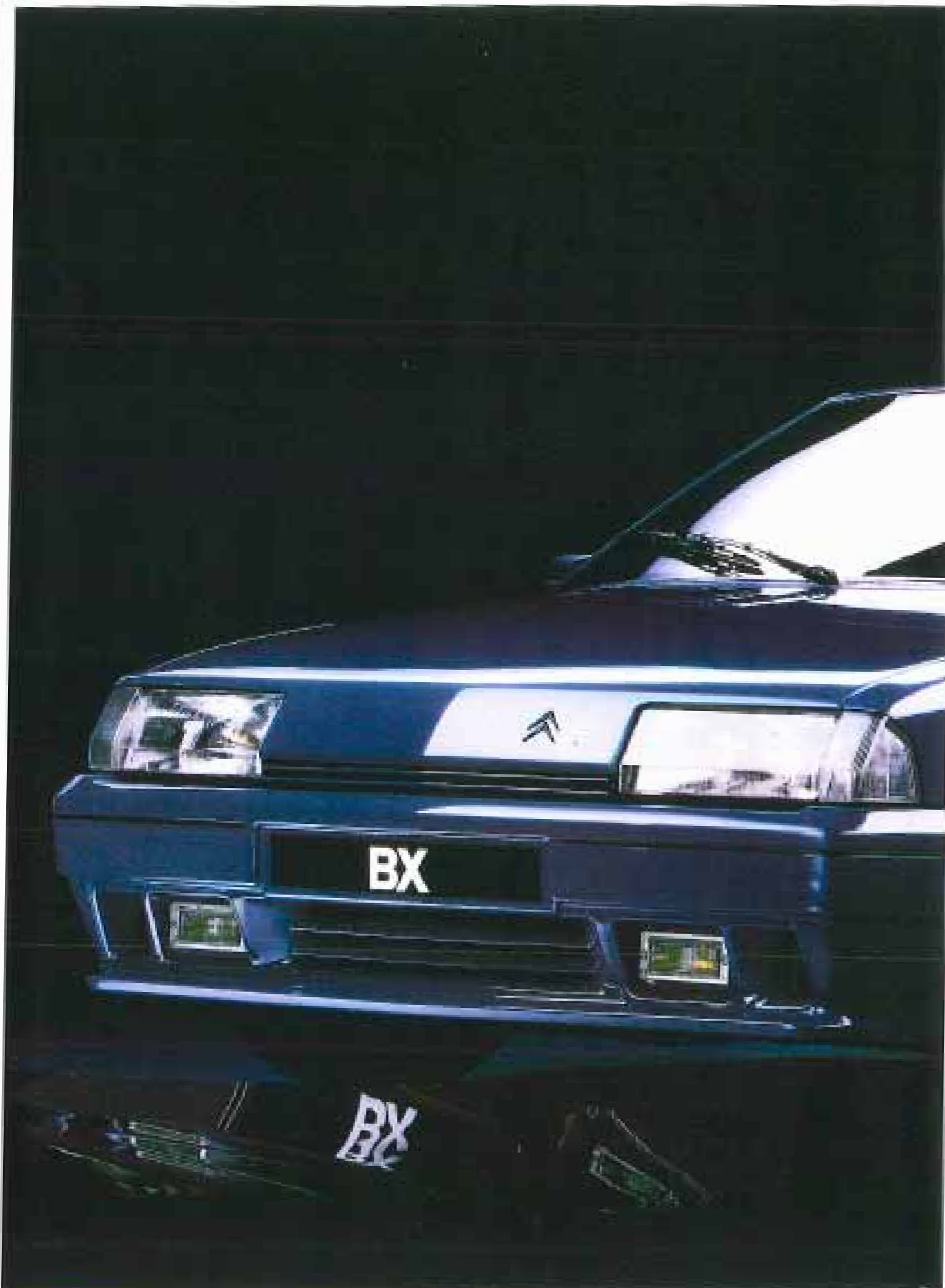

EXTRA STOR MÅNGSIDIGHET

Det praktiska behöver att frakta en hel del last ska enligt vår filosofi inte inkräkta på din önskan att köra bil erbart för njutningens skull. Citroën BX Kombi heter lösningen, som alls inte är någon kompromiss.

Välj mellan framhjulsdrift och fyrhjulsdrift. Välj mellan 122 hk och 110 hk. Välj mellan femväxlad låda och automat. Låt din tanke om körglädje avgöra. Har du än väljer ger Citroën BX Kombi ett bagageutrymme som sväljer lika mycket som det gapar efter. 860 liter plus fem passagerare eller 1800 liter och plats för två. Eller någonting däremellan med det delade ryggsätet bak nedfällt. Minns att vi talar om flexibilitet.

Glöm inte heller att Citroëns gashydrauliska fjädring som oavsett last håller markfrigången konstant innehåller än större fördelar i våra kombimodeller. För nöjets och komfortens skull har Citroën BX Kombi bl a även servostyrning,



Klättsolen i Citroën BX Kombi är lika bekväm att sitta på, som stolarna är bekväma att sitta i. De svenska kombimodellerna har en annan interiör än den på bilden.

varvräknare, centrallås med fjärrkontroll och elfönsterhissar. Beträffande övrig utrustning och tekniska data se sidorna 26 till 31.

CITROËN BX 19 TZI KOMBI

CITROËN BX 4WD KOMBI

- Gashydraulisk fjädring
- Sjättelement runt om
- Elfönsterhissar fram
- Centrallås med fjärrkontroll
- Delat baksete 2/3 - 1/3
- Spåra och bromsa på bakaxel
- Belysning i bagageutrymmet
- Mellanstöd bak
- Knäskydd fram
- Bersäkra bakdörrar
- Extravarmt framstolarna
- Dinjus
- Servostyrning
- Elektroniserade yttre backspegel
- Elektrisk backspegel på förarsidan
- Förarsidestolens även i hängel
- Bagageutrymme från 860 till 1800 liter

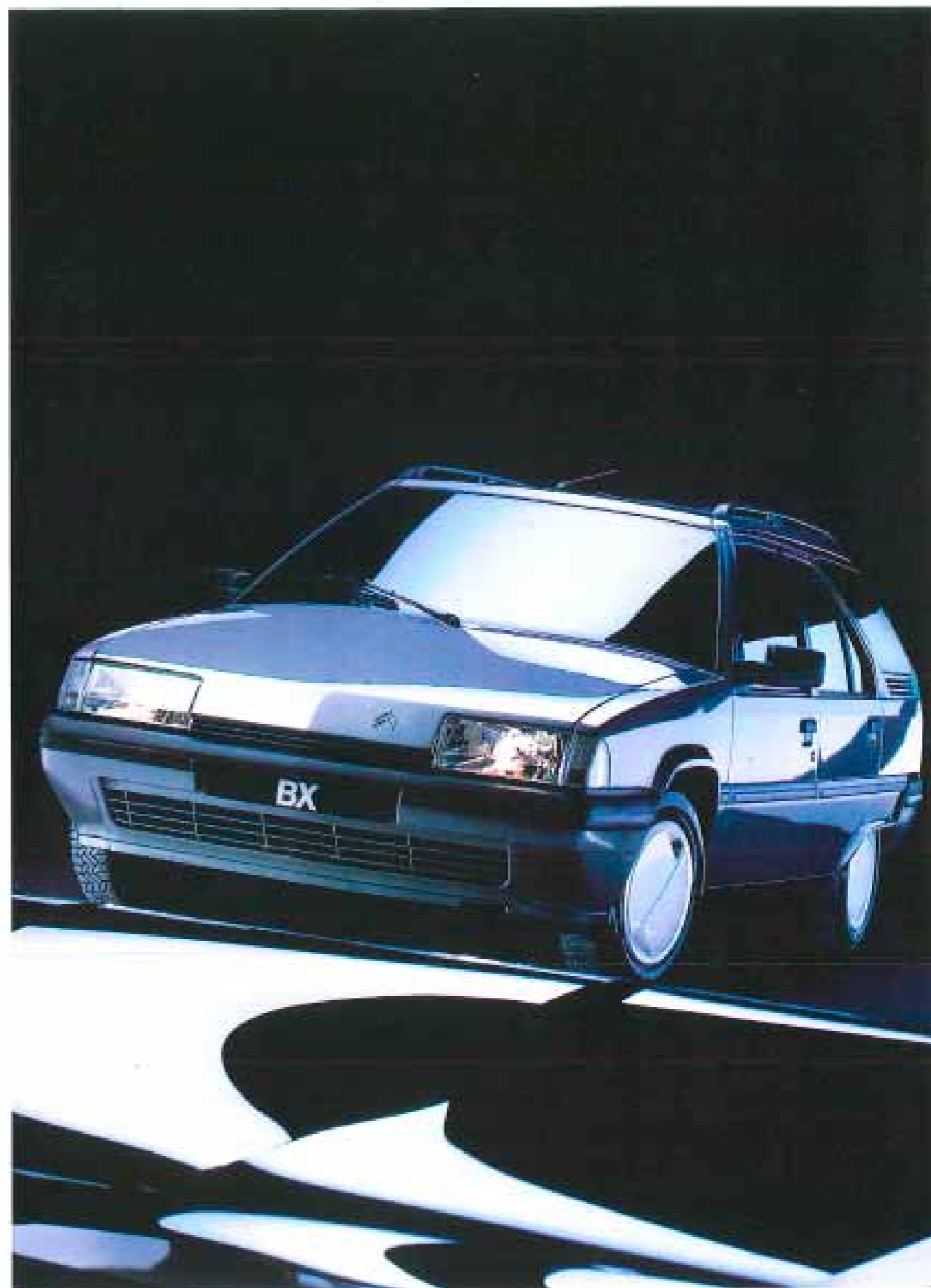

CITROËN BX - TEKNISKA DATA

	BX 14 TGE/TZE	BX 16TZI	BX 19TZI	BX GTI	BX 16V	BX 19TZI Kombi	BX 4WD Kombi
Antal cylindrar	4	4	4	4	4	4	4
Cylindervolym, cm ³	1360	1580	1905	1905	1905	1905	1905
Cylinderdiameter x slaglängd i mm	75x77	83x73	83x88	83x88	83x88	83x88	83x88
Kompressionsförhållande	9,3:1	9,3:1	9,2:1	9,2:1	9,7:1	9,2:1	9,2:1
Max effekt i kW/hk (DIN) vid v/min	55/75/6200	66/90/6000	81/110/6000	89/122/6000	108/148/6400	89/122/6000	81/110/6000
Max vridmoment i Kpm (DIN) vid v/min	11,3/4000	13/2700	16,1/3000	15,6/3000	17/5000	15,6/3000	16,1/3000
Kylsystem	Vatten	Vatten	Vatten	Vatten	Vatten	Vatten	Vatten
KRAFTÖVERFÖRING							
Växellåda	Man	Man/Auto	Man	Man/Auto	Man	Man/Auto	Man
Antal växlar framåt	5	5/4	5	5/4	5	5/4	5
STYRNING							
Typ	Kuggstång	Servo	Servo	Servo	Servo	Servo	Servo
Antal rattvarv från ytterläge till ytterläge	3,7	2,8	2,8	2,8	2,8	2,8	2,8
Vänddiameter i meter	10,2	10,3	10,3	10,4	10,4	10,4	10,4
FJÄDRING/BROMSAR/DÄCK							
Fjädring	Individuell gashydraulisk fjädring med konstant markfrigång.						
Bromssystem fram/bak	Skivor • Högtryckservoassisterat lastavkännande bromssystem.						
Däck (MXW)	165/70 R14	165/70 R14	175/65 R14	185/60 R14	195/60 VR14	175/65 R14	165/70 R14
ELSYSTEM							
Tändring	Motronic	Motronic	Motronic	Motronic	Motronic	Motronic	Motronic
Batteri	12V 50AH	12V 50AH	12V 50AH	12V 50AH	12V 50AH	12V 50AH	12V 50AH
Generator	960W	1088W	1088W	1088W	1090W	1090W	1090W
VOLYMER OCH RYMDER							
Antal platser	5	5	5	5	5	5	5
Bagagerumsvolym i liter	444	444	444	444	444	860	860
Bagagerumsvolym i liter med nedfällt baksäte	1455	1455	1455	1455	1455	1800	1800
Bränsletankens volym i liter	52	66	66	66	66	66	66
VIKTER (KG) PREL							
Tjänstevikt	1040	1100	1100	1120	1170	1150	ca 1230
Max last	325	310	380	395	365	490	ca 470
Totalvikt	1365	1410	1480	1515	1535	1640	1700
Max slöpvagnsvikt	1000	1300	1300	1300	1300	1300	1300
Max takvikt	75	75	75	75	75	100	100
PRESTANDA							
Toppfart km/tim	170	174/ -	189	196	213	189	181
0-100 km/tim i sek	12,8	12,6/ -	10,7	9,8	8,9	10,3	12,5
BRÄNSLEFÖRBRUKNING LITER/MIL (ENL KOV)							
Landsvägskörning	0,62	0,63/0,66	0,66	0,70/0,74	0,70	0,73/0,77	0,72
Stadskörning	0,91	0,92/0,95	0,97	1,04/1,08	1,05	1,06/1,10	1,06
Blandad körning	0,78	0,79/0,82	0,83	0,89/0,93	0,89	0,91/0,95	0,90



EXTRA ROSTSKYDD

Vår devis är att inte ge rosten en chans. Det börjar redan vid valet av material. De lätta karosskomponenterna av plastmaterial kan naturligtvis inte rosta, och den omfattande användningen av förzinkad stålplåt ger ytterligare skydd.

De delar som kan rosta har vi minimerat. Med hjälp av den senaste tekniken har vi lyckats få ner antalet karosseridelar och på det sättet blivit av med onödiga svetsfogar. Risken för rostangrepp har därmed minskat avsevärt.

Men vi stannar inte där. Karossen tvättas, avfettas, grundas med zinkfosfat och sänks ned i ett kataforesbad. Som ytterligare skydd sprutas vax in i chassits olika hålrum och undersidan behandlas med speciell bitumenmassa. Slutligen grund- och färdiglackas bilarna med upp till sju lager lack, som sedan härddas vid hög temperatur för att ge den högglänsande, motståndskraftiga yta som förblir lika elegant år efter år.

Rosten får aldrig en chans.



GARANTIER	BX 14 TDE/TZE	BX 16TZE	BX 19TZE	BX GTI	BX 16V	BX 19TZE Komfort	BX 4WD Hembi
Nybilsgaranti 1 år	•	•	•	•	•	•	•
Hydraulsystemet 2 år el. 10.000 mil	•	•	•	•	•	•	•
Rostskyddsgaranti 6 år	•	•	•	•	•	•	•
Vagnskadegaranti 3 år	•	•	•	•	•	•	•

Citroën bygger bilar för många olika ändamål, med olika kniv och utrustning. I den här broschyren kan det finnas bilder på bilar och detaljer som ej marknadsförs i Sverige. Vissa specifikationer kan ha ändrats sedan tryckningen. Din Citroën-handlare kan ge klart besked.

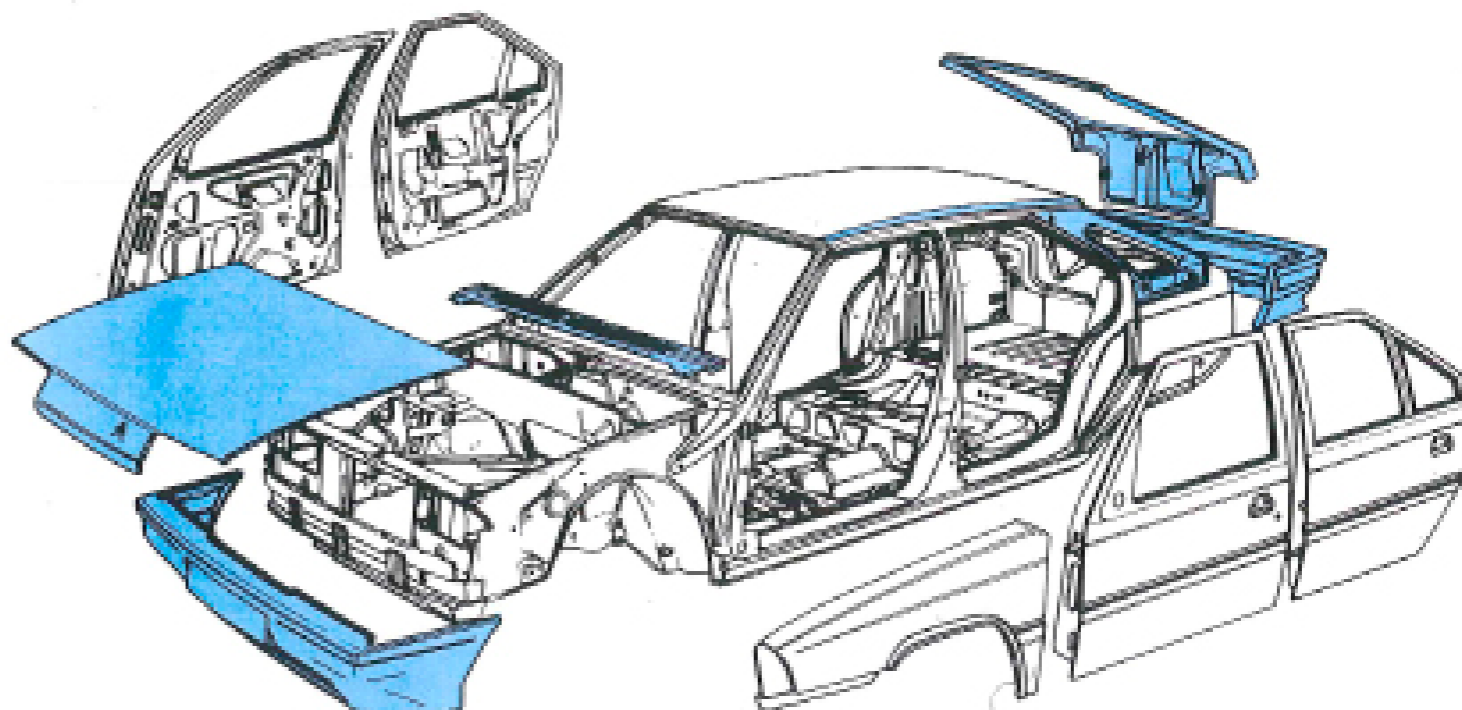



09-80 4035



AB Autogruppen Citroën
Box 1011
121 23 Johanneshov