

CITROËN XSARA











Xsara i ny design

Xsara har förändrats – ännu mer charm, personlighet och styrka.

NYTT UTSEENDE, NY PONDUS. Nya Xsara är utan tvekan en estetisk fullträff med en helt ny front som avslutning på den mjukt avrundade huvan. De nya strålkastarna är baserade på den allra senaste teknologin och en mycket avancerad forskning. Den smäckra helt innovativa formen samt de transparenta stålkastarglasen förstärker ytterligare Xsaras vitalitet. Strålkastarna är 20% effektivare än traditionella typer. Andra parametrar som ökar den nydesignade Xsaras elegans och styrka är den ökade spårvidden bak och fram och att alla modeller numera är försedda med 15 tums hjul. Xsara har förändrats inte bara utseendemässigt. Den är även mera kraftfull med nya högprestanda motorer, förbättrad upphängning och nya, unika kommunikationsfunktioner som ger kontakt och kontroll över det som händer i omgivningen.

Förarmiljö

Förarplatsen i Xsara har utvecklats med bättre komfort och fler funktioner

ERGONOMI OCH VÄLBEFINNANDE. Instrumentpanelens form och funktion har utvecklats ytterligare. Den övre delen har omarbetats för att helt undvika reflexer i vindrutan. Förarplatsens komfort beror lika mycket på de många inställningsmöjligheterna för säte, nackskydd och ratt som på reglagens ergonomi och de många väl genomtänkta detaljerna, t ex den invändiga dubbelledade backspegeln och den utvändiga backspegeln med vidvinkel, som nästan helt eliminerar den döda vinkeln. Och för att man hela tiden ska kunna hålla sig informerad om allt som händer finns färddatorn, som ger en lång rad information.



FÄRDDATOR
Genomsnittlig bränsleförbrukning är en av de många uppgifter som färddatorn ger. Den informerar även om hur mycket bränsle som finns kvar i tanken, genomsnittlig hastighet, ger varning om för hög hastighet och även om den aktuella bränsleförbrukningen.



FÖRARINFORMATION
För att du samtidigt ska kunna mäta två sträckor, är Xsara utrustad med två trippmätare. Vid start visar samma display serviceintervall-indikatorn som informerar om antalet kilometer som är kvar till service.



UTVÄNDIGA BACKSPEGLAR
De utvändiga backspeglarna med vidvinkel på förarsidan är elektriskt inställbara och uppvärmda.



ELEKTRISKA FÖNSTERHISSAR
Reglagen för de elektriska fönsterhissarna fram (sekvensstyra med klämskydd på förarsidan) sitter mitt på instrumentpanelen. Versionen Exclusive har även elektriska fönsterhissar bak som styrs från förarsätet.



FÖRARSTOL JUSTERBAR I HÖJD



FLERFUNKTIONSREGLAGE
Alla vanliga funktioner samt reglagen för dimstrålkastare och bakruteuppvärmning finns samlade på paneler placerade på ömse sidor av ratten, vilket ger optimal sikt.

HÖJ OCH SÄNKBAR RATT

SATELLITÖVERFÖRING
Systemet sänder information direkt till ett satellitnät med uppgift om bilens färdriktning, hastighet och körd sträcka, vilket ger en mycket exakt lägesindikering. Varje förändring som sker i resrutten registreras i realtid.



Trygg körning

XSARA KAN FÖRSES MED INBYGGT NAVIGATIONSSYSTEM. Ett system som är enkelt att använda. Med en syntetisk röst och en kartdisplay guidar du steg för steg till önskad plats. Förutom bilens hastighet och typen av väg, beaktar systemet även vägtrafikmärken; inga fler återvändsgator eller missade avfarter!

Navigationssystemet finns ännu ej för leverans i Sverige.



Med den här funktionen kan du bestämma det bästa vägvalet direkt på färgskärmen, med hänsyn till bl a trafiksituationen och kortaste körväg.



De viktigaste funktionerna i radiosystemet RDS Windows CE (med kassett för 6 CD-skivor) kan röststyras: volym, bas/diskant, balans, fader, förinställda radiostationer, CD-spar m.m.



Den ser ut som en exklusiv bilradio, men erbjuder mycket mer: en bilmonterad mikrodonator framtagen i samarbete mellan Microsoft, Clarion och Citroën, som säkerställer ett stort antal funktioner för nöje, navigering och kommunikation.



Utrymme och komfort

3 eller 5 dörrar, eller kombi, Xsara erbjuder exceptionellt stort utrymme

Innerutrymmet i alla Xsara är mycket stort i förhållande till de utvändiga måtten: en längd på 4,18 m för modellerna med 3 eller 5 dörrar, 4,36 m för kombimodellen. Kupén är rymlig i alla avseenden och har många detaljer som ytterligare bidrar till att öka komforten; idealiskt skålade stolar, separat eller dubbelt nedfällbara baksäten, en mängd förvaringsutrymmen för alla passagerare, fram, bak, bakom framsätena, ja till och med i bagagerummet. Dessutom, ett extra 12 V-uttag, värmeskyddande vindruta och Solar-tonade rutor som effektivt dämpar solljus och värme i kupén på vissa modeller, tre olika lägen för öppning av framdörrarna för anpassning till alla tänkbara situationer.



BAGAGEUTRYMME. Med baksätet nedfällt, blir bagageutrymmet i Xsara mycket stort. En volym på 1190 liter för modellerna med 3 och 5 dörrar och 1512 liter för kombimodellen. Ett nät för fastspänning av bagaget är standard på vissa versioner.

TÄTNINGAR
Tätningarna har fördubblats för att garantera perfekt rena dörrtrösklar i alla lägen och bidrar till att avsevärt reducera det aerodynamiska bullret.



RADIOSYSTEM I STORT URVAL
6 högtalare, CD, RDS, rättreglage, fjärrmanövrerad visning, anpassning av volymen till hastigheten.



KLIMATANLÄGGNING
Klimatanläggningen med automatisk temperaturreglering bibehåller kontinuerligt inställd temperatur och tar mycket snabbt bort imman på vindrutan. Med cirkulationssystemet kan man dessutom tillfälligt stänga ute bl a avgaser vid t ex köer. Ett enkelt utbytbar damm- och pollenfilter ingår också.



NYCKEL MED LÄSNING AV BAGAGEUTRYMME
Nyckeln har bl a en speciell knapp för låsning av bagageutrymmet.



SNILLRIKT FÖRVARINGSUTRYMME
Placerat mellan framsätena här finns plats för kassetter, CD, mobiltelefon. Försett med lock som i nedfällt läge blir ett bekvämt armstöd.



FÖRVARINGSFACK I FRAMDÖRRARNA
För förvaring av vad du behöver och lite annat smått och gott: 2 stora förvaringsfack finns i framdörrarna, det ena i dörrpanelen, det andra under armstödet.

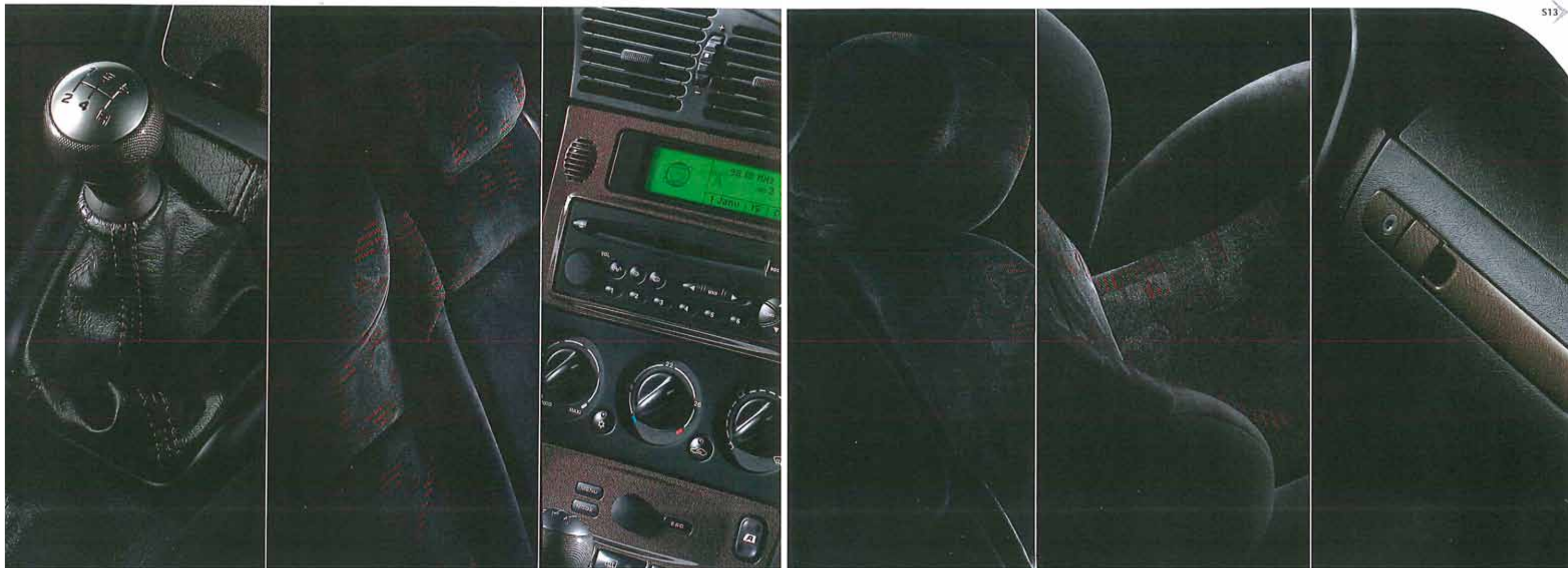

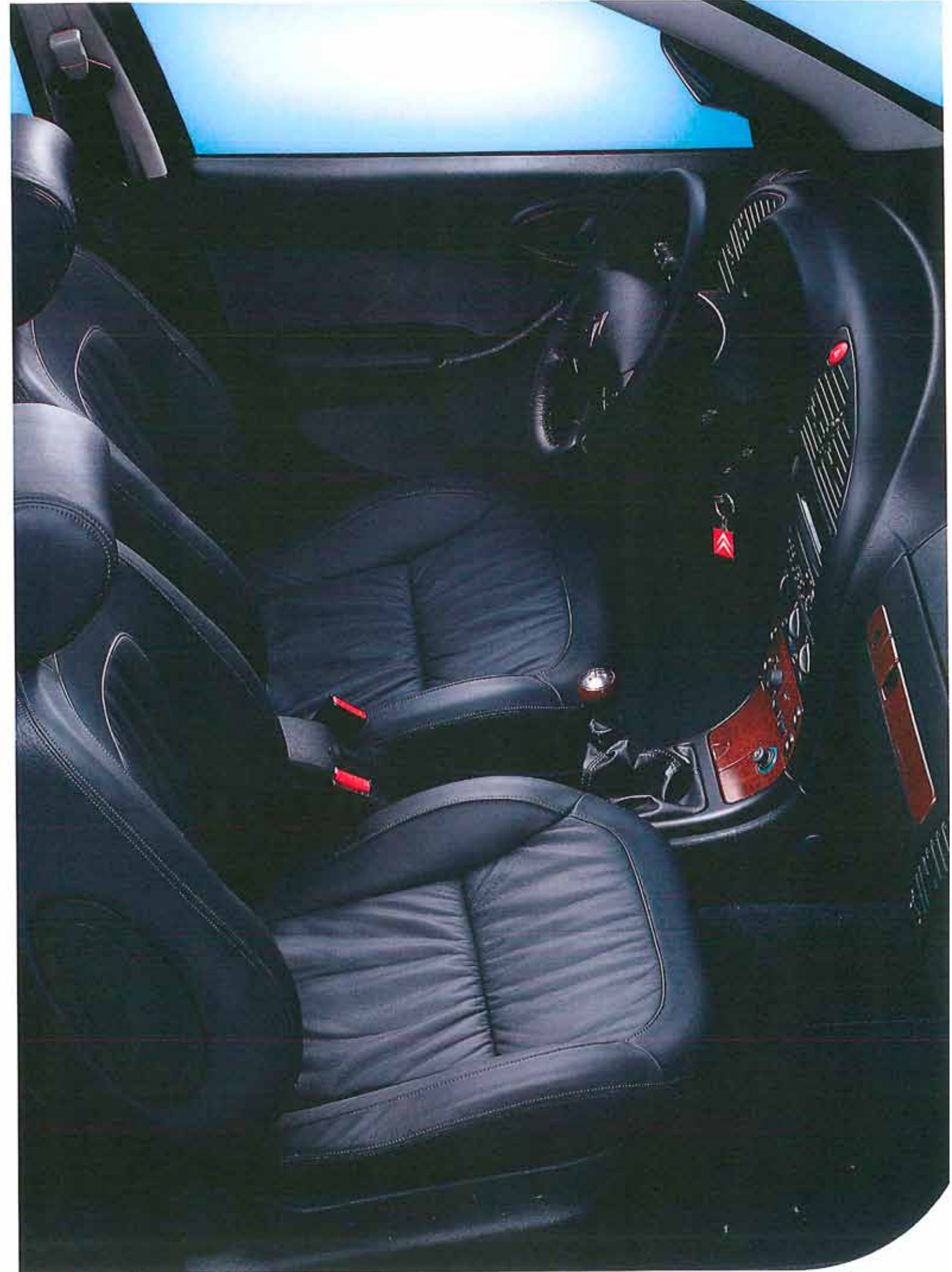



Prestanda och miljövänlighet

Men även styrka, låg förbrukning, tystnad, effektivitet...

DE OLIKA MOTORERNA I XSARA-SERIEN UPPFYLLER DE ALLRA HÖGSTA KRAV. Från 1.4i till 2.0i med 16 ventiler, bensin eller diesel, 2.0 HDi, varje förare hittar utan tvekan vad han/hon vill ha. Inklusive kraven på miljövänlighet: alla motorer har vidareutvecklats för att uppfylla de nya avgasnormerna utan avkall varken på acceleration eller bensinsnålhet, tvärtom! Bensinmotorerna börjar med en motor på 1360 cm³ vars effekt (75hk) och höga vridmoment gör att en lång resa kan avverkas utan minsta trötthet. De nya motorerna 1.6i 16V 110 hk, och 2.0i 16V 137 hk, är något för den som vill köra sportigt. Och Xsara VTS motorn på 167 hk 2.0i 16V har de exceptionella egenskaper som krävs för en bil som kan köra över 220 km/h på bana. Vad gäller dieslversionen finns, förutom 1.9 D 71 hk, de berömda direktinsprutade högtrycksdieselturbomotorerna "Common Rail", 2.0 HDi 90 hk och 2.0 HDi 110 hk, ett bevis på att en väl konstruerad motor idag kan vara både pigg, bränslesnål och miljövänlig.

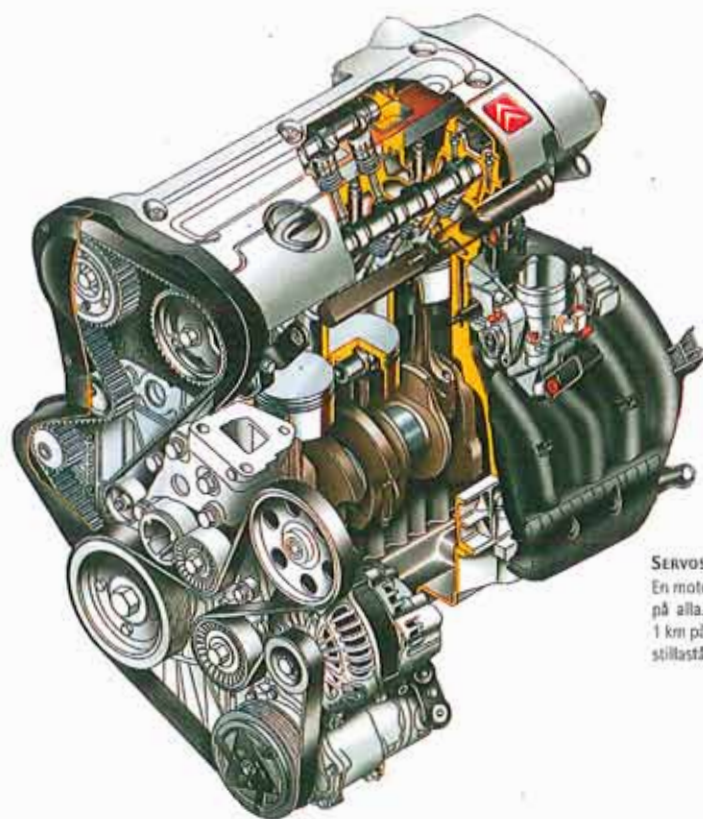

SERVOSTYRNING 2.0 HDi HK
En motor vars egenskaper imponerar på alla. 195 km/h på bana, från 0 till 1 km på mindre än 33 sekunder vid stillastående start.

Övergripande säkerhet

Aktiv och passiv säkerhet, stöldskydd. Xsara erbjuder alltid mer.

VÄGHÅLLNING, ROBUST STRUKTUR, ALLA TÄNKBARA SKYDD. XSARA GER EN HELTÄCKANDE SÄKERHET. Vaghållningen är imponerande tack vare 15 tums hjul och framvagnen som utvecklats ytterligare genom att Mc Pherson-upphängningen med de triangelformade nedre länkmarmarna optimerats. För att skydda vid krockar av alla slag, ingår som standard fyra airbags (de två fram med två utlösningnivåer). Som standard ingår även fem trepunktsbälten och två ISOFIX-fästen för baksätet, utformade för att ge bästa möjliga skydd åt barn som sitter i barnstol. Parkeringshjälpen bidrar till att underlätta manövreringen, med hjälp av lägesdetektorer som indikerar alla hinder bakåt. Dörrarna låses automatiskt så snart hastigheten överskrider 10 km/h, om föraren aktiverar denna säkerhetsfunktion.



SERVOSTYRNING
Alla Xsara har en servostyrning som regleras beroende på motorns varvtal, vilket ger stor smidighet vid parkering och stabilitet vid höga hastigheter.

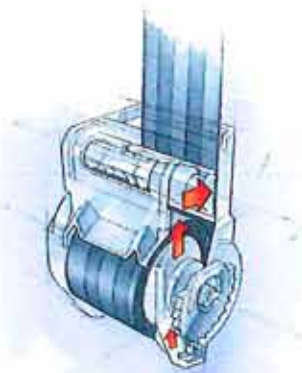

BÄLTKRAFTBEGRÄNSARE FRAM MED PYROTEKNISKA BÄLTSTRÄCKARE
Dessa utgör ett komplement till airbags fram och begränsar bältets tryck mot bröstkorgen.

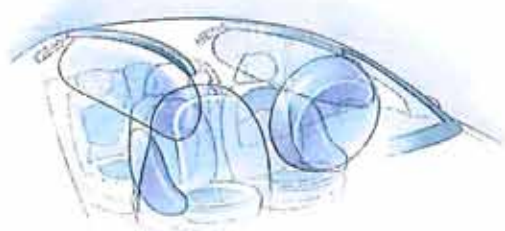

4 ST AIRBAGS
Två airbags fram som fylls olika mycket beroende på hur kraftig sammanstötningen är. Sidoairbags av "bröstkorgs"-typ som skyddar passagerarna fram vid påkörning från sidan. Som tillval finns krockgardiner.



STÄLLBARA SIDOBÄLTEN
Den övre fästpunkten kan anpassas till olika kroppslängder för att säkerställa en maximal säkerhetsbälteeffektivitet, både fram och bak.



REGLAGE FÖR AVAKTIVERING AV AIRBAG VID PASSAGERARSÄTET FRAM
För att en barnstol med ryggen vänd mot trafiken ska kunna monteras i höger framsäte, finns möjlighet att med tändningsnyckeln avaktivera airbagen i främre passagerarsätet.

SJÄLVSTYRANDE BAKAXEL
Denna konstruktion har utvecklats för att Xsara ska kunna ta kurvor så gott som helt utan krängning. Tillsammans med de kraftiga krängningshämmarna, medverkar de till en perfekt vaghållning.



AUTOMATISK BROMSVARNING
Vid mycket kraftig inbromsning, tänds varningslamporna och varnar på så vis mycket tidigt bakomvarande förare. Finns ej i Sverige.



NACKSKYDD BAK, TYP "KOMMATECKEN"
De tre nackskydden bak har två lägen: högt för att skydda huvudet på vuxna, lågt för att skydda barnens huvud utan att påverka sikten i backspejeln.



NACKSKYDD FRAM
Nackskydden fram på alla modeller är höj- och sänkbara och kan lutas.



3 ST TREPUNKTSBÄLTEN BAK
Alla modeller är utrustade med 3 st trepunktsbälten i baksätet.



KONTROLLAMPA FÖR BARNLÅS
Med ett enda ögonkast kan du kontrollera att barnlåsen är aktiverade, utan att lämna förarsätet.



VINDRUTETÖRKARE
För optimal verkan, spolras en vattendimma på vindrutan innan torkningen startar. Detta är mycket mera effektivt än de två vattenstrålarna från traditionella spolare. Vissa modeller är försedda med automatisk vindrutetorkare.





DIMSTRÅLKASTARE
På alla Xsara modeller finns dimstrålkastare inbyggda i de vanliga strålkastarna.



ABS-BROMSAR
ABS-systemet som finns på alla Xsara, har nu försetts med en elektronisk bromsfördelare som ger bättre balans mellan bakhjulen och därmed ökad effektivitet. Ventilerade skivbromsar fram ingår som standard på alla modeller. Skivbromsar bak finns på alla modeller utom 1.4i.

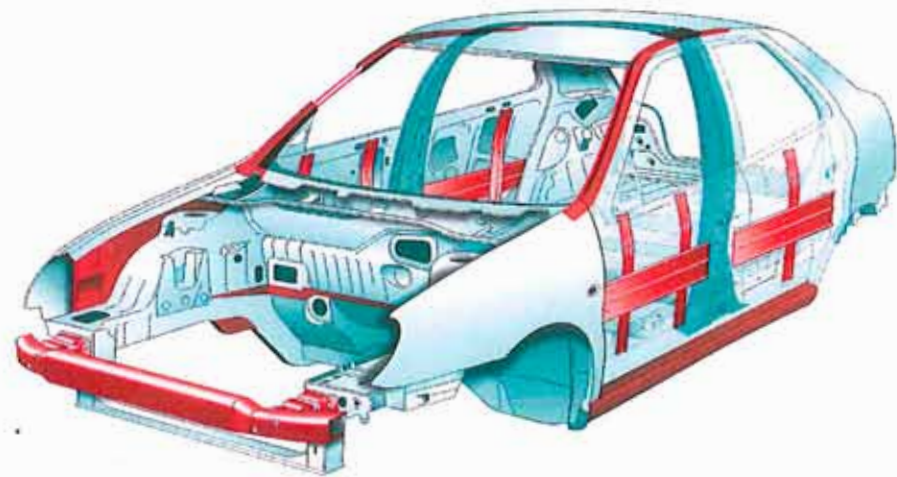

SÄKERHET FRÅN A TILL Ö. Sidoförstärkta balkar i dörrarna, dubbla takstolpar vid framskärmarna. Hela passagerarutrymmet har utvecklats för att ytterligare minska riskerna för deformation av kupén vid kraftiga sammanstötningar. När det gäller stöldskydd, är nyckeln med tre knappar ett betydande framsteg. Den första knappen används för att låsa, den andra för att låsa upp: ingen risk för sammanblandning. Med den tredje knappen kan bagageutrymmet säkras. Den transponderförsedda nyckeln är ytterligare en detalj som bidrar till att göra din Xsara ännu säkrare.

Kvalitet och hållbarhet

XSARA MED SIN ROBUSTA KONSTRUKTION LEVER LÄNGE.

XSARAS ERKÄNT LÅNGA LIVSLÄNGD beror dels på det valet av material av allra högsta kvalitet, dels på en ytterst noggrann montering. Användningen av multiplexsystem för hela den elektriska installationen förstärker ytterligare bilens tillförlitlighet. Den främsta fördelen med denna vidareutveckling är ett förenklat kablage, vilken i sin tur innebär mindre risk för fel. Förutom det omfattande skyddet mot elektriska felfunktioner, är Xsara även väl skyddad mot väder och vind. Xsara har en rostskyddsgaranti på 12 år utan kilometerbegränsning samt en lackgaranti på 3 år.



- 1 - Galvaniserad plåt
- 2 - Reflexbehandling
- 3 - Grundfärg
- 4 - 1:a färglager
- 5 - 2:a färglager
- 6 - Ytackering



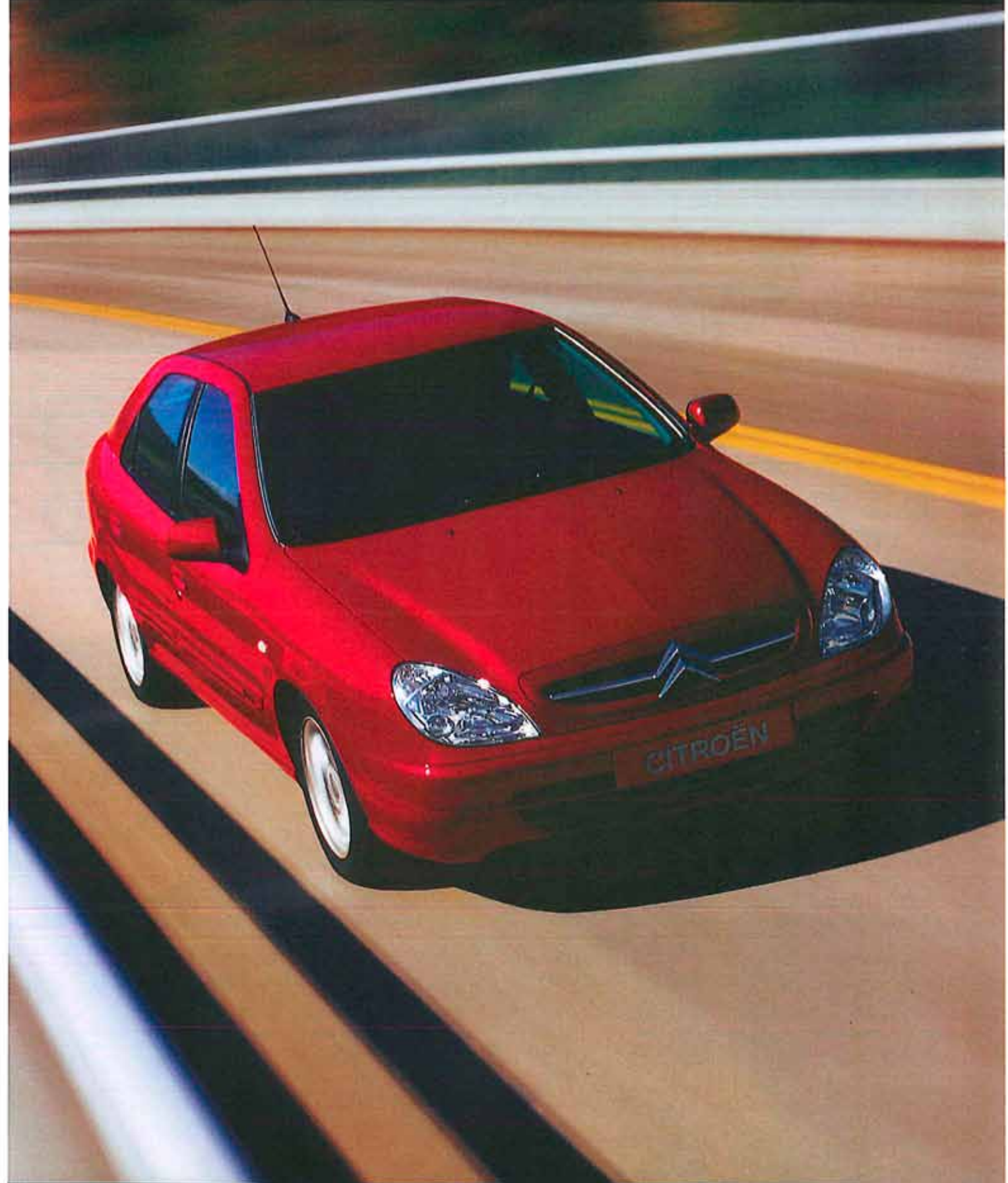



Citroën Xsara II X säljs ej i Sverige.

Citroën Xsara II X

ySedan
Motorer: 1.4i 75hk

EXEMPEL PÅ STANDARDUTRUSTNING:

Airbags (fram och på sidorna)
ABS-bromsar
Servostyrning
Centrallås
Elektronisk startspärr
Tonade rutor
15 tums hjul

Dimstrålkastare
3 st säkerhetsbälten bak med bälteskraftbegränsare och pyroteknisk bältessträckare
Ratt justerbar i höjd-och djupled
Vidvinkelspegel på förarsidan
Framre nackskydd som kan vinklas

EXEMPEL PÅ EXTRAUTRUSTNING:

Metalllacks
Soltak
Paket ACC CD-radio



INSTRUMENTPANEL med oljeindikator.



HÖJ OCH SÄNKBART FÖRARSÄTE finns som tillval.



Citroën Xsara II SX

Sedan och Kombi.

Motorer:
1.4i 75hk, 1.6i 16V 110 hk, 1.6i 16V Aut 110 hk,
2.0 HDi 90 hk, 2.0 HDi 110 hk.



EXTRAUTRUSTNING
Färdator och radiosystem,
RDS-CD, 6 högtalare med ratt
reglage.



DIMSTRÅLKASTARE
På alla Xsara modeller finns
dimstrålkastare inbyggda i de
vanliga strålkastarna.

EXEMPEL PÅ STANDARDUTRUSTNING:

Airbags (fram och på sidorna)
ABS-bromsar med elektronisk fördelare
Säkerhetsbälten fram med bälteskraftbegränsare och pyroteknisk bältessträckare
Reglerbar servostyrning
Lister, skärmilister och backspeglar i samma färg som karossen
Eluppvärmda elektriska ytterbackspeglar
Serviceintervallindikator
Höj- och sänkbart förarsäte
Nedfällbara baksäten, separat eller dubbla
Elektronisk startspärr
Centrallås för dörrar och bagagelucka med fjärrkontroll och 3 knappar
Barnlås med kontrollampa för lästa bakdörrar

Elektriska fönsterhissar fram (sekvensstyrning och klämskydd på förarsidan)
15 tums hjul
Höj- och sänkbara säkerhetsbälten på sidorna
Damm- och pollenfilter i kupén
Dimstrålkastare
Backspegel med vidvinkel på förarsidan
Reglage för avaktivering av airbag på passagerarsidan
12V-uttag på panelsidan

EXEMPEL PÅ EXTRAUTRUSTNING:

Radiosystem RDS-CD, 6 högtalare med rattreglage
Färdator
Elektrisk fönsterhiss bak
Automatisk vindrutetorkare
Klimatanläggning
Lättmetallfälgar
Parkeringshjälp
Tacklucka
Reflekterande värmeavvisande vindruta





Citroën Xsara II VTR Coupé

Motorer:

1.6i 16V, 110 hk

EXEMPEL PÅ STANDARDUTRUSTNING:

Airbags (fram och på sidorna)
ABS-bromsar med elektronisk fördelare
Bakspoiler
Säkerhetsbälten fram med bälteskraftbegränsare och pyroteknisk bältessträckare
Reglerbar servostyrning
Lister, skärmister och backspeglar i samma färg som karossen
Elektriska ytterbackspeglar
Serviceintervallindikator
Höj- och sänkbart förarsäte
Nedfällbara baksäten, separat eller dubbla
Centrallås för dörrar och bagagelucka med fjärrkontroll och 3 knappar

Elektriska fönsterhissar fram (sekvensstyrning och klämskydd på förarsidan)

Dimstrålkastare

Reglage för avaktivering av airbag på passagerarsidan

Damm- och pollenfilter i kupén

12V-uttag på panelsidan

EXEMPEL PÅ EXTRAUTRUSTNING:

Klimatanläggning
Automatisk vindrutetorkare
Lättmetallfälgar
Färdator
Värmskyddande vindruta
Radiosystem RDS-CD, 6 högtalare med rattreglage
Taklucka



SPORTIG FÖRARMILJÖ

Vita mätartavlor och växelspak i borstad aluminium.



LÄTTMETALLFÄLGAR

som extrautrustning.



Citroën Xsara II Exclusive

Motorer:

2.0i 16V 137 hk

EXEMPEL PÅ STANDARDUTRUSTNING:

6 airbags (fram, på sidorna och skyddsgardiner)
ABS-bromsar med elektronisk fördelare
Bakspoiler
Säkerhetsbälten fram med bälteskraftbegränsare och pyroteknisk bältessträckare
Reglerbar servostyrning
Lister, skärmister och backspeglar i samma färg som karossen
Elektriska, uppvärmda ytterbackspeglar
Färdator
Höj- och sänkbart förarsäte
Nedfällbara baksäten, separat eller dubbla, med armstöd i mitten
Radiosystem RDS-CD, 6 högtalare med rattreglage
Centrallås för dörrar och bagagelucka med fjärrkontroll

och 3 knappar

Elektronisk startspärr

Dimstrålkastare

Reglage för avaktivering av airbag på passagerarsidan

Automatisk vindrutetorkare

Klimatanläggning med temperaturreglerat flöde och värmeavvisande vindruta

Fönsterhiss fram med sekvensstyrning och klämskydd

Klädsel i velour

Lättmetallfälgar

Damm- och pollenfilter i kupén

12V-uttag på panelsidan

EXEMPEL PÅ EXTRAUTRUSTNING:

Skinnklädsel

Parkeringshjälp

Taklucka



FÄRDDATOR

Genomsnittlig bränsleförbrukning är en av de många uppgifter som färdatorn ger.



SKINNRRATT



Sätt färg på din Xsara



Klädselar



VELOUR-ALCANTARA VELOUR FINNS EJ VELOUR TYG VELOUR-ALCANTRA SKINN

Citroën Xsara II VTS Coupé

Motorer:

2.0i 16V 167 hk

EXEMPEL PÅ STANDARDUTRUSTNING:

6 airbags (fram, på sidorna och skyddsgardiner)
 ABS-bromsar med elektronisk fördelare
 Bakspoiler
 Säkerhetsbälten fram med bälteskraftbegränsare och pyroteknisk bältessträckare
 Reglerbar servostyrning
 Lister, skärmfällor och backspeglar i samma färg som karossen
 Elektriska, uppvärmda ytterbackspeglar
 Färrdator
 Höj- och sänkbart förarsäte
 Nedfällbara baksäten, separat eller dubbla, med armstöd i mitten
 Radiosystem RDS-CD, 6 högtalare med rattreglage
 Centrallås för dörrar och bagagelucka med fjärrkontroll

och 3 knappar

Elektronisk startspärr
 Dimstrålkastare
 Reglage för avaktivering av airbag på passagerarsidan
 Automatisk vindrutetorkare
 Klimatanläggning med temperaturreglerat flöde och värmeavvisande vindruta
 Fönsterhiss fram med sekvensstyrning och klämskydd
 Klädsel i velour
 Lättmetallfälgar
 Damm- och pollenfilter i kupén
 12V-uttag på panelsidan

EXEMPEL PÅ EXTRAUTRUSTNING:

Skinnklädsel
 Parkeringshjälp
 Taklucka



2.0 LITERS MOTOR PÅ 167 HK



5 VÄXLAD MANUELL LÅDA

Färger



VIT



BLÅ AMIRAL



SILVER METALLIC



GRÅ FLUORINATOR METALLIC



GRÖN LONGCHAMPS METALLIC



GUL METALLIC



BLÅ PARADIS METALLIC



BLÅ LE MANS METALLIC



SILVERLILA METALLIC



RÖD PION METALLIC



RÖD LUCIFER METALLIC



BLÅ MAURITIUS METALLIC



GRÖN HURLEVENT



Stora resurser till ditt förfogande

Citroën ingår i PSA koncernen. Peugeot Citroën som är Europas näst största biltillverkare. Citroën har haft en ständigt ökande försäljning de senaste åren och 1999 har Citroën för första gången sålt en miljon bilar på ett år.

De kommande åren kommer att kännetecknas av en snabb produktutveckling med en ny lansering varje år.

En rationellare tillverkning med färre bottenplattor gör det möjligt att öka antalet modeller till lägre kostnader.

På Citroëns hemsida får du en överblick över alla modeller, priser och utrustningsalternativ. Där kan du i lugn och ro "bygga" din bil, välja färg, motor, utrustning och via e-mail skicka en offertförfrågan till Din återförsäljare.

Citroën har tillsammans med övriga åtaganden bland de mest omfattande garantierna i Sverige.

3 års nybilsgaranti
3 års lackgaranti
3 års assistansgaranti
12 års rostskyddsgaranti

Broşyren är producerad internationellt. Din återförsäljare kan ge korrekta upplysningar. Citroën Sverige AB förbehåller sig rätten till ändringar.

www.citroen.se

Création:
Conran Design Group
Edition: ALTAVIA PRODITY
Imprimé en U.E. 11/00

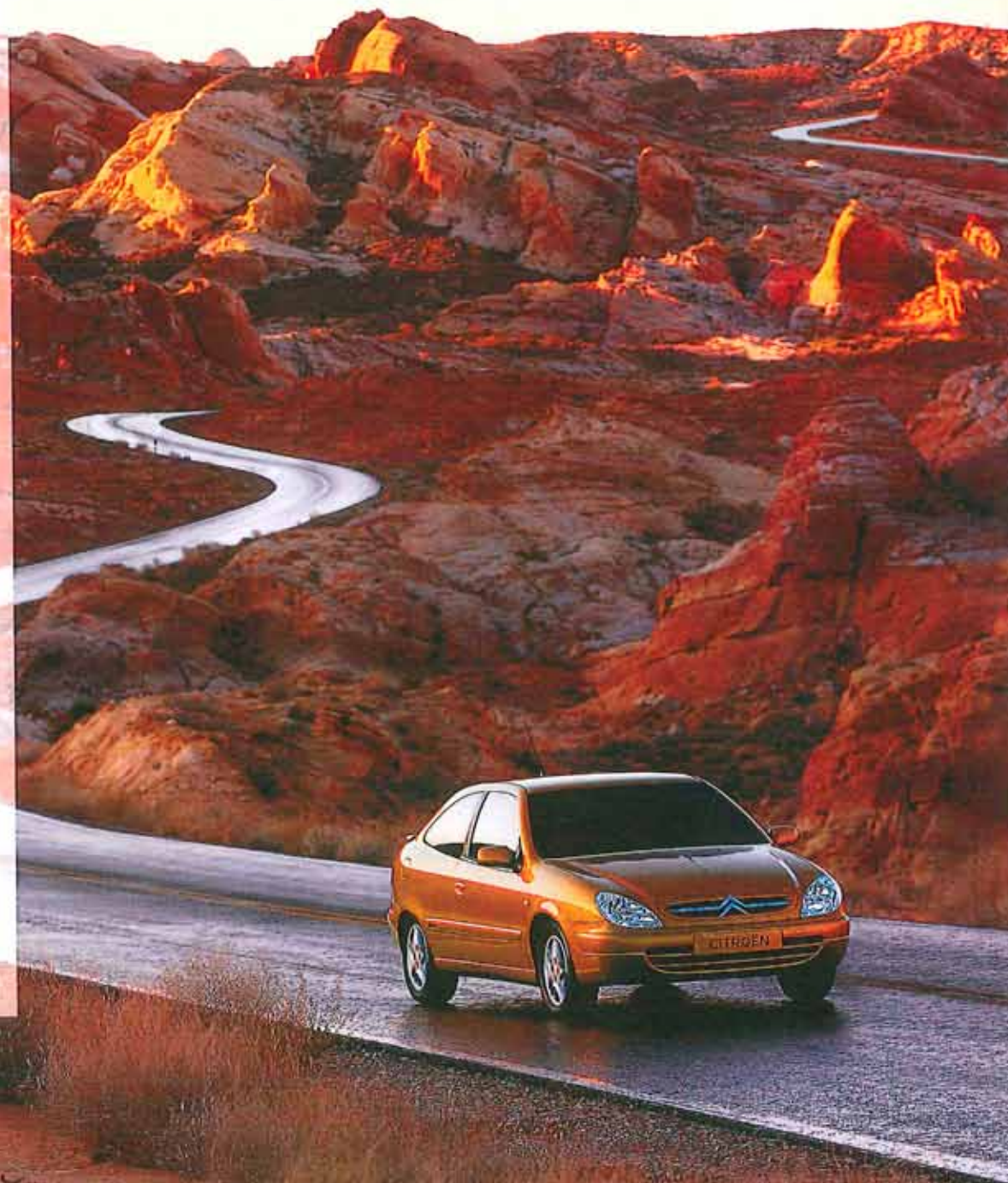

Citroënkortet håller din bilekonomi rullande.

För en komfortabel bilekonomi.

På Citroën är vi kända för att bygga bilar som är behagliga att åka i. Bilar som jämnar ut alla ojämnheter under färderna. På samma sätt vill vi att det ska vara med din bilekonomi. Stora eller oförutsedda kostnader ska du kunna jämna ut och fördela så att de inte känns för mycket.

Därför erbjuder vi alla Citroënegare att skaffa Citroënkortet. Ett kort som gör det lättare att planera ekonomin i ditt bilägande. Och som har flera andra fördelar också när det gäller att fördela utgifterna jämnt över året.

Citroënkortet gäller vid köp av tillbehör, reservdelar och service hos Citroëns återförsäljare. Du kan välja kreditgräns själv från 3 000 till 30 000 kronor med upp till fyra räntefria månader. Om du inte vill dela upp betalningen och istället betala allt på en gång kan du naturligtvis göra det.

Med Citroënkortet kan du själv styra dina bilutgifter.

Var gäller mitt Citroënkort?

Citroënkortet bygger på ett samarbete mellan Citroën Sverige AB och GE Capital Bank AB. Förutom hos alla landets Citroënåterförsäljare kan du använda kortet på 45 000 andra inköpsställen i Sverige - från hotell och stormarknader till bensinstationer och restauranger. Du kan även ta ut kontanter i Sveriges alla bankautomater, upp till 8 000 kronor per vecka. Uttagsavgiften är f.n. 19 kr. (De fyra räntefria månaderna gäller dock bara vid inköp hos Citroëns återförsäljare).

Hur betalar jag?

Du får varje månad ett kontoutdrag med ett inbetalningskort från GE Capital Bank AB (det första köpet är dock både

betalnings- och räntefritt i upp till fyra månader).

Kontoutdraget är förtryckt med det lägsta belopp som skall betalas vilket är 1/24 av aktuell kontoskuld, dock lägst 150 kr. Du kan även välja att använda det blanka inbetalningskort som bifogas och betala ett högre belopp eller lösa in hela skulden.

Vad kostar kortet?

Citroënkortet har 0 kronor i årsavgift och 0 kronor i uppläggningsavgift.

För varje avisering tillkommer en avavgift på 24 kronor. Årsräntan är f.n. 20,62% och den effektiva räntan är f.n. 23,74% vid 10 000 kr och 20,24% vid 100 000 kr (augusti -00).

Hur ansöker jag om mitt Citroënkort?

Det är enkelt. Du ansöker om kortet hos din Citroënåterförsäljare direkt när du behöver det.

Kreditprövningen görs per telefon och tar bara några minuter. Ring gärna GE Capital Banks kundservice på 08-665 95 90 (vardagar 9-20 och helger 9-17) om du har några frågor om Citroënkortet.

Citroënkortet håller din bilekonomi rullande.

Dela upp betalningen hos Citroën på 4 räntefria månader. Ta ut kontanter i Sveriges alla bankautomater. Handla i 45 000 butiker i hela Sverige. Ingen årsavgift och ingen uppläggningsavgift.

För mer information om det svenska Citroënkortet, vänligen kontakta din lokala återförsäljare. Observera att kortet ovan ej förekommer i Sverige.



CITROËN