

ami
BREAK

CITROËN 

T11637
SVENSKA CITROËNKLUBBEN



amis
BREAK

CITROËN 

Hantverkarens leveranser, husmoderns storinköp, långfärdsåkarens bagage, semesterfirarens badbollar och parasoller, seglen eller aktersnurren till båten, hela familjen med alla barnen - alla, i staden som på landet har nytta och nöje av MI-6 stationsvagn. Den är mer praktisk än en vanlig personbil, elegantare än en skåpvagn och lämpar sig utmärkt för såväl det dagliga arbetet som för familjens fritid.

MI-6 WEEKEND

Mekaniska detaljer : identiska med motsvarande på MI-6 personvagn med undantag för att fjädringen förstärkts.

Toppfart : 110 km/h.

Bränsleförbrukning : 0,64 enl. DIN - normerna.

Tjänstevikt : 780 kg.

Lastkapacitet : 300 kg + förare.

Mått :

Bakre dörröppning

Höjd 78 cm

Bredd vid golvet 93 cm

Bredd upptill 87 cm

Max. höjd mellan lastplan och tak 102 cm.

Bredd mellan hjulbussen 93 cm.

Effektiv längd på lastutrymmet i bakvagnen 136 - 145 cm.

Obs : När baksätet är helt borttaget är längden 165 cm.

(framsätet i mellanläge)

Effektiv lastyta 1,4 m².

Effektiv lastvolym bakom framsätet 1,5 m³.

Printed in France - Delphine Publiscité Paris - AC 10143 7-64 SUE



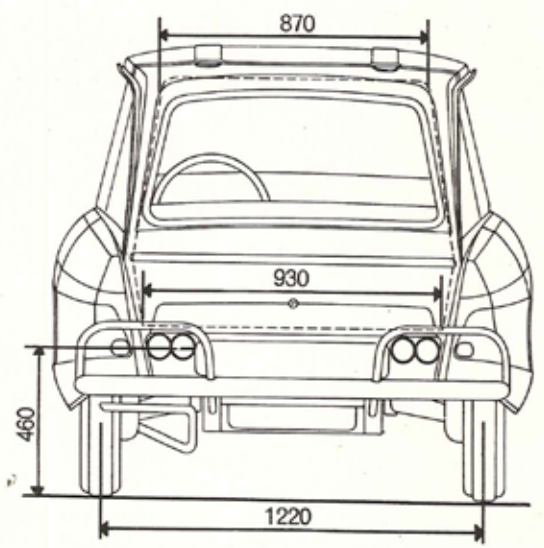
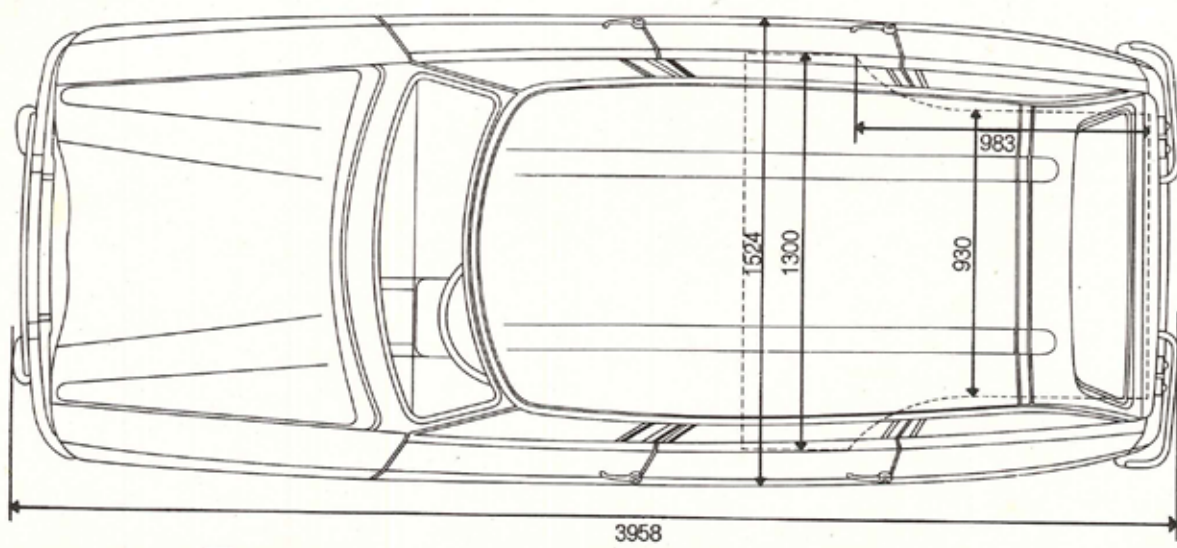
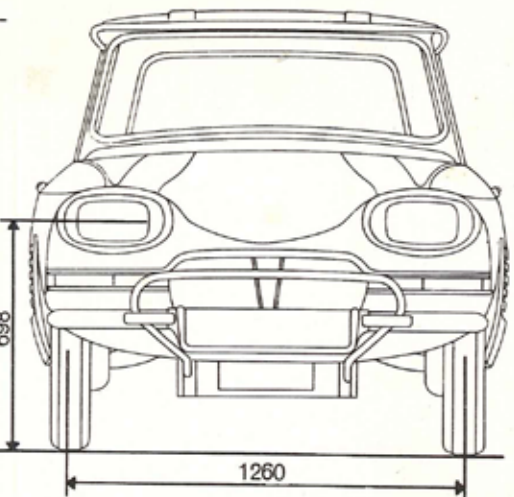
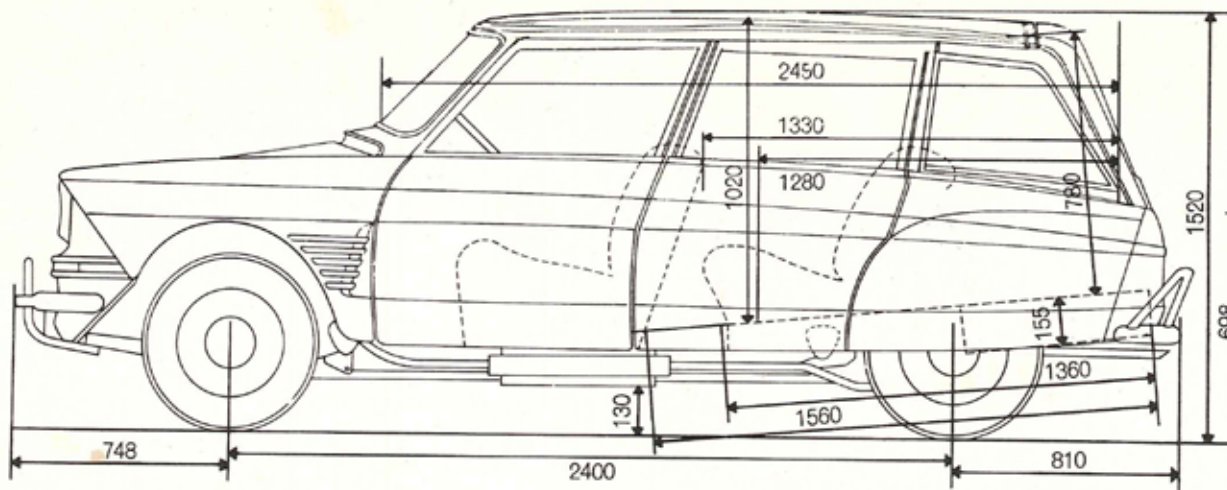

M16 WEEKEND



CITROËN

10500:-
2 CV Skj. 25hkr 8900:-