

# CITROËN

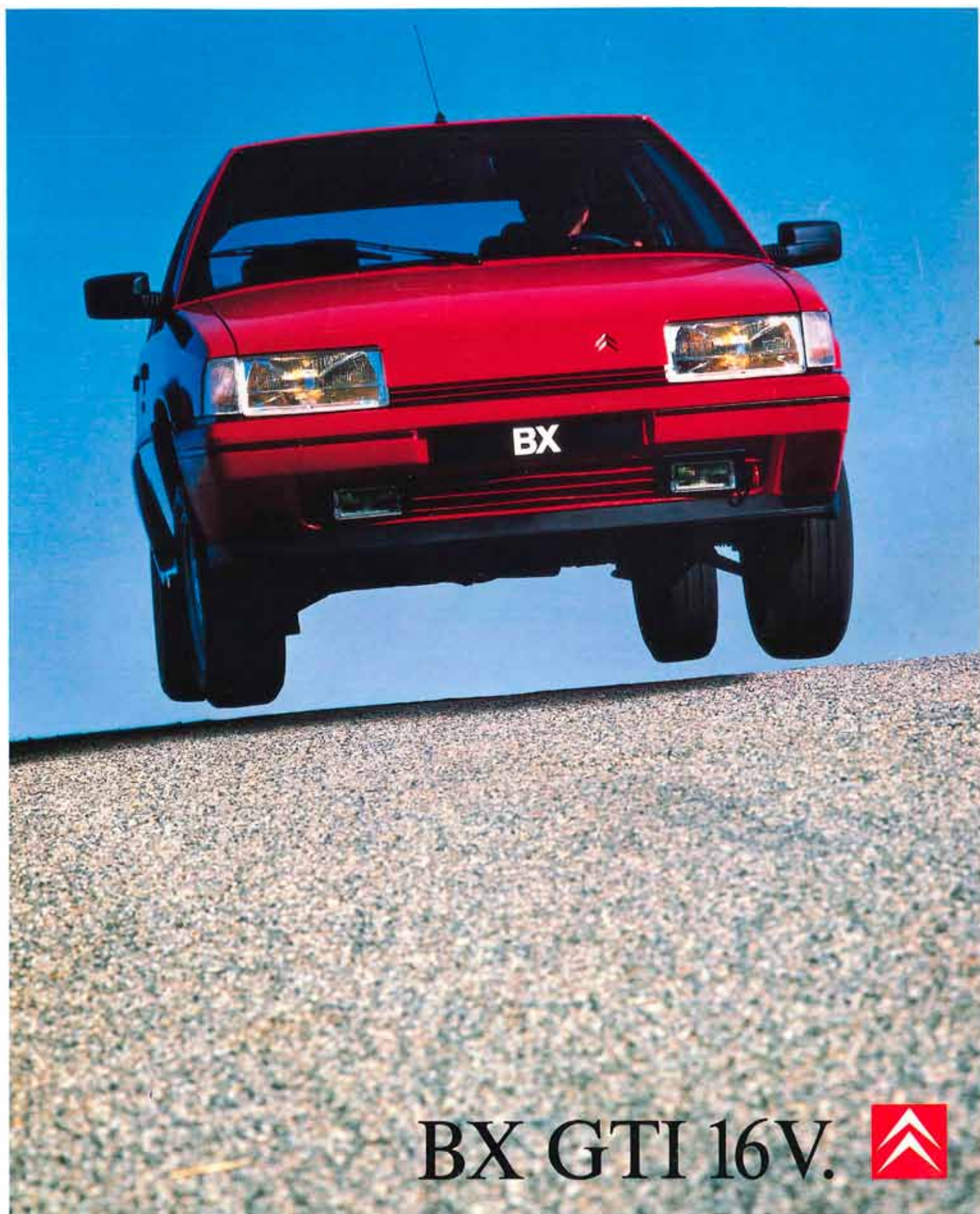

**BX GTI 16V.**





# 16 VENTILER. 148 HK. 213 KM/TIM.

Den bågformade spoilern baktill är kanske det som tydligast skvallrar om att detta inte är någon vanlig BX. Men det är det diskreta emblemet 16V på sidorna som antyder att skillnaden inte bara är kosmetisk.

16V står för sexton ventiler, fyra per cylinder, och det i sin tur gör det möjligt att ta ut en betydligt högre effekt ur motorn. Citroën BX GTi 16V har en effekt på hela 148 hk DIN vilket ger bilen närmast hisnande prestanda. Eller vad sägs om en toppfart på 213 km/tim och 8,9 sekunder från stillastående till 100 kilometer i timmen.

Med sådana resurser hamnar BX GTi 16V bland de allra snabbaste serietillverkade standardbilarna. Och genom sin katalytiska avgasrening hör den också till de mest miljövänliga.

## AVANCERAT UPPTÄDANDE.

En bil med sådana prestanda måste naturligtvis kunna uppföra sig därefter på vägen. Det kan BX GTi 16V. Den gashydrauliska fjädningen som gör Citroën till en så unikt bekväm bil, har gjorts styvare för att öka väggrepp och vägkänsla. Krängningshämmare både fram och bak, hjulupphängning av McPherson-typ och breda lågprofildäck på aluminiumfälgar ger BX GTi 16V enastående väghållning och köregenskaper.

## LÅSNINGSFRIA BROMSAR OCH KATALYTISK AVGASRENING ÄR STANDARD.

Men BX GTi 16V är inte enbart en snabb bil. Den är också säker och miljövänlig. Låsingsfria bromsar och kataly-

tisk avgasrening, som minskar de skadliga utsläppen med upp till 90 procent, hör till standardutrustningen.

De låsningsfria bromsarna av ABS-typ medför att hjulen aldrig kan låsa sig, hur hårt man än trampar på bromspedalen och oavsett hur halt underlaget är. Genom att hjulen inte kan låsa sig går bilen alltid att styra, samtidigt som man har maximal bromsverkan.

## GASHYDRAULISK FJÄDRING GER DEN UNIKA CITROËN-KÄNSLAN.

Att köra en Citroën med gashydraulisk fjädring är en alldeles speciell upplevelse. Bilen sväljer ojämnheter i vägen som om de inte fanns. Även på riktigt dåliga vägar med djupa tjälkott flyter man bekvämt fram. Ändå känns fjädningen fast och ger utmärkt vägkänsla. En bil med gashydraulisk fjädring går inte att lasta ner, hur mycket man än lastar. Tvärtom blir fjädningen styvare ju mer den ansträngs. Det gör också att karossen alltid behåller samma horisontella linje över marken, oavsett viktfordelningen eller om man kopplar till ett släp. Med ett enkelt handgrepp kan man också själv reglera karossens höjd över marken. Höja den när snön ligger djup, i terräng eller på dåliga vägar, sänka den vid snabb landsvägskörning.

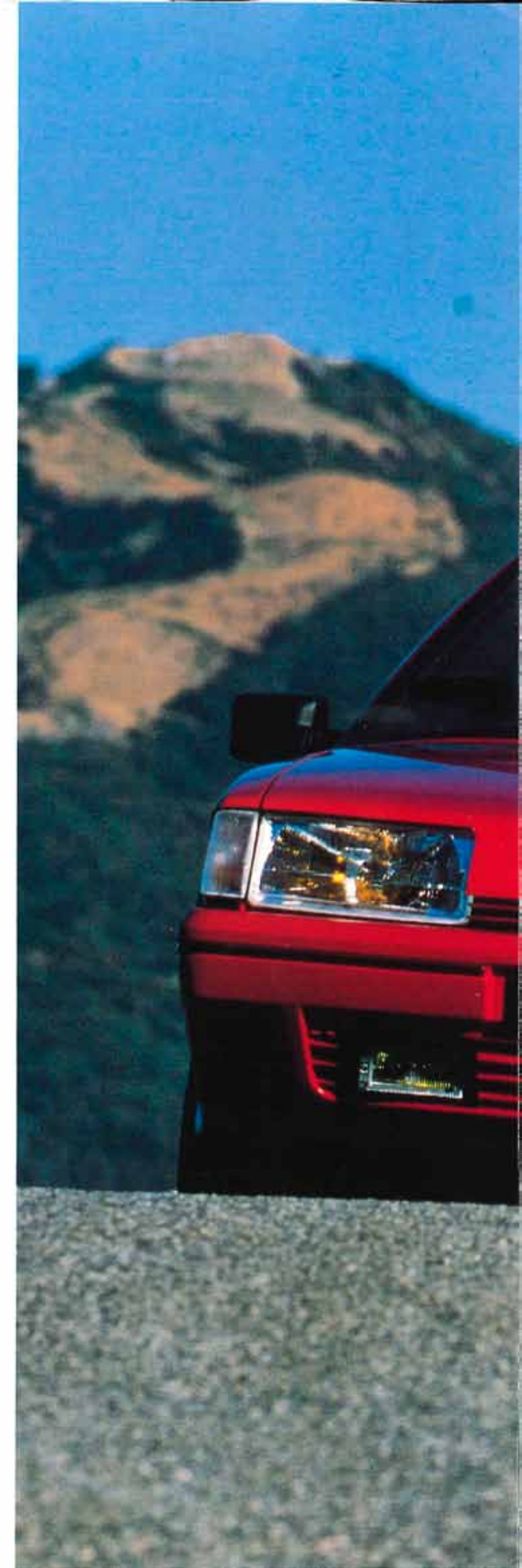
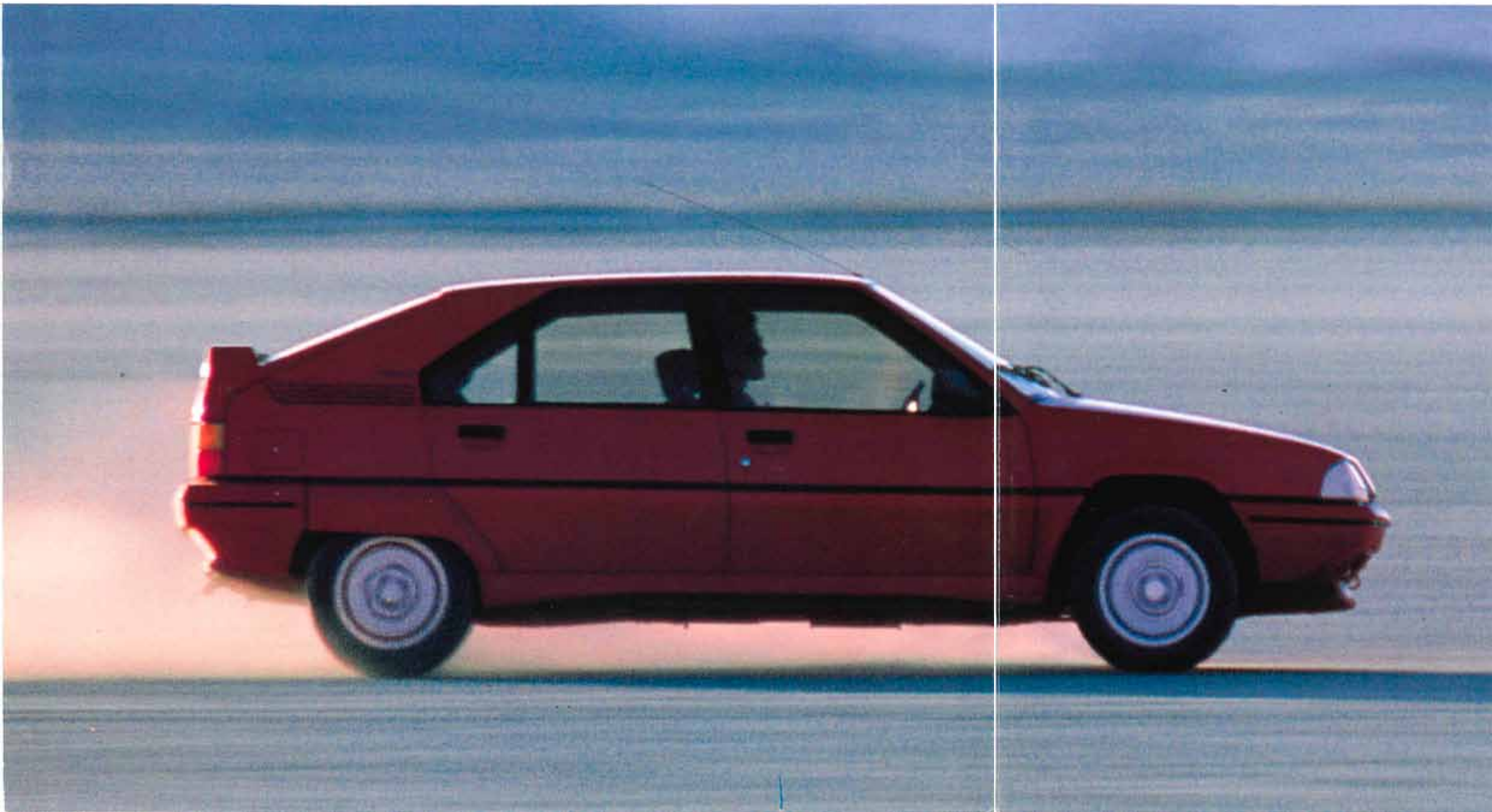





Elektriska fönsterhissar hör till standardutrustningen liksom fjärrmanövrerat centrallås.

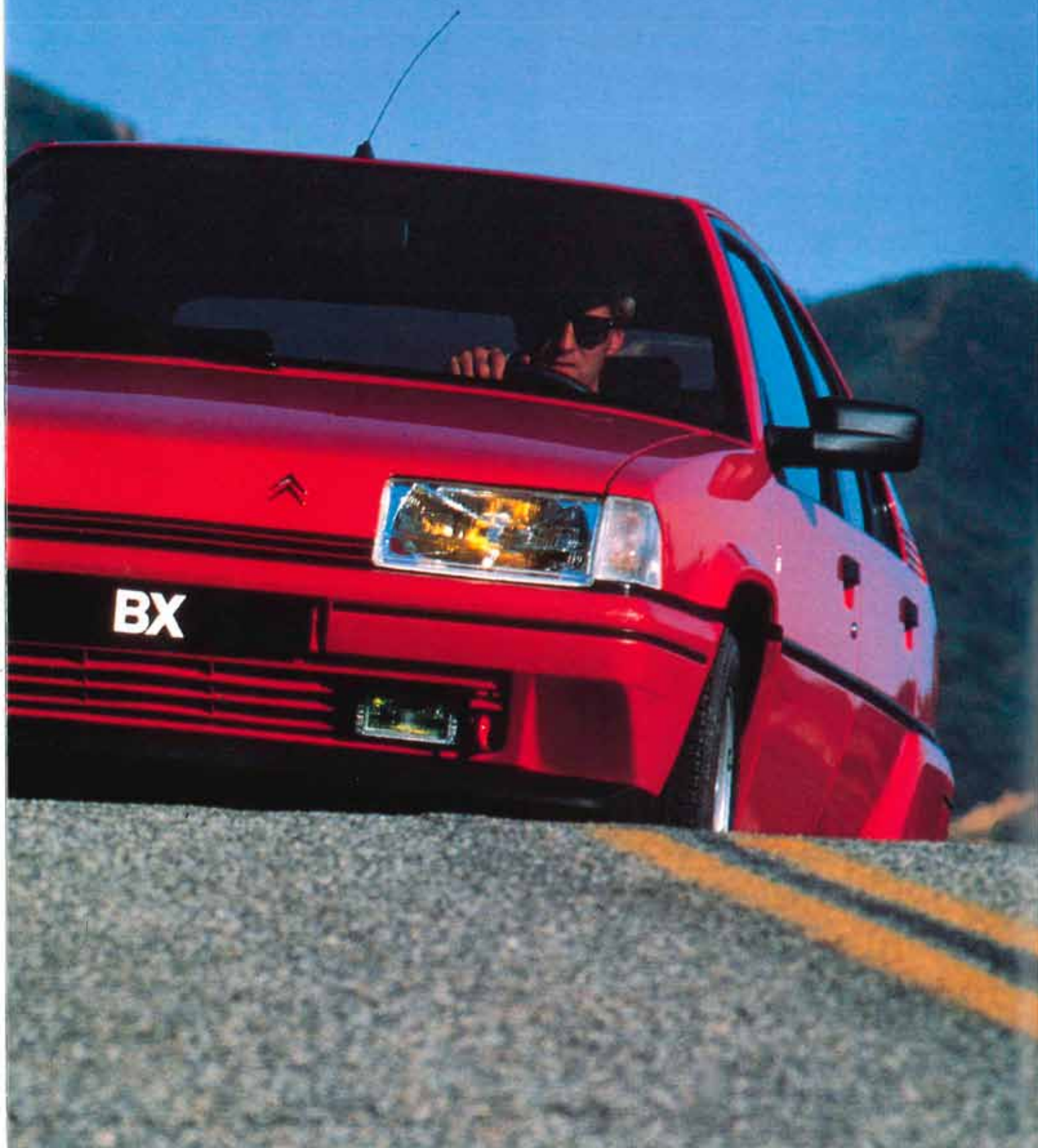

## TEKNIKEN I CITROEN BX GTi 16V:

### MOTOR.

4-cylindrig, rak vattenkyld bensinmotor med elektronisk bränsleinsprutning och katalytisk avgasrening.

Max effekt 108 kW/148 hk DIN vid 6420 v/min.

Max vridmoment 16,6 KPM DIN vid 5.000 v/min.

Cyl volym: 1905 cc  
Cyl diameter × slaglängd:  
83 × 88 mm

Kompression: 9,7:1

### Kraftöverföring.

Manuell 5-växlad låda.  
Framhjulsdrift.

### Styrning.

Kuggstångsstyrning. Servo.  
Antal rattvarv från ytterläge till ytterläge: 2,8.  
Vänddiameter 10,4 m.

### Bromsar.

Skivbromsar runtom. Servo. ABS.

### Hjul & Däck.

Individuell hjulupphängning.  
Lågprofildäck 195/60 VR14.

### Elsystem.

Motronic.  
12V 50Ah batteri.

## RYMDERNA, VIKTERNA, VOLYMERNA, RESURSERNA...

ANTAL PLATSER:	5
VOLYM, BAGAGEUTRYMME (1):	444
MED NEDFÄLLT BAKSÄTE (1):	1.455
TJÄNSTEVIKT (KG):	1.190
LASTFÖRMÅGA (KG):	345
MAX SLÄPVAGNSVIKT (KG):	1.300
MAX TAKVIKT (KG):	75

### BRÄNSLEFÖRBRUKNING L/MIL ENL KOV:

LANDSVÄGSKÖRNING:	0,70
STADSKÖRNING:	1,05
BLANDAD KÖRNING:	0,88

BRÄNSLETANKENS VOLYM:	66
TOPPFART, KM:	213
0-100 KM/H, SEK:	8,9

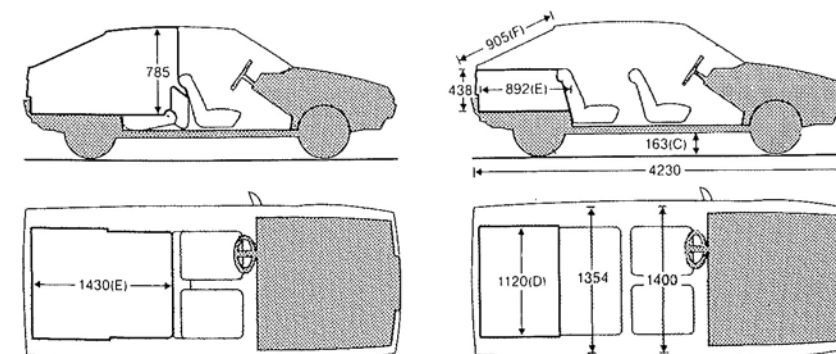



## STANDARDEN I CITROËN BX GTi 16V:

Servostyrning  
Centrallås  
Elektriska fönsterhissar fram/bak  
Elvärme i framstolarna  
Höj-/sänkbar förarstol  
Nackskydd fram  
Inifrån justerbara backspeglar, th elmanövrerad  
Mittarmstöd bak  
Fällbart baksäte  
Tonade rutor  
Solskyddsgardin bak  
Bakrutetorkare/spolare  
Radioantenn  
Barnsäkra bakdörrar  
Dimbakljus  
Låsningfria bromsar, ABS  
Extraljus fram  
Skålade sportstolar  
Treekrad sportratt  
Aluminiumfälgar  
Spoilerpaket  
Rullbälten  
Avbländbar backspegel  
Skyddslistor på sidorna

### Instrumentering:

Varvräknare  
Trippmätare  
Digitalklocka

### Varningslampor för:

Låg bränslevolym  
Låg oljenivå  
Laddning  
Parkerings-, halv-, helljus  
Bakruteuppvärmning  
Hydraultryck  
Bromsvätskenivå  
Slitna bromsbelägg  
Varningsblinkers  
Ej stängda dörrar  
Ej stängd baklucka  
Ej stängd motorhuv  
Åtdragen handbroms

### Extra utrustning (mot pristillägg):

Elektriskt manövrerat soltak  
i glas  
Metallic-lackering

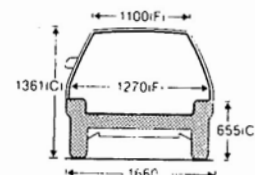

## INUTI GÅR BX GTi 16V UTANPÅ DET MESTA.

Sportig, funktionell och bekväm är en kort men träffande beskrivning av inredningen i BX GTi 16V. Här anar man en medveten tanke bakom varje liten detalj. De skålade sätena ger perfekt stöd åt hela kroppen under många, långa mil i sträck. Reglage och instrument sitter där man väntar sig, stora och lättöverskådliga med knappar och spakar på fingeravstånd.

Klädseln i mönstrad plysch är färgmatchad mot karossen. Både snygg och funktionell och lätt att göra ren. Ratten är läderklädd och har tre ekrar, precis som sig bör i en bil med så sportiga prestanda. Här finns mängder med praktiska fack för kartor, kassetter, växelpengar och liknande. Elektriska fönsterhissar hör till standardutrustningen i BX GTi 16V, liksom centrallås, eluppvärmda framstolar, bakrutetorkare samt höj- och sänkbar förarstol. Man får fundera en bra stund för att komma på något som saknas i den här miljön.

## AV OCH FÖR ENTUSIASTER.

Det märks att BX GTi 16V är konstruerad av människor som älskar bilar och bilkörning. Tillhör du samma släkte kan vi lova dig många högtidsstunder bakom ratten i din nya sextonventilare.







AB AUTOGRUPPEN, BOX 1011, 12123 JOHANNESHOV.

Scanauto - Sisjön

Långsbergsgatan 10

Telefon 031 40 10 10