

CITROËN ^ GS

TIN 82  
SVENSKA CITROËNKLUBBEN

20 F



Les temps changent et les besoins actuels des conducteurs sont tels que la justesse des techniques Citroën se vérifie de plus en plus.

Aujourd'hui où l'on est amené à passer une grande partie de son temps en voiture, la suspension hydropneumatique, qui équipe la GS, confirme de jour en jour sa supériorité. Elle lui assure une tenue de route, une sécurité et un confort incomparable pour un véhicule de cette catégorie.

La GS possède les qualités légendaires des grandes Citroën. Si l'aérodynamique de la GS améliore ses performances, elle contribue aussi à la rendre plus économique.

Cette année, la GSpécial et la GSX sont équipées du nouveau moteur 1129 cm<sup>3</sup>, plus puissant, bénéficiant d'un meilleur couple et desservi par une nouvelle boîte de vitesses. Elles sont plus rapides et elles consomment moins, un argument de poids quand le prix de l'essence ne cesse d'augmenter.

Aujourd'hui, la GS existe en 10 versions. De la GS Pallas luxueuse à la GSpécial économique. De la GSX2 sportive à la GS break spacieuse. Une gamme rationnelle qui répond aux moyens et aux besoins de chacun.

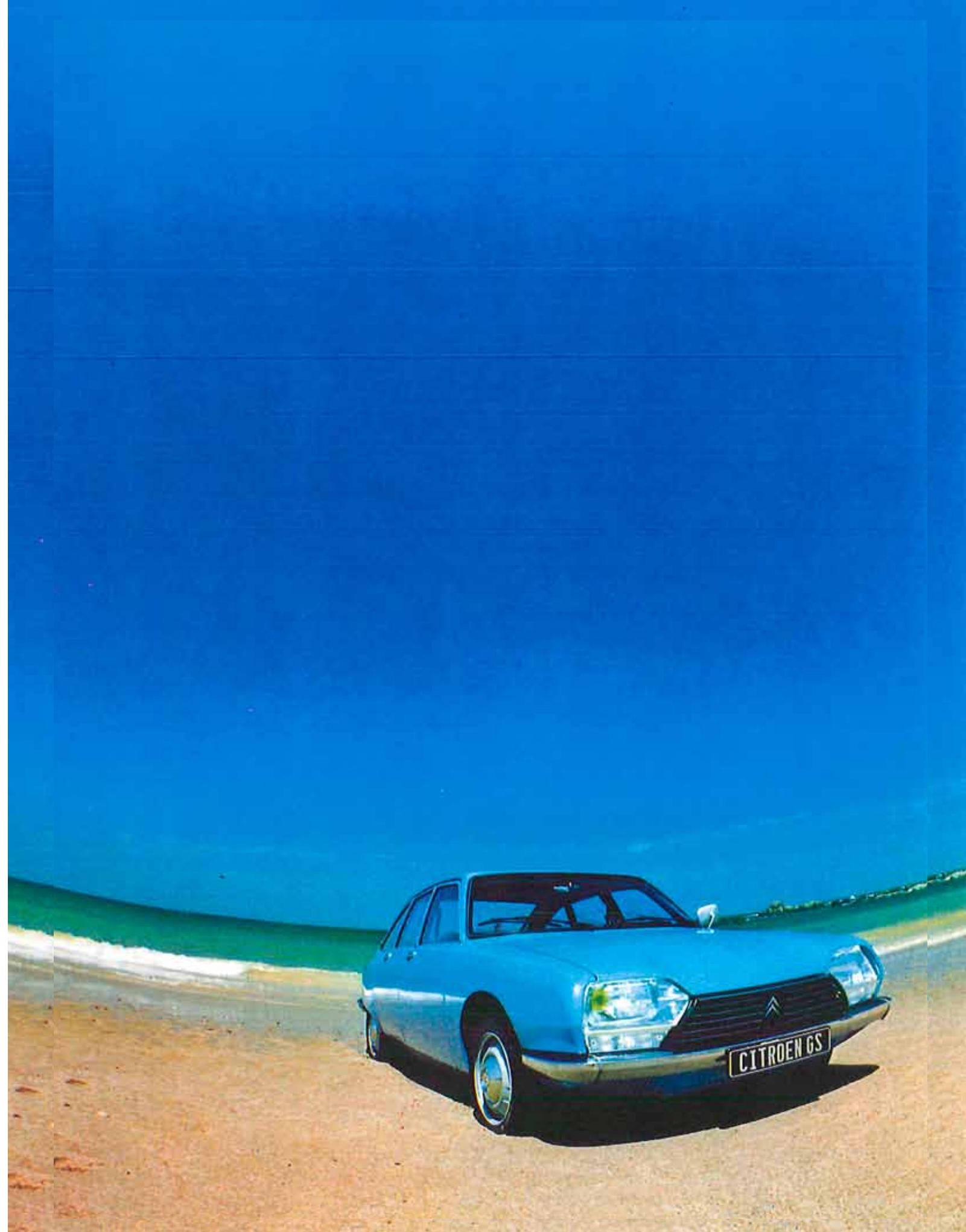





**GSPECIAL: 6 CV.** La moins chère des GS à l'achat comme à l'usage.

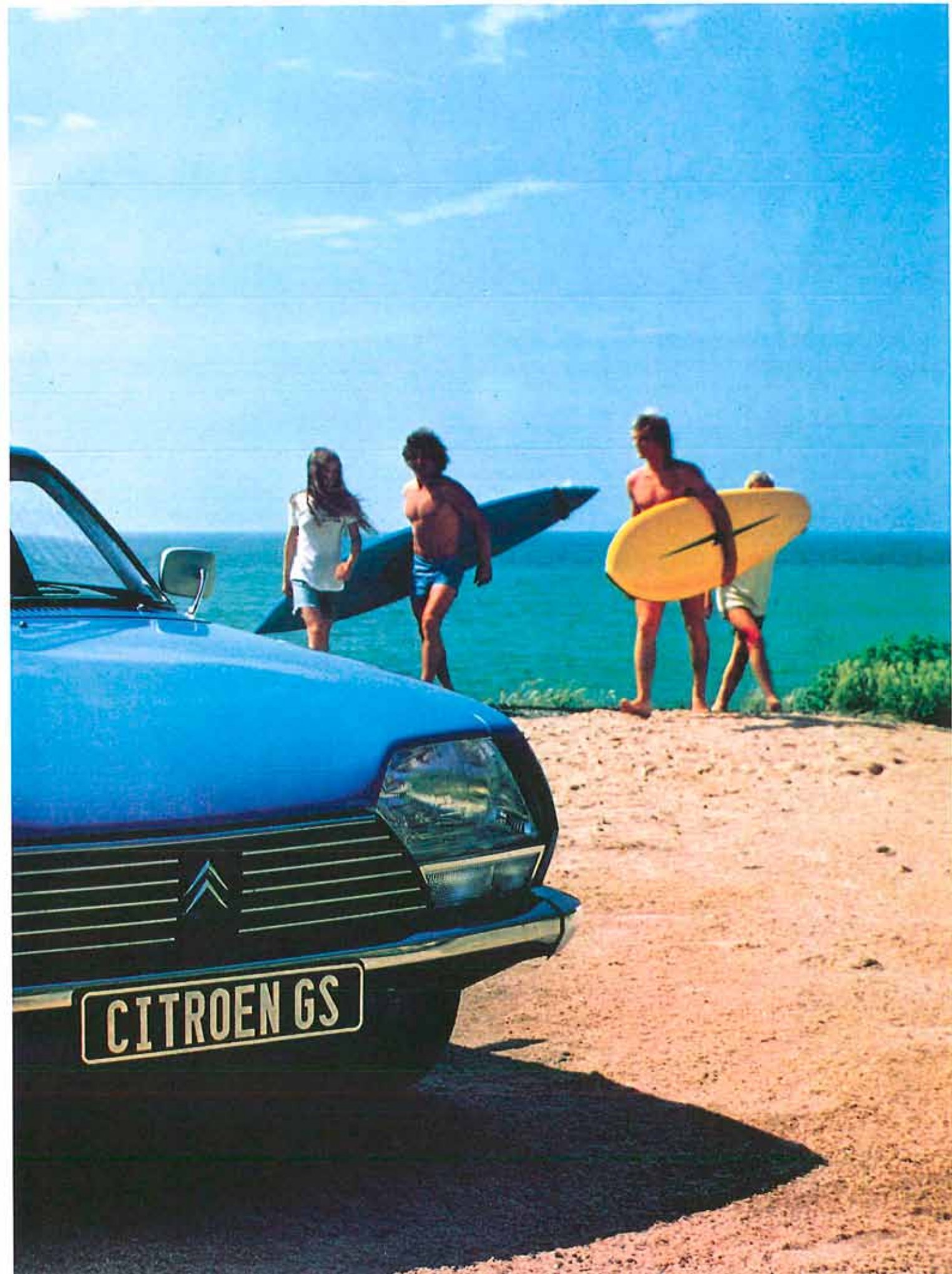



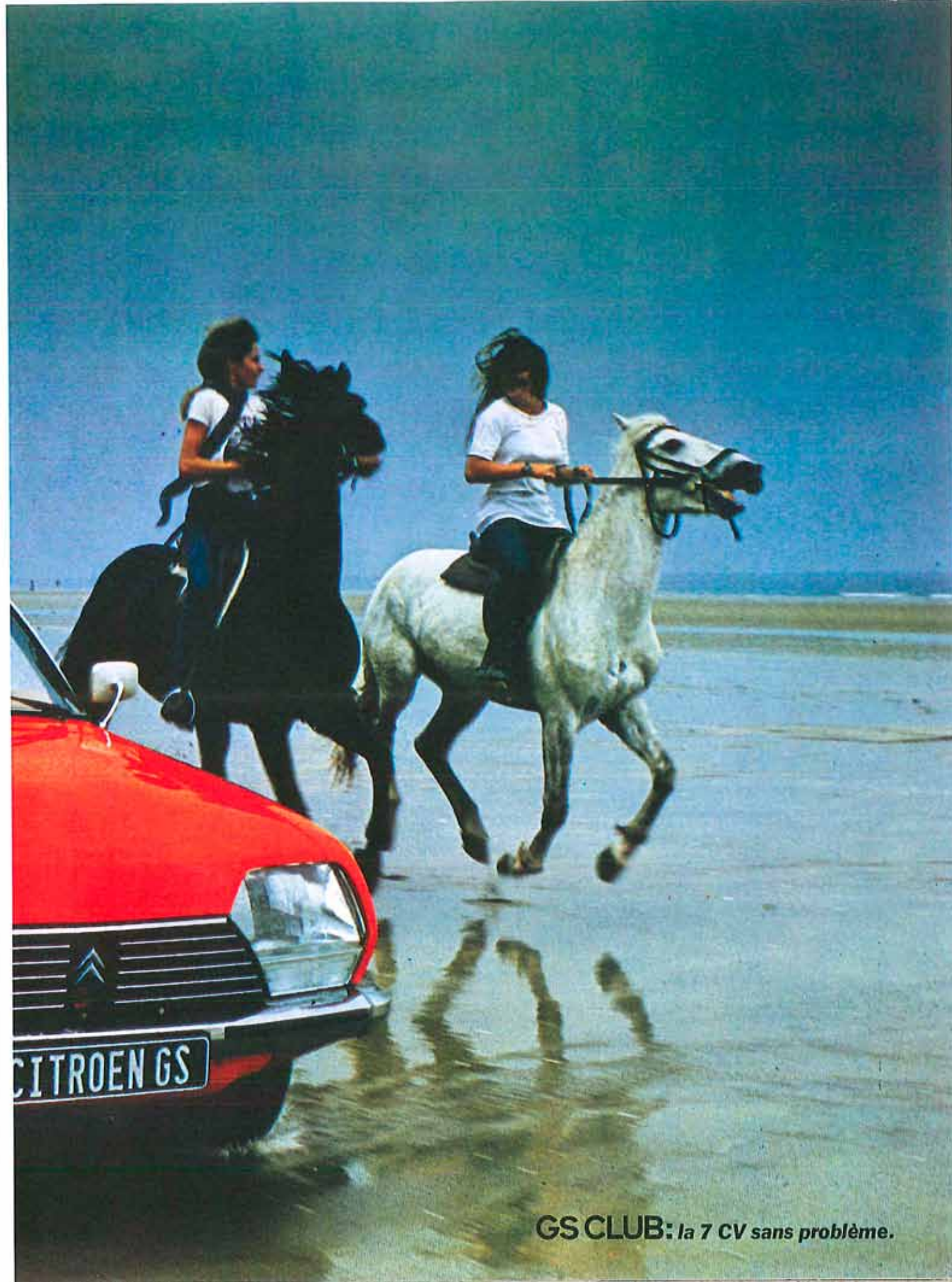
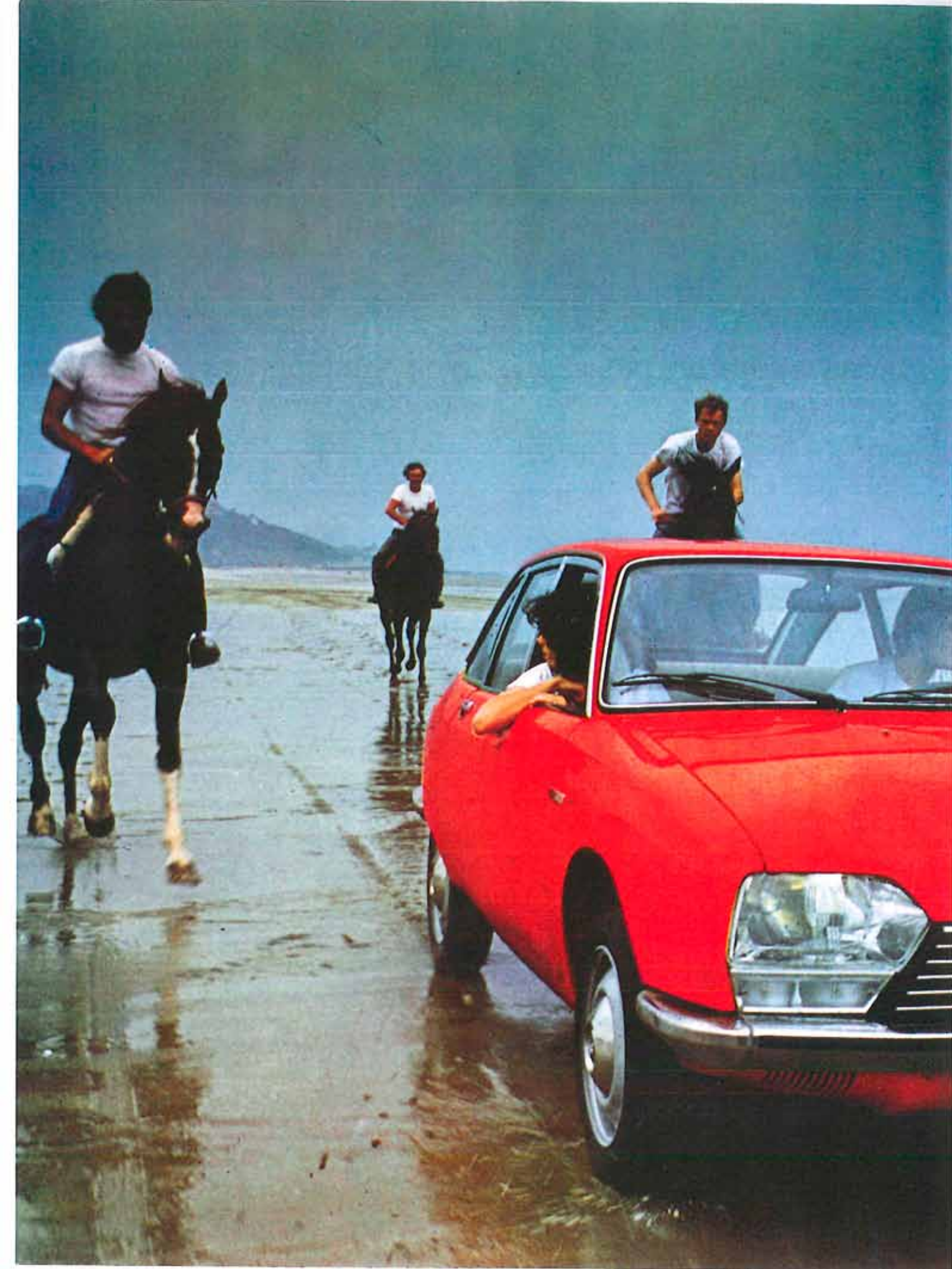

**GS CLUB: la 7 CV sans problème.**



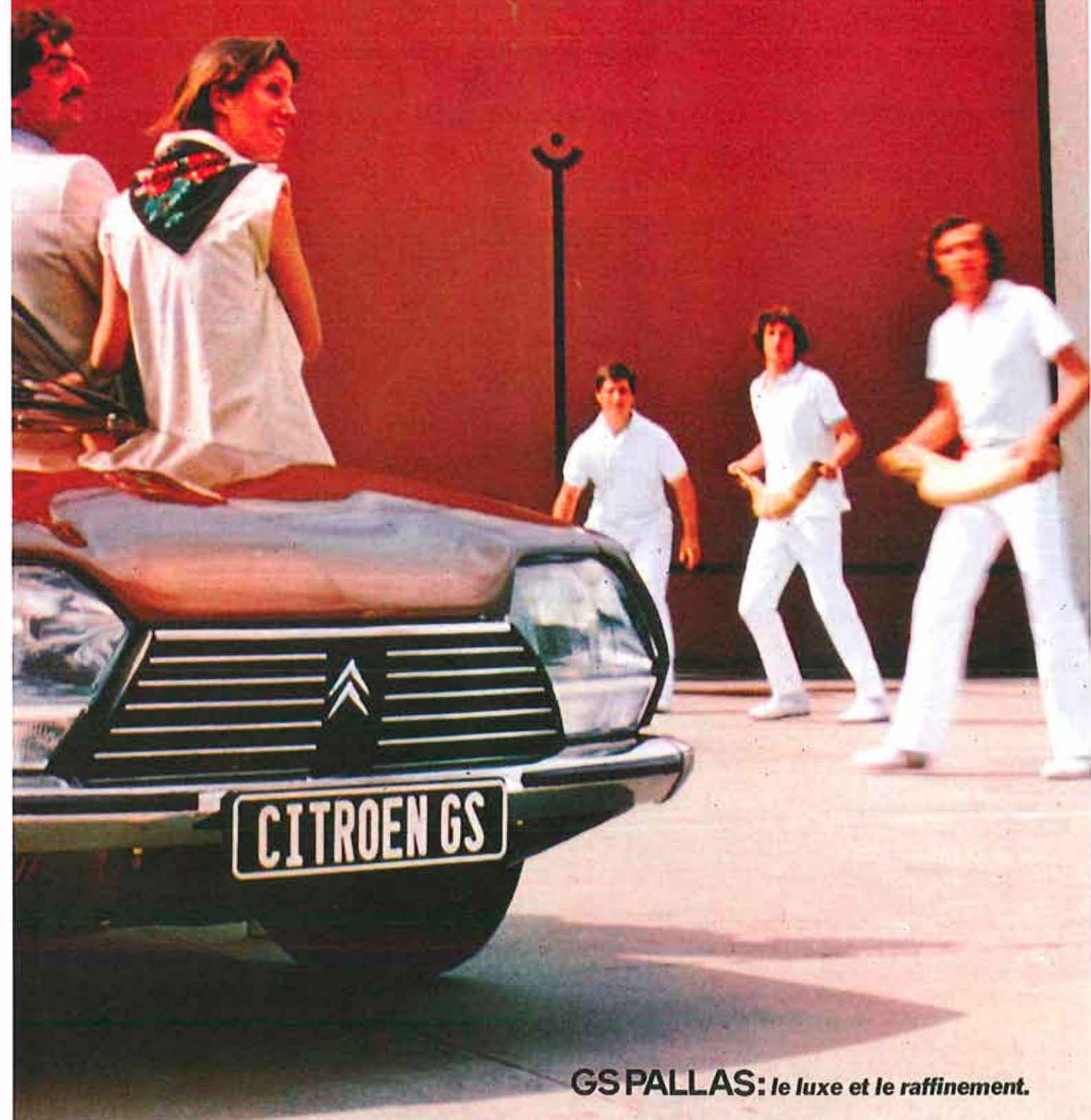

**GSPALLAS: le luxe et le raffinement.**



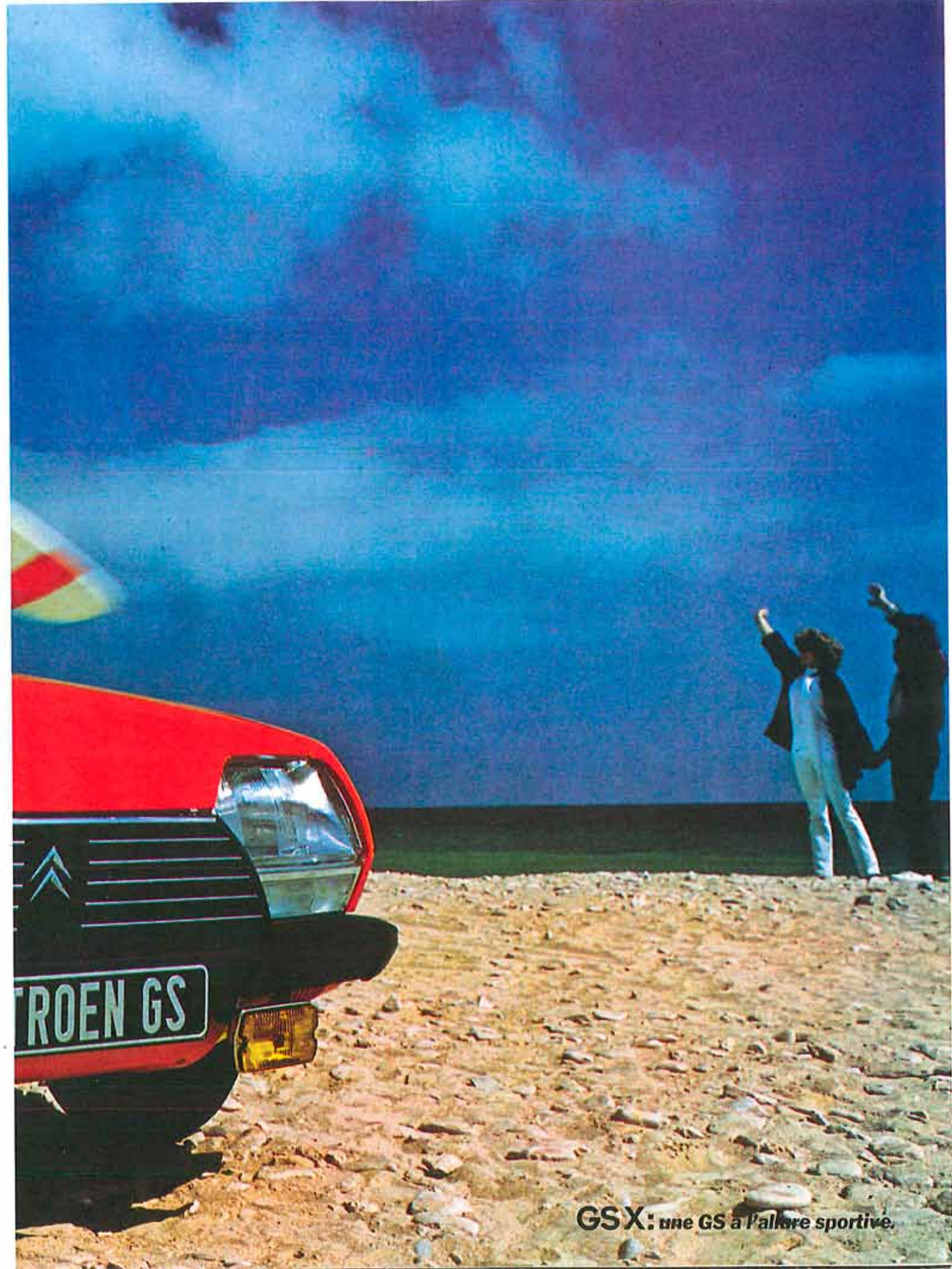

**GSX: une GS à l'allure sportive.**



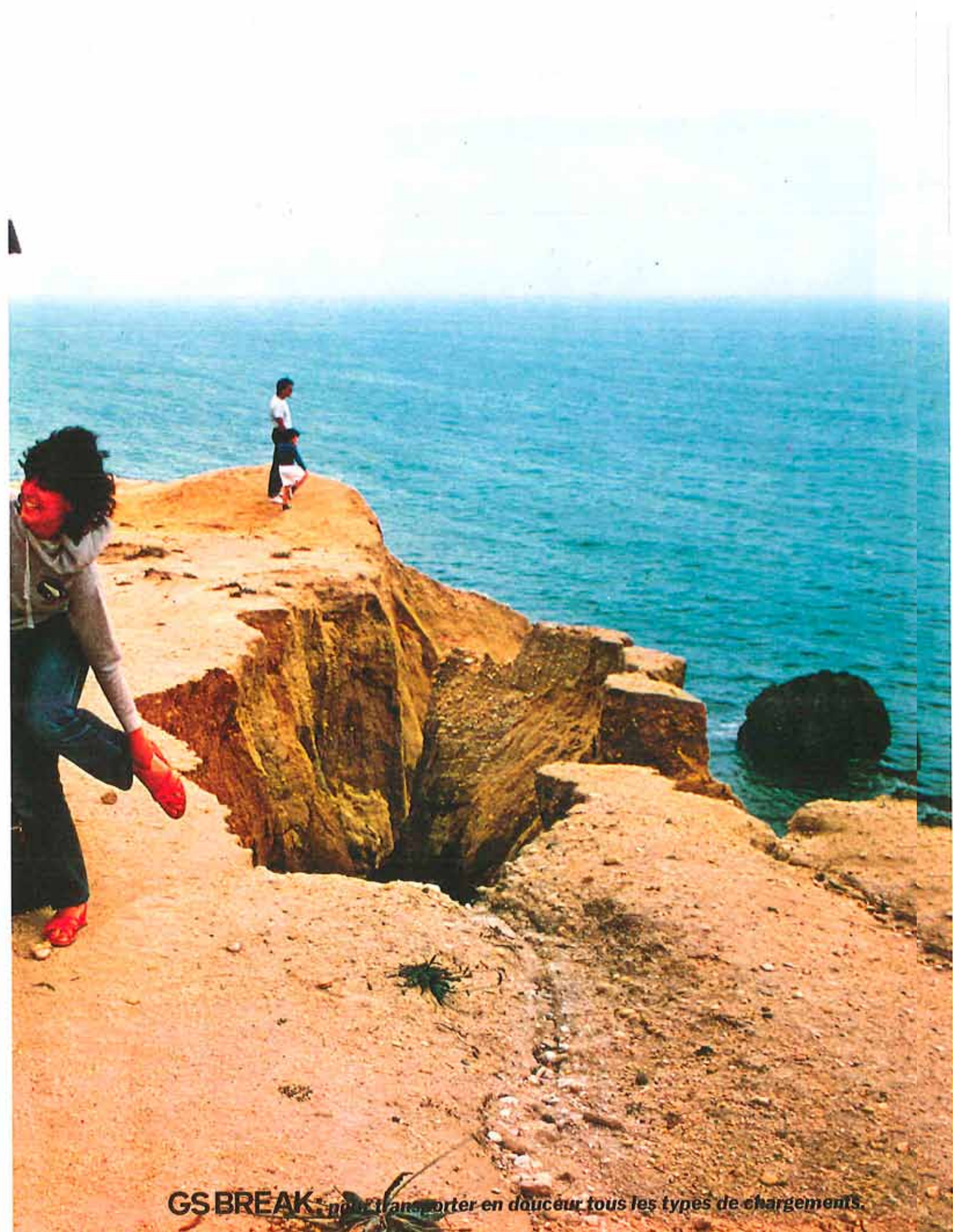

**GS BREAK** pour transporter en douceur tous les types de chargements.



## La technique de Citroën

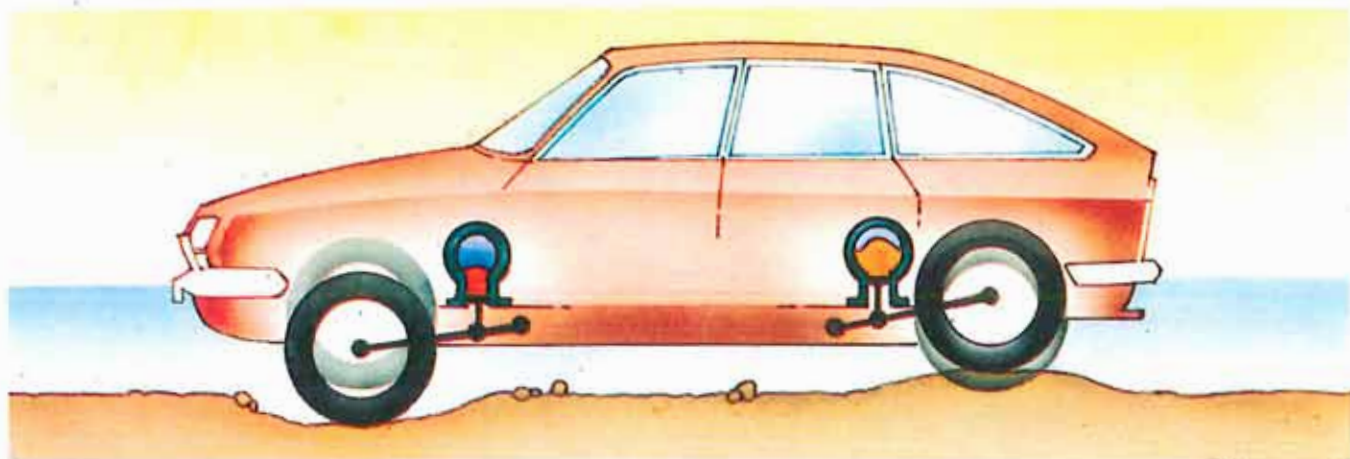

La GS est la seule de sa catégorie à être équipée de la suspension hydropneumatique. Chaque roue est munie d'une sphère amortisseur qui joue, avec plus d'efficacité et de douceur, le rôle traditionnellement confié aux ressorts métalliques. L'interaction, dans cette sphère, du liquide incompressible et du gaz compressible améliore la tenue de route en évitant le tressautement des roues.

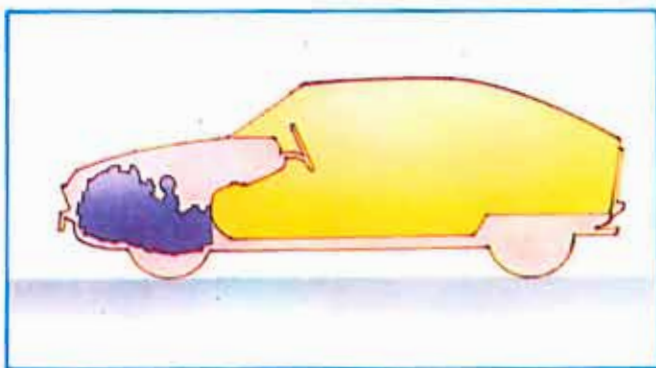

Chère à Citroën, la traction avant compte de plus en plus d'adeptes. Elle permet de mieux répartir les masses et les volumes, donc d'agrandir les espaces habitables, tout en améliorant la tenue de route.



Le moteur est un 4 cylindres à plat à arbre à cames en tête d'un meilleur équilibrage que le classique 4 cylindres en ligne. Le refroidissement par air permet de supprimer le radiateur à eau, les durites, la courroie du ventilateur et surtout le joint de culasse.

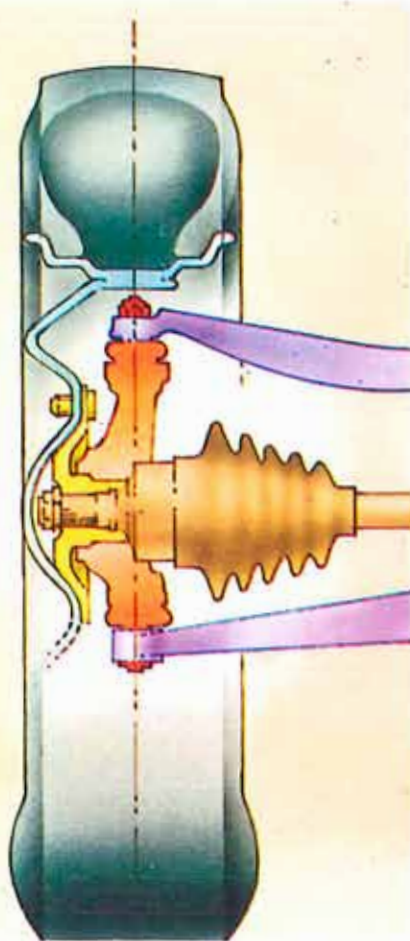

La direction à crémaillère est douce et précise. L'axe des roues avant est confondu avec leur axe de pivotement. Ce dispositif a pour effet de rendre la voiture peu sensible aux défauts de la route et de supprimer les réactions dans le volant.

## La sécurité en GS



### EN SÉCURITÉ ACTIVE :

- 4 freins à disque
- Circuits hydrauliques de freinage à haute pression, avant et arrière indépendants.
- Freinage arrière assuré en fonction de la charge
- Action du frein à main s'exerçant sur les disques avant par l'intermédiaire de plaquettes spéciales
- Rattrapage automatique d'usure des garnitures de plaquettes de frein
- Voyant lumineux d'usure des garnitures de frein avant

- Traction avant
- Roues indépendantes
- Suspension hydropneumatique maintenant la garde au sol constante
- Centre de gravité placé très bas
- Direction à crémaillère précise
- Axe de pivotement des roues avant placé dans le plan de symétrie longitudinal du pneumatique
- Voyant de pression d'huile moteur et de contrôle de niveau
- Grande surface vitrée
- Serrures de portes arrière avec sécurité enfant
- Lave-glace électrique
- Phares et codes à iode sauf sur GS spécial et GSX
- Volant monobranche augmentant la lisibilité du tableau de bord
- Commandes fonctionnelles permettant d'utiliser, sans lâcher le volant : essuie-glace à 2 vitesses, lave-glace, phares, avertisseur sonore, appel optique et clignotants
- Sièges à dossier inclinable

### EN SÉCURITÉ PASSIVE :

- Structures techniquement conçues pour que l'énergie cinétique, en cas de collision, soit absorbée par des corps déformables judicieusement répartis
- Pare-chocs enveloppants à corps creux favorisant l'absorption des chocs légers
- Ceintures de sécurité avant à enrouleur en option
- Points d'ancrage aux places arrière
- Serrures anti-burst (sécurité en cas de choc latéral)
- Colonne de direction déformable à 2 cardans
- Volant monobranche gainé mousse et déformable
- Planche de bord en matière souple, déformable, et antireflet
- Réservoir d'essence protégé et situé à 63 cm du pare-chocs arrière



## La conduite en GS



La commande du frein à main est incorporée dans la planche de bord. Le levier de changement de vitesse au plancher est bien situé et permet ainsi une conduite détendue.

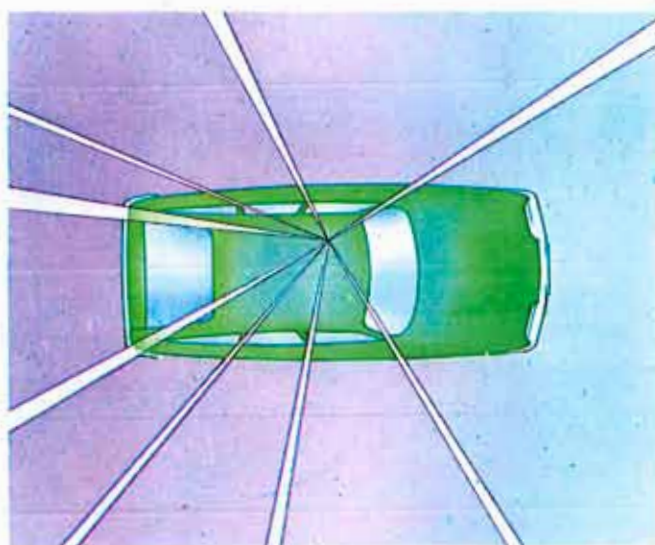

La conception générale de la carrosserie comprend une lunette arrière et des vitres latérales de grande dimension. Cette "ceinture de lumière" réduit à un minimum les angles morts et assure une visibilité presque totale.

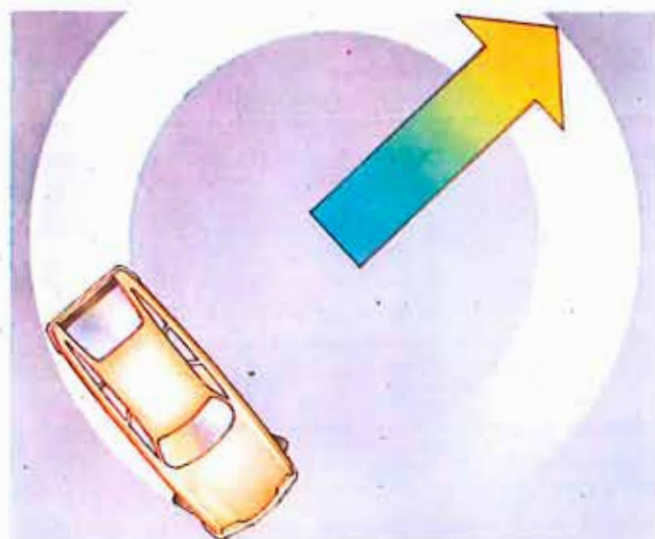

Le rayon de braquage de 4,83 m entre trottoirs rend la conduite en ville agréable et facilite les manœuvres. Le volant gainé de mousse assure une meilleure préhension. La direction précise autorise une conduite rapide et sûre.



Les sièges sont conçus pour assurer en toutes circonstances le maintien du corps. Ils sont moelleux et épais. La console centrale comprend, outre le levier de changement de vitesse et la commande de hauteur de garde au sol, un vide-poches et un emplacement pour la radio.

## La simplification de conduite en GS

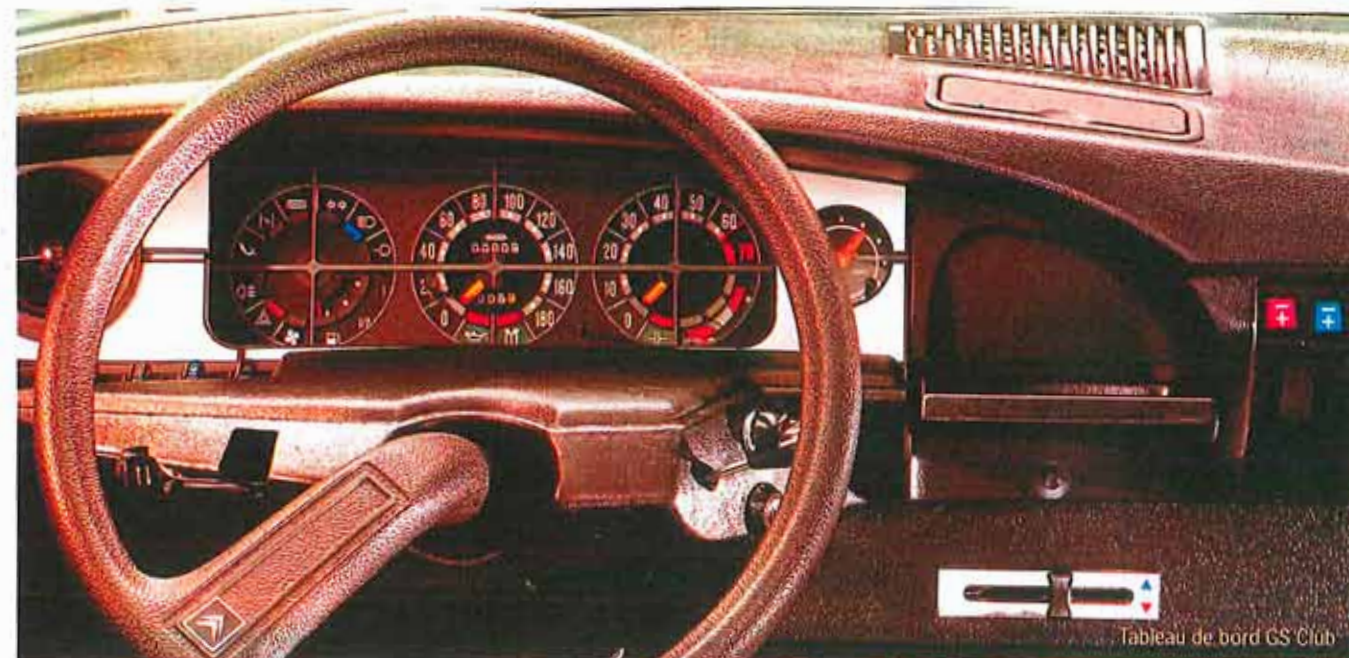

Le tableau de bord a été conçu pour que le conducteur ait à effectuer un minimum de gestes et puisse consacrer toute son attention à la route. Les indications affichées par les appareils de bord sont complètes et leur lecture en est rapide et facile. Les commandes principales, avertisseurs sonores et

lumineux, clignotants, veilleuses, feux de croisement et feux de route, essuie-glace et lave-glace, sont groupées autour du volant.



Le Cmatic est une boîte de vitesses à 3 rapports munie d'un convertisseur de couple hydraulique. Les opérations de débrayage et d'embrayage s'effectuent automatiquement quand le conducteur enclenche une vitesse. D'où une conduite simplifiée et détendue.



Lorsque l'on veut conduire d'une façon sportive, il est toujours possible de passer les vitesses comme sur une boîte classique. Simplement, il n'est plus besoin de débrayer. Le Cmatic ménage ainsi tous les éléments de la transmission.



## Le confort de la GS



La GS est compacte. Son espace intérieur et son confort étonnent pour une voiture de cette catégorie. Grâce à sa suspension hydropneumatique, la garde au sol reste constante quel que soit le nombre de passagers. De plus, lors des passages difficiles, le conducteur peut modifier cette garde au sol grâce à un levier à trois positions.

Les barres stabilisatrices avant et arrière diminuent le phénomène de roulis dans les virages et conservent à la GS son assiette, quel que soit l'état du sol. Les sièges avant sont réglables en distance et en inclinaison.

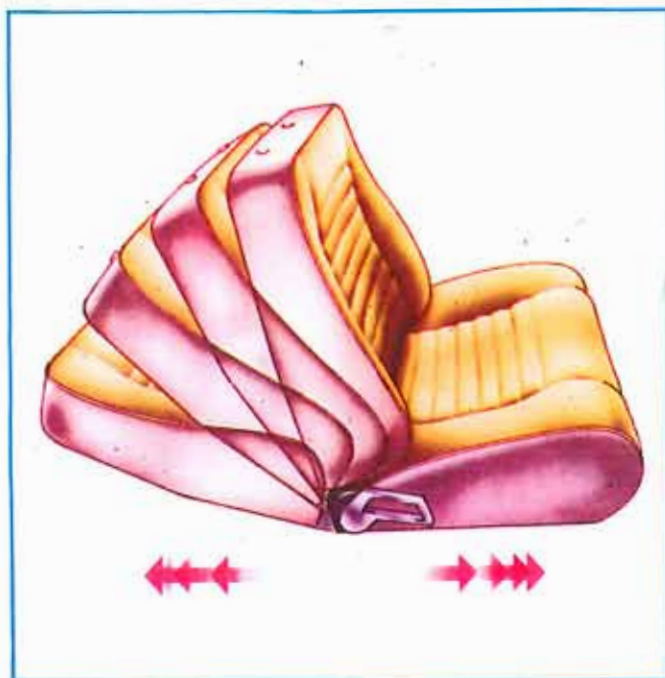
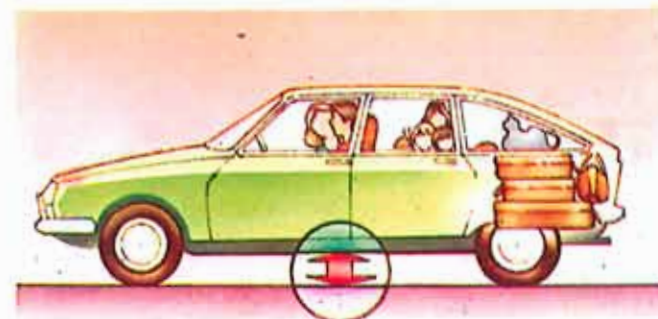
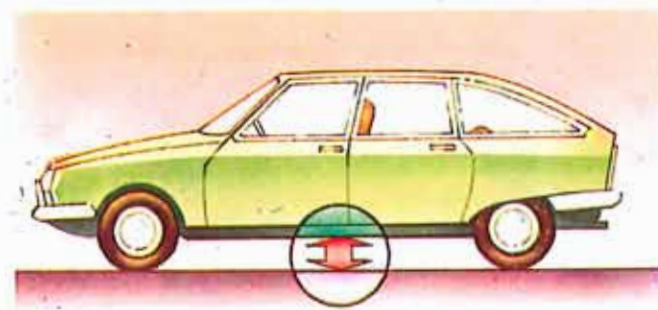

## L'utilisation des volumes de la GS

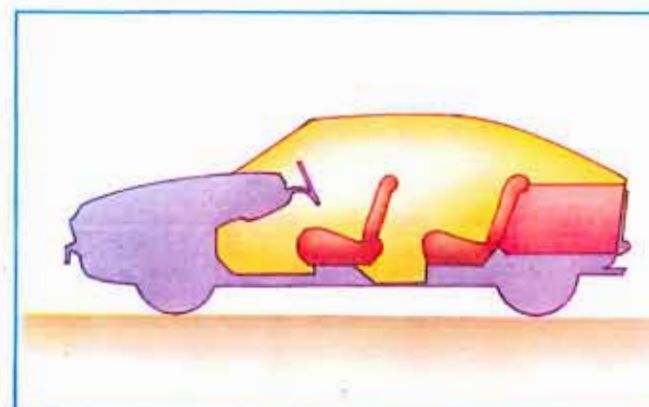

L'habitabilité de la GS est étonnante. Le profil arrière du véhicule, qui inclut le coffre dans la structure de l'habitacle, accroît sensiblement la surface de la plage arrière et le volume intérieur.

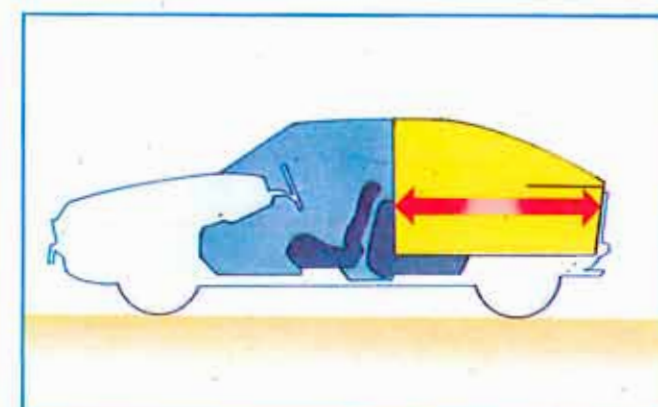

En option sur les Berlines GS spécial et GS Club, la banquette arrière est rabattable. Cela permet de prolonger le volume du coffre dans l'habitacle et d'obtenir une longueur utilisable de 1,57 m (option "maxi-coffre").



Avec ses 400 kg de charge utile et son important volume intérieur, le Break GS peut transporter toutes sortes de matériels dans les meilleures conditions de sécurité et de commodité. A la fois esthétique et pratique, le Break GS convient au travail comme aux loisirs.

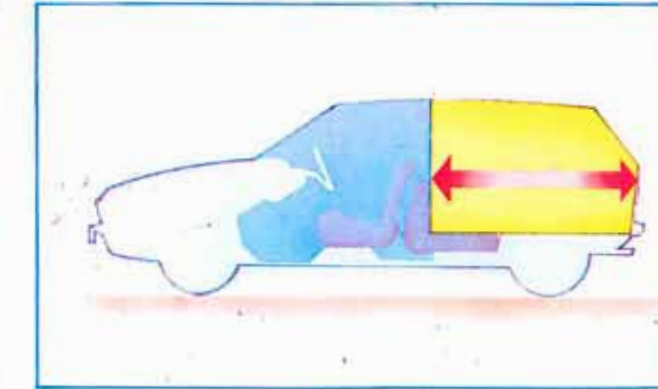

Pour obtenir, dans le Break, un plus grand espace, rien de plus simple; la banquette arrière se plie facilement et offre ainsi 1,78 m<sup>2</sup> de surface plane à 41,9 cm du sol.



L'accès direct au plancher et la possibilité de faire varier la garde au sol facilitent le chargement. La douceur de la suspension permet de transporter sans risque des objets fragiles.



Le GS spécial Entreprise est une version tôle du Break 6 CV. La TVA de 17,60% est éventuellement récupérable.



## Les contrôles de qualité de la GS

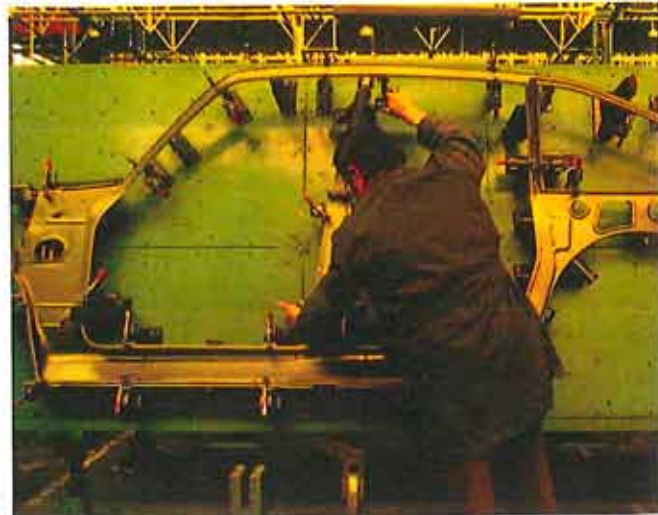

Contrôle de gabarit d'un élément de carrosserie.



Contrôle de résistance d'une armature de siège.

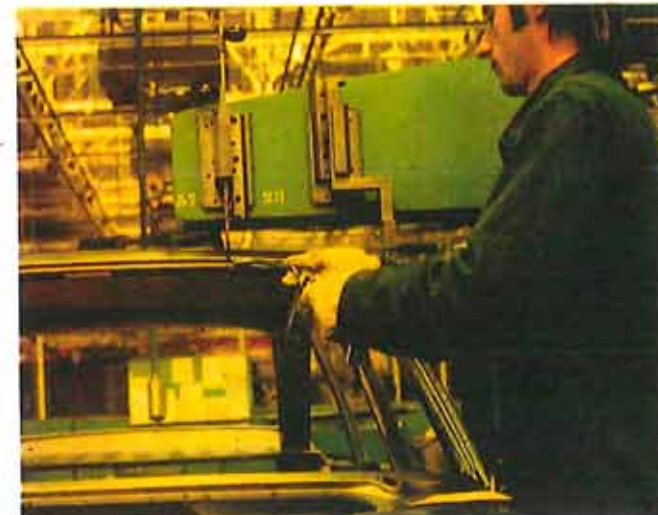

Finition ferrage.



Finition soudures.

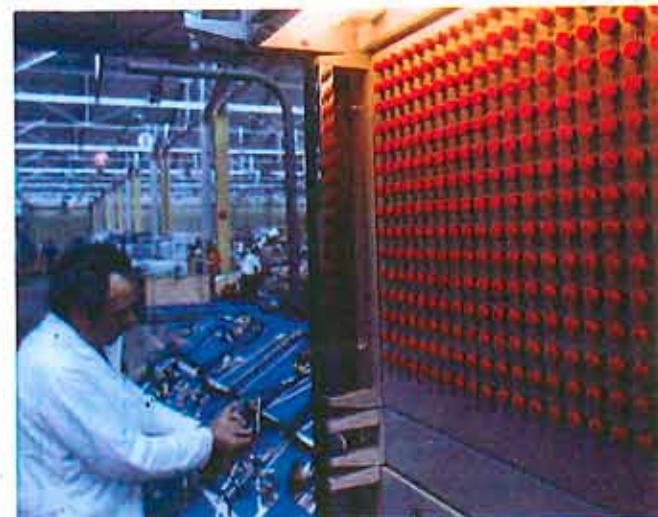

Contrôle de fonctionnement d'un faisceau électrique.



Contrôle de fonctionnement d'un maître-cylindre de frein.



Finition carrosserie à la "paluche" et préparation de la peinture



Passage d'une caisse au bain d'électrophorèse.



Contrôle de dépollution du moteur et réglages des taux d'oxyde de carbone et de gaz carbonique.



Contrôle d'étanchéité.

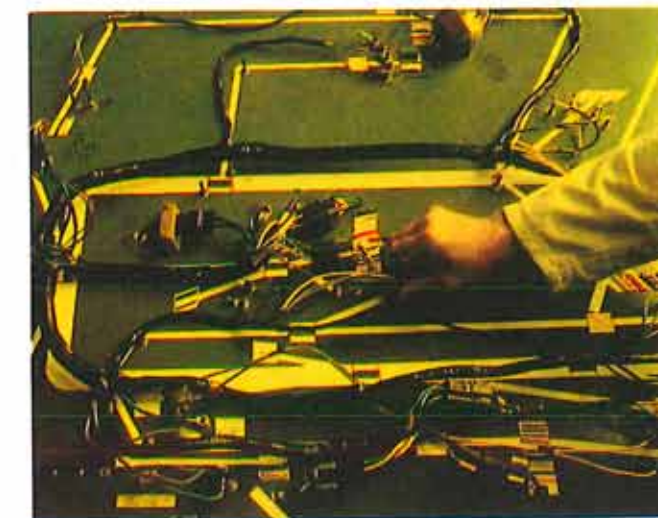

Confection d'un faisceau électrique.



Ligne de finition générale.

## La finition de la GS



## *L'équipement de la GS*

Citroën s'est donné pour règle d'offrir en série des modèles rationnellement équipés, et les options proposées sur les GS ne relèvent pas de la surenchère, mais de la liberté de choisir. A chacun ses préférences. Et c'est à vous de décider de la personnalité de votre GS en choisissant, entre les différents modèles, options et accessoires, ceux qui vous conviennent.

Les options de chaque modèle sont indiquées dans les pages suivantes à la suite de l'énumération des équipements de série.

Des accessoires garantis par le département "Accessoire" de notre service "Pièces de Rechange" ont été sélectionnés à votre intention. Vous en trouverez la liste descriptive chez la plupart des membres de notre Réseau.



Toit ouvrant et équipement radio comprenant le haut-parleur et l'antenne.



Glaces teintées.



Ceintures de sécurité AV à enrouleur.









Appuis-tête.



Banquette arrière rabattable sur Berlines GSpécial et GS Club (maxi-coffre).





Berline GSpécial	Tableau de bord		Équipement de cond
	Façade anti-reflet Totalisateur journalier Jauge à essence Rhéostat de tableau de bord Montre électrique à quartz Indicateur de charge Voyant de pression huile moteur Voyant de pression hydraulique et de niveau de liquide de frein avec bouton-testeur	Voyant d'usure des freins AV Voyant d'indicateur de direction Voyant de détresse Voyant de lanternes Voyant de phares Voyant de starter	Volant mousse Levier de vitesses sur console centrale Commande de variation garde au sol Essuie-glace 2 vitesses Lave-glace électrique Commande de signal de détresse Rétroviseur jour et nuit
	Façade aluminium brossé Compte-tours électronique		
	Façade aluminium brossé bronze Voyant de lunette AR chauffante		Commande de lunette ar chauffante Commande du plafonnier sur console Boule de levier de vitess en mousse
	Façade anti-reflet Totalisateur journalier Compte-tours électronique Jauge à essence Rhéostat de tableau de bord Montre électrique à quartz Indicateur de charge Voyant de pression huile moteur Voyant de pression hydraulique et de niveau de liquide de frein avec bouton-testeur	Voyant d'usure des freins AV Voyant d'indicateur de direction Voyant de détresse Voyant de lanternes Voyant de phares Voyant de starter	Volant mousse Levier de vitesses sur console centrale Commande de variation garde au sol Commande de phares au brouillard Essuie-glace 2 vitesses Lave-glace électrique Commande de signal de détresse Rétroviseur jour et nuit
	Voyant de lunette AR chauffante		Boule de levier de vitess en mousse Commande de lunette AR chauffante
			Commande du combiné "essuie-glace-lave-glace" de lunette AR
			Commande du combiné "essuie-glace-lave-glace" de lunette AR

Équipement de confort	Équipement extérieur	Options	
ièges AV séparés avec dossier inclinable évêtement des sièges en targa érateurs latéraux orientables ulseur d'air chaud ulseur d'air frais 2 vitesses are-soleil orientables lroir de courtoisie cendriers (1 AV + 2 AR)	Vide-poches Boîte à gants + vide-poches Emplacement radio dans la console Plafonnier central Commande de plafonnier par portes AV Tapis de sol en caoutchouc Panneaux de porte en PVC Bacs vide-poches sur les portes AV	Enjoliveurs de roues inox Pare-chocs inox Butées de caoutchouc au pare-chocs AR Phares type code Européen Calandre noire avec barrettes chromées	Peinture métallisée Revêtement des sièges en tissu jersey Pare-brise triplex et glaces teintées Toit ouvrant Antenne + haut-parleur Lunette AR chauffante Ceintures de sécurité à enrouleur aux places AV Appuis-tête aux places AV (accessoire) Banquette AR rabattable (maxi-coffre)
ux équipements énumérés ci-dessus, il convient d'ajouter :			Peinture métallisée Pare-brise triplex et glaces teintées Toit ouvrant Antenne + haut-parleur Lunette AR chauffante Ceintures de sécurité à enrouleur aux places AV Appuis-tête aux places AV (accessoire) Banquette AR rabattable (maxi-coffre)
ux équipements énumérés ci-dessus, il convient d'ajouter :			Pare-brise triplex et glaces teintées Toit ouvrant Ceintures de sécurité à enrouleur aux places AV Appuis-tête aux places AV (accessoire) Antenne + haut-parleur
arnissage intégral des sièges et panneaux de portes en jersey à chevrons avillon intérieur garni de PVC grain sable chanvre loquette rasée aux places AV et AR lafonnier grand modèle (sauf si option toit ouvrant) oignées de maintien AV et AR (sauf si option toit ouvrant) rochets porte-vêtements à l'AR (sauf si option toit ouvrant) unette AR chauffante	Enjoliveurs inox intégraux Baguettes de protection latérales Peinture métallisée Embout d'échappement chromé		
ièges AV séparés à appuis-tête incorporés avec dossier inclinable évêtement sièges en simili noir avec médaillons en jersey Prince de Galles érateurs latéraux orientables ulseur d'air chaud ulseur d'air frais 2 vitesses are-soleil orientables lroir de courtoisie cendriers (1 AV + 2 AR)	Allume-cigares Boîte à gants + vide-poches Emplacement radio dans la console Plafonnier central Commande de plafonnier par portes AV Tapis de sol en caoutchouc Panneaux de portes en PVC Bacs vide-poches sur portes AV Accoudoir central à l'AR	Phares antibrouillard Pare-chocs AV et AR noir mat Enjoliveurs de roues centraux noirs de forme étoile à 3 branches Butées de caoutchouc au pare-chocs AR Peinture spécifique orange Ibiza Encadrement des glaces en noir mat Feux de recul Phares type code Européen Calandre noire avec barrettes chromées	Peinture métallisée Pare-brise triplex et glaces teintées Toit ouvrant Antenne + haut-parleur Lunette AR chauffante Ceintures de sécurité à enrouleur aux places AV
ux équipements énumérés ci-dessus pour la GSX, il convient d'ajouter :			Peinture métallisée Pare-brise triplex et glaces teintées Toit ouvrant Antenne + haut-parleur Ceintures de sécurité à enrouleur aux places AV
reak GSpécial: aux équipements énumérés ci-dessus pour la Berline GSpécial, il convient d'ajouter :			Idem Berline GSpécial sauf banquette AR rabattable (de série) et toit ouvrant Tablette AR amovible (accessoire)
anquette AR rabattable	Combiné "essuie-glace-lave-glace" de lunette AR		
reak GS Entreprise: mêmes caractéristiques que Break GSpécial. Voir la brochure Citroën Utilitaires pour les informations complémentaires.			
reak GS Club: aux équipements énumérés ci-dessus pour la Berline GS Club, il convient d'ajouter :			Idem GS Berline Club sauf banquette AR rabattable (de série) et toit ouvrant - Tablette AR amovible (accessoire) - Revêtement des sièges en targa
anquette AR rabattable	Combiné "essuie-glace-lave-glace" de lunette AR		



	GS Spécial	GS Club	GS Club C-matic	GS Pallas	GS Pallas C-matic	GS X	GS X 2	Break GS Spécial	Break GS Entreprise	Break GS Club	Break GS Club C-matic
<b>MOTEUR</b>	4 cylindres à plat et opposés.										
Puissance fiscale en CV	6	7	7	7	7	6	7	6	6	7	7
Cylindrée en cm <sup>3</sup>	1129	1222	1222	1222	1222	1129	1222	1129	1129	1222	1222
Alésage x course en mm	74,0 x 65,6	77,0 x 65,6	77,0 x 65,6	77,0 x 65,6	77,0 x 65,6	74,0 x 65,6	77,0 x 65,6	74,0 x 65,6	74,0 x 65,6	77,0 x 65,6	77,0 x 65,6
Rapport volumétrique	9,0/1	8,2/1	8,2/1	8,2/1	8,2/1	9,0/1	8,7/1	9,0/1	9,0/1	8,2/1	8,2/1
Puissance maxi DIN en ch à 5750 tr/mn	56	59	59	59	59	56	64	56	56	59	59
en kW à 5750 tr/mn	41	43	43	43	43	41	46	41	41	43	43
Couple maxi DIN en mkg en mN à tr/mn	8,1 79 3500	8,9 87 3250	8,9 87 3250	8,9 87 3250	8,9 87 3250	8,1 79 3500	9,3 91 3500	8,1 79 3500	8,1 79 3500	8,9 87 3250	8,9 87 3250
	2 arbres à cames en tête (1 par culasse).										
	Refroidissement par air.										
<b>TRANSMISSIONS</b>											
Boîte de vitesses	commande mécanique		convertis. com. mec.		convertis.		commande mécanique			convertis.	
Nombre de rapports	4 AV + M.A.		3 AV + M.A.		4 AV + M.A.		3 AV + M.A.		4 AV + M.A.		
Couple cohérent	8 x 33		8 x 33		8 x 35			8 x 33			
Embrayage	Monodisque fonctionnant à sec.										
<b>DIRECTION</b>	A crémaillère.										
	3,8 tours de volant entre butées.										
	Rayon de braquage entre trottoirs : 4,83 m.										
<b>FREINS</b>	AV : disques ventilés en sortie de boîte de vitesses.										
	AR : disques dans les roues.										
	Assistance hydraulique haute pression.										
	Circuits de freinage AV et AR indépendants et limiteur de freinage AR en fonction de la charge.										
<b>LIAISONS AU SOL</b>	4 roues indépendantes - Suspension hydropneumatique - Barres stabilisatrices transversales AV et AR - Correcteurs d'assiette AV et AR et dispositif anticabreur.										
<b>ÉQUIPEMENT ÉLECTRIQUE</b>											
Batterie	12 V 225/35 Ah				12 V 225/45 Ah			12 V 175/35 Ah			
Alternateur	490 W - 35 Ah										
<b>DIMENSIONS</b>											
Nombre de places	5	5	5	5	5	5	5	5	2	5	5
Surface totale vitrée en m <sup>2</sup>	2,79	2,79	1,69	2,79	1,69	2,79	2,79	2,60	1,69	2,60	2,60
Volumétrie du coffre en dm <sup>3</sup>	409	409	409	409	409	409	409	645 (1)	1660 (1)	645 (1)	645 (1)
Vol. avec banquette AR rabatt.	846 (2)	846 (2)	846 (2)	-	-	-	-	1500 (1)	-	1500 (1)	1500 (1)
	(1) sous pavillon.		(2) option maxi-coffre, volume calculé jusqu'au bandeau.								
<b>POIDS (en kg)</b>											
Poids en ordre de marche (conducteur non compris)	925	930	930	945	945	935	940	935	895	940	940
Poids total en charge	1335	1345	1345	1345	1345	1335	1340	1340	1340	1340	1340
Charge utile	410	415	415	400	400	400	400	405	445	400	400
Poids remorquable sans frein	460	465	465	465	465	460	470	460	445	465	465
Poids remorquable avec frein	800	800	800	800	800	800	800	800	800	800	800
Poids maxi sur galerie	60	60	60	60	60	60	60	80	80	80	80
<b>CONSUMMATIONS (en litres aux 100 km)</b>	Les mesures de consommation ont été effectuées par les Laboratoires de l'Union Technique de l'Automobile, du Motorcycle et du Cycle (UTAC), conformément à l'arrêté du Ministère de l'Équipement du 7 mars 1975.										
à 90 km/h à vitesse stabilisée	6,4	6,8	7,4	6,8	7,4	6,5	6,8	6,5	6,5	6,8	7,4
à 120 km/h à vitesse stabilisée	8,4	9,6	10,3	9,6	10,3	8,7	9,4	8,7	8,7	9,8	10,5
en parcours urbain	8,7	11,2	10,5	11,2	10,5	8,5	10,9	8,7	-	11,2	10,5
<b>CAPACITÉ</b>	Réservoir de carburant : 43 litres										
<b>PERFORMANCES (conducteur seul)</b>											
Vitesse maxi (en km/h)	149	151	148	151	148	149	156	146	146	149	146
400 m départ arrêté (en secondes)	20"7	19"7	20"9	19"7	20"9	20"3	19"3	20"9	20"9	20"0	21"2
1000 m départ arrêté (en secondes)	38"5	36"8	38"6	36"8	38"6	38"0	36"0	39"0	39"0	37"4	39"2
0-100 km/h (en secondes)	17"5	16"1	18"1	16"1	18"1	17"0	14"8	-	-	17"0	19"0

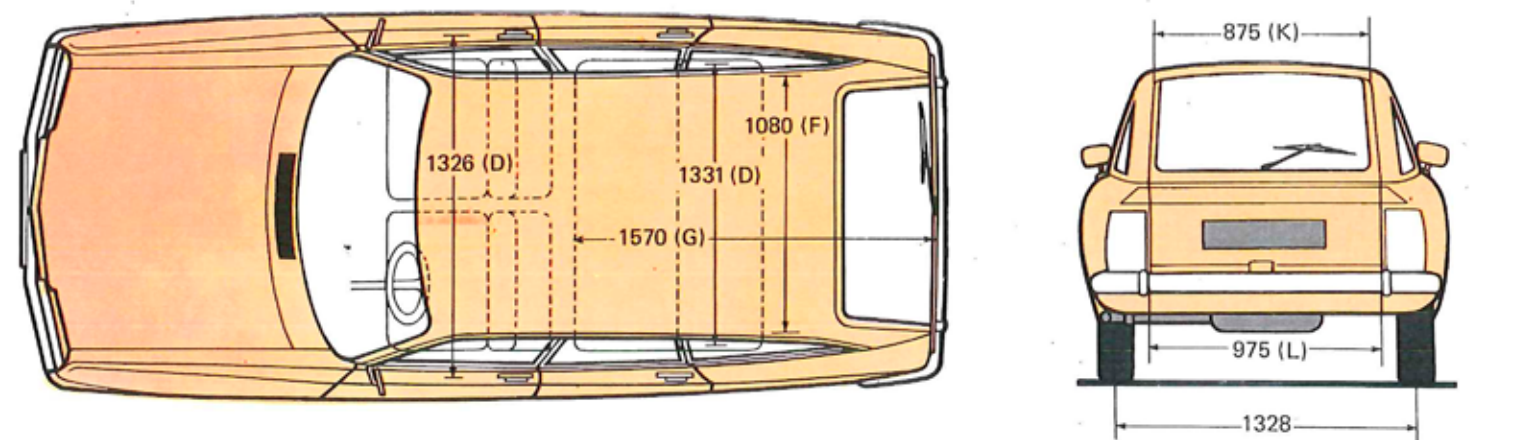
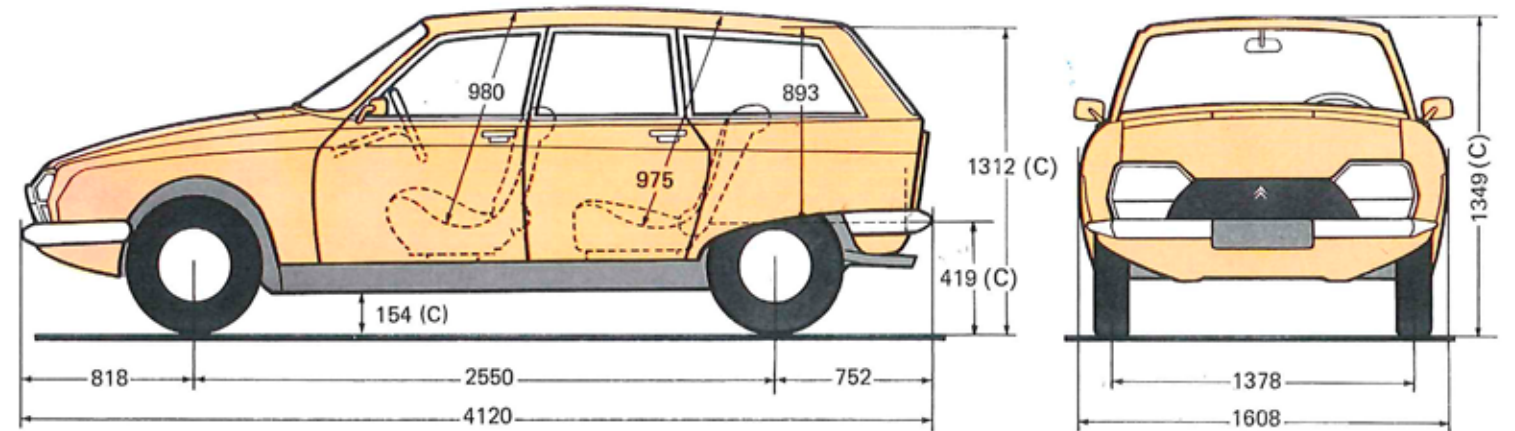
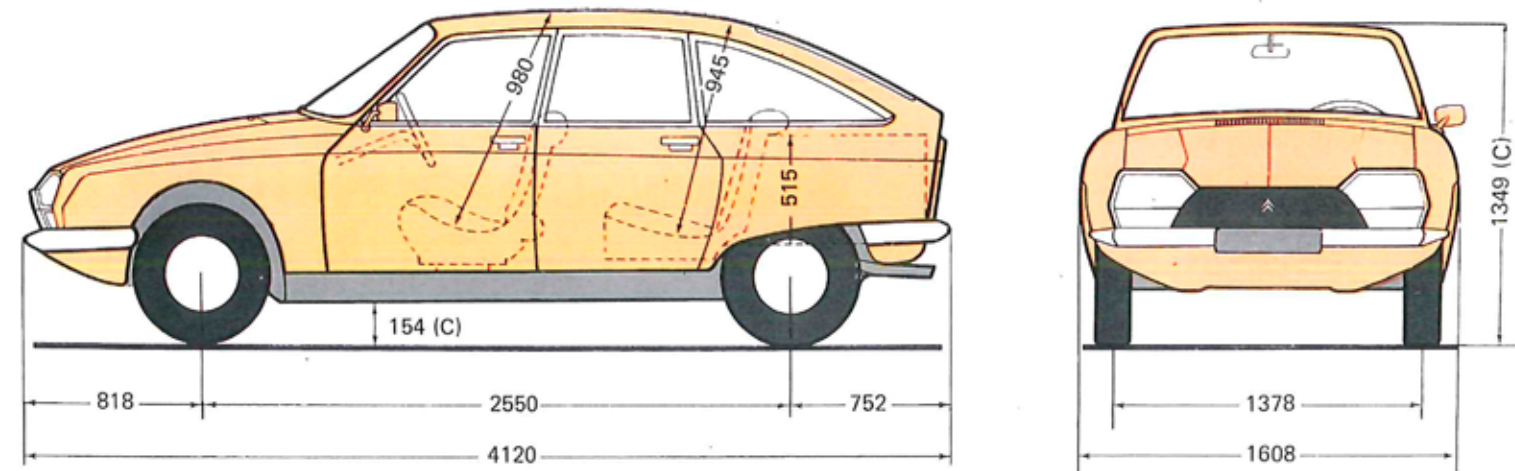

C : moteur tournant - D : largeur aux bandeaux - F : entre passages de roues  
G : longueur au plancher avec banquette AR rabattue - K : entrée supérieure - L : entrée inférieure



Le réseau Citroën compte aujourd'hui plus de 5 500 agences, concessions et succursales en France, et près de 4 000 en Europe.

# Citroën Plus: des services en plus.

Afin de vous simplifier la vie, Citroën propose, dans les concessions, succursales et beaucoup d'agences du réseau France, de nombreux services.

#### Contrôles électronique et anti-pollution :

Citroën peut, à l'aide d'appareils électroniques, contrôler l'allumage et la carburation de votre véhicule, et procéder aux réglages nécessaires.

#### Service rapide :

Chez Citroën, dans la plupart des concessions et succursales, il existe une équipe de techniciens qualifiés spécialement affectés aux interventions de courte durée.

#### Service Diesel :

Citroën a une longue expérience du Diesel, et partout ses spécialistes sont capables d'assumer l'entretien de votre Diesel.

#### Contrat de maintenance :

Citroën, pour l'entretien et la réparation de votre véhicule, vous propose un contrat à forfait par tranches kilométriques jusqu'à concurrence de 60 000 km et sur deux ou trois ans.

#### Barème simplifié :

Citroën met à votre disposition un extrait du barème des temps, valable dans tout le réseau, qui vous indiquera le temps de facturation des travaux les plus courants.

#### Garantie réparation inter-réseau :

Chez Citroën, toute réparation effectuée par un membre du réseau bénéficie, auprès des autres membres, d'une garantie qui exclut le risque de la payer deux fois.

#### Carte "C" :

Chez Citroën, avec la carte "C", carte de paiement et de crédit, vous pouvez échelonner le paiement de vos dépenses automobiles les plus importantes sur 21 mois.

#### Citroën non stop :

Chez Citroën, si votre voiture est immobilisée plus de 24 heures dans une concession ou succursale, vous pouvez louer, pour la durée de la réparation et dans la limite des disponibilités, un véhicule "Citroën non stop" à des conditions préférentielles.

#### Appel 24 sur 24 :

Chez Citroën, de jour comme de nuit, "Appel 24 sur 24" vous apportera son assistance pour dépanner ou remorquer votre véhicule.

#### Téléphone Relations Clientèle :

Citroën répond, du lundi au vendredi, et de 9 heures à 18 heures 30, à toutes les questions concernant l'usage de votre automobile.



Relations Clientèle

☎ 631 31-33

✉ B.P. 77

92350 Le Plessis-Robinson

## Plans de financement

Demandez que l'on vous explique quelles sont les formules de financement qui, adaptées à vos possibilités, peuvent vous être proposées par les organismes bancaires.

Demandez également que l'on vous parle d'"Ecoplan", des formules de location longue durée intéressantes.

Les caractéristiques et équipements des modèles présentés dans cette brochure sont donnés à titre indicatif et la SA. Automobiles Citroën se réserve le droit de les modifier sans préavis.

Modèles 1978. Garantie un an.

CITROËN  partenaire TOTAL