

**SOM
MAN ÅKER
KOMMIER MAN
FRAM.**



CITROËN GS.

Frågar du en GS-ägare varför han eller hon kör Citroën GS, kan vi slå vad om att det spontana svaret blir: "Den fina komforten och dom fantastiska vägegenskaperna," kort och gott.

Och så ekonomin förstås. Billig att köpa, ekonomisk att köra. Plånboks-snäll, helt enkelt.

Därefter kan du få massor av ytterligare argument som förklarar lite mer vad Citroën-känsla är. Vad Citroën står för. Varför man upplever sin GS som lite av en kompis, en god vän som tar en dit man vill. När man vill. Antingen man har för vana att dra iväg på långresa eller oftast bara svänger runt hörnet.

Citroën GS, det är en bil för alla väder. Full av vägsäkerhet och körtrygghet. Uppför sig alltid lika säkert, oavsett underlaget, oberoende av hur mycket last man har med sig. Utan märkliga överraskningar när vägen blir annorlunda, eller vädret, eller lasten. I GS har du väghållning och komfort som du annars bara hittar i betydligt större och dyrare bilar. Om ens i några. Egenskaper som lovprisas av bil-expertis runt om i världen. Och av alla dom som dagligen kör sin GS!

Av dom många som kör långt, ibland timtals, och ändå känner att dom fortfarande är i fin form när dom kommer fram.

Åker man bekvämt, blir resan mindre tröttsamt, ett större nöje.

Du som läser den här broschyren. Du är på rätt väg. På väg till Citroën. Ge dig själv nöjet att prova en GS. Upplev vad Citroëns berömda hydrauliksystem betyder för väghållningen och komforten.

Ännu har ingen kommit på något bättre. Känn körglädjen. Åknöjet. Som sagt; som man åker, kommer man fram.

Välkommen till Citroën.

OBS! Av trycktekniska skäl är det omöjligt att i tryck helt rätt återge kulör och nyans på lackerna.

79:ORNAS FÄRGER.

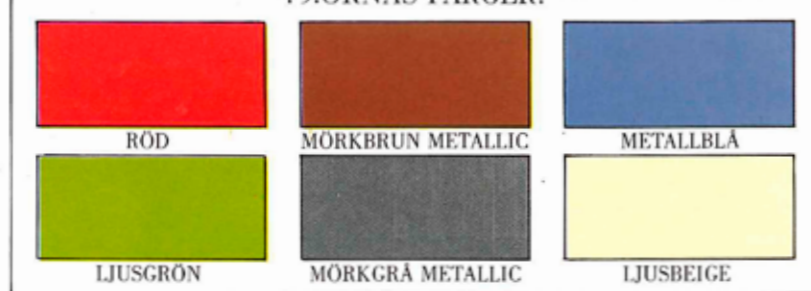

HYDRAULIKEN FÖRST OCH FRÄMST.

Det är Citroëns unika hydrauliksystem för fjädring och dämpning som är grunden till Citroënbilarnas fina väghållning och komfort. Ännu har ingen kommit på något bättre, tors vi påstå.

Hydrauliken kombinerat med framhjulsdriften, den individuella hjulupphängningen och krängningshämmarna både fram

och bak ger GS vägegenskaper och åkkomfort som du annars bara hittar i betydligt större och dyrare bilar. Om ens i några.

Hydrauliken håller bilen på oförändrad markfri höjd, oavsett hur mycket last du har med dig. Det betyder säkerhet och oförändrade kör- och vägegenskaper.

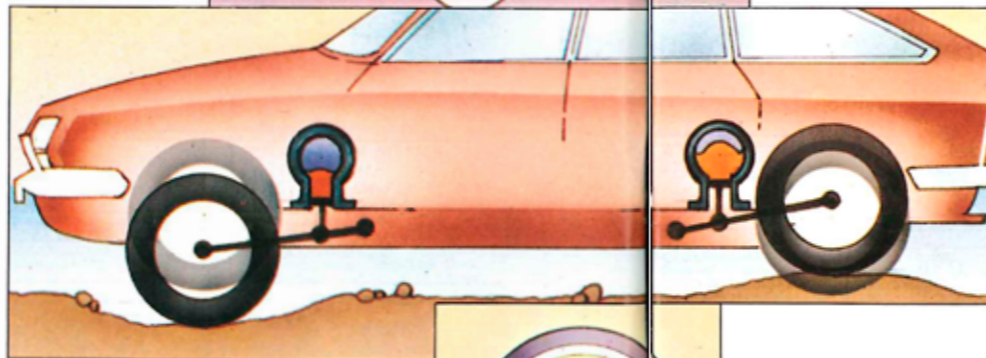
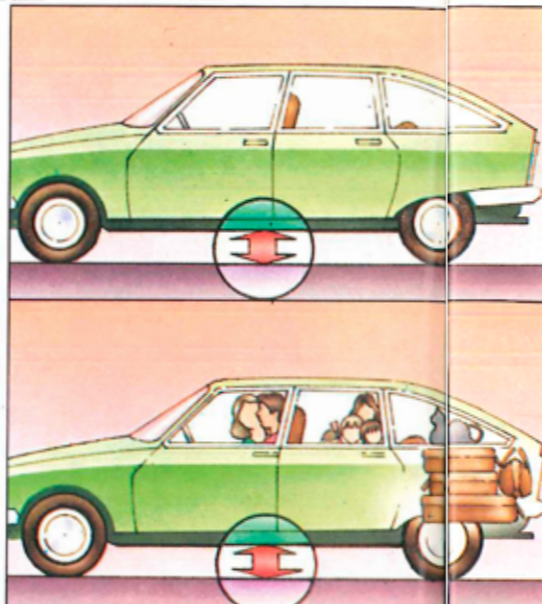

Strålkastarljuset ligger alltid på vägen. Inte i trädskronorna eller i framförvarande bilisters backspeglar, eller i mötande trafikanters mörkeransträngda ögon.

På ojämna riktigt dåliga vägar kan du höja bilen ytterligare 12 säkra marginalcentimetrar. En helt unik egenskap som gör att du enkelt undviker riskerna för skador på bilens underrede. På vägen till landet t.ex. eller på sommarens kalfjällsvägar, eller vinterns frusna och gropiga snömoddsvägar.

DU KOMMER LÅNGT I EN GS.

BRÄNSLEDEKLARATION FÖR CITROËN GS.

Deklarationen utformad enligt Konsumentverkets riktlinjer.

	Stads-körning l/mil	Landsvägs-körning l/mil	Blandad körning l/mil	Rekommen-derat oktantal	Bränsle-kostnad 1500 mil
G SPECIAL	1,10	0,65	0,90	97	2.605:-
GS PALLAS	1,20	0,75	1,00	97	2.895:-
GS KOMBI	1,20	0,75	1,00	97	2.895:-



ADAC i Tyskland, motsvarigheten till Motormännens Riksförbund, har undersökt hur väg- och köregenskaper förändras på olika bilar när man kör med full last. 36 olika bilmodeller testades. Endast två modeller hade oförändrat samma fina egenskaper även med full last. Citroën GS och den större Citroën CX. Ökad säkerhet.

Den är beprövad, hydrauliken! Och garanterad! Finns i nära tre miljoner Citroënbilar som idag rullar omkring på alla världens vägar.

Hydraulik hittar du för övrigt överallt där man ställer extra stora krav på driftssäkerhet och hållbarhet. I flygplan t.ex. och i större arbetsmaskiner, och i dom nya kvalificerade industrirobotarna. Överhuvudtaget där tillförlitligheten är avgörande. Tryggt att veta.

OCH SÅ LITE ANNAN TEKNIK.

Alla GS modeller är utrustade med en 4-cylindrig luftkyld boxer-motor på 43 kW DIN (59hk DIN). Motorn har överliggande kamaxlar. Och är dessutom gummi-upphängd. Det ger minimalt motorljud och vibrationsfri gång.

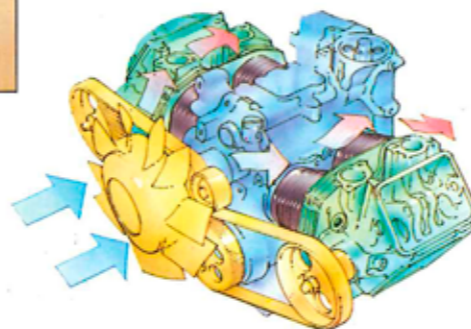

GS är utrustad med ett två-krets bromssystem med servo-assisterade skivbromsar på alla hjulen. Automatisk justering av bromsbeläggen och inbyggd slitage-varnare. En kontrollampa på instrumentpanelen säger till när det är dags att byta bromsbelägg på framhjulen/drivhjulen. Säkerhet.

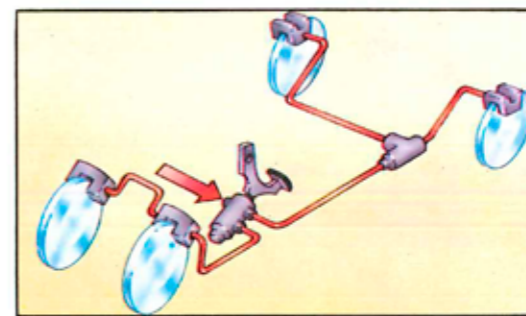

Mera säkerhet. GS har också lastkännande bromsar bak. Bromskraften är alltid rätt fördelad, oavsett om bilen är tom eller fullastad. Inga obehagliga sneddragningar. Kursstabilitet även i krislägen.

PLUS DET SJÄLVKLART SKÖNA.

Rymligt och luftigt inuti. Gott om plats även om man är fem personer. Betydligt större invändigt än vad de yttre måtten berättar. Små centimeterskillnader om du jämför med t.ex. Volvo, eller Saab.

Förstklassig sittkomfort har alltid varit ett av Citroëns kännetecken. En viktig del av åkkomforten. I de mjuk-hårda skålformade stolarna sitter du behagligt och avslappnat. Både på dom långa resorna och på dom korta.

Framsätena kan självklart flyttas fram och tillbaka, och ryggstödens lutning regleras steglöst med ett enkelt handgrepp. I Pallasmodellernas breda baksäte finns också ett stadigt och mjukt nedfällbart armstöd.

MERA MOTORFAKTA.

Cylindervolym 1222 cm³ (77 × 65,6). Kompressionsförhållande 8,2:1. Max. effekt DIN 43,4 kW vid 96 r/s, (59 hk) vid 5.750 v/m. Max. vridmoment DIN 87,2 Nm vid 54 r/s, (8,5 kpm) vid 3.250 v/m.

KRAFTÖVERFÖRING. Framhjulsdriфт. Enkel torrlamellkoppling. Helsenkroniserad växellåda,

4-växlad, golvspak. Vibrationshämmande drivknutar vid hjulen, tripoidknutar vid växellådan.

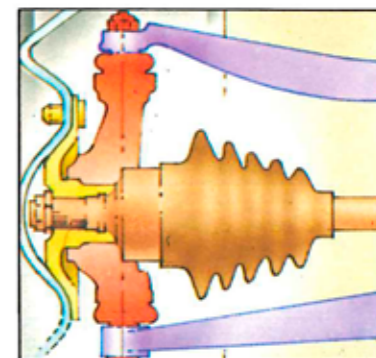

FJÄDRING. Gashydraulisk. Individuell hjulupphängning. Höjddregulatorer håller bilen i konstant markfrihöjd oberoende av belastning.

BROMSAR. Skivbromsar runt om. Bromseffektfordelning i förhållande till belastning. Parkeringsbromsen verkar på framhjulen med separata bromsklotsar.

STYRNING. Kuggstångsstyrning. ELSYSTEM. Batteri 55 ah. Växelströmgenerator 510 W.

DÄCK. Michelin Radial 145×15.

MODELL OCH STANDARDUTRUSTNING



G SPECIAL

Nylonjersey-klädsel, quartzur, helljussignal, varvräknare, el-värmd bakruta, varningsblinkers.



GS PALLAS

Nylonjersey-klädsel, quartzur, helljussignal, elvärmd bakruta, varvräknare, mjuka textilmattor, klädd hatthylla, utvändigt skyddslist, stora navkapslar.



GS CLUB KOMBI

Nylonjersey-klädsel, quartzur, helljussignal, varvräknare, el-värmd bakruta, torkare/spolning på bakrutan, textilmattor.

Drar man iväg på milslång vandring omedelbart efter en 20-30 mil i bil, har bilresan varit mer avkopplande än ansträngande.

Citroën G Special.

VILDMARKSRESAN. Långt hemifrån. På knöliga, oländiga småvägar, efter många, bekväma asfaltmil.

GS tar dig fram även på vägar där andra bilar går bet. Tack vare hydrauliken. Och framhjulsdriften. Vid svårare passager höjer du bara bilen 12 säkra marginalcentimetrar. Inifrån, med ett reglage mellan framstolarna. Praktiskt och bekvämt. Minimala risker för underredsskador. Bara att köra vidare.

Du kör en ombonad, rymlig GS. Rymlig för fem. Från den bekväma förarstolen, steglöst inställbar för att passa alla körställningar, ser du instrumenten logiskt placerade framför dig, väl synliga för snabba kontroller. Du be-

höver inte heller ta bort händerna från ratten när du vill nå reglagen för ljus, signalhorn, blinkers, vindrutetorkare mm. Och handtaget till handbromsen sitter väl åtkomligt, infällt mitt i den säkerhetsmjuka instrumentpanelen.

Packningen stuvar du lätt i det rena, raka bagageutrymmet som rymmer ungefär lika mycket som i en Saab 99:a.



Orkar man kasta sig utför snörika backarna direkt efter 6-7 långfärdstimmar i bil, har man kört både tryggt och bekvämt.

Citroën G Special.

SNÖRESORNA. Årets höjdpunkter för skidfotade snö- och soldyrkare. Betyder ofta långa transportsträckor. Kanske ända upp till fjälls. På vinterfrusna, ishala vägar. Vägar som kräver massor av väghållning och förarkomfort.

Plus åkkomfort för dom som åker med.

Det unika hydrauliksystemet kombinerat med framhjulsdraft och krängningshämmare fram och bak ger GS vintervägegenskaper och åkkomfort som du trodde inte fanns. Körsäkerhet. Och skulle du hamna på oplogade vägar, höjer du lätt bilens markfrihöjd.

Dryga decimetern.
Bättre framkomlighet.
Tack vare hydrauliken.
Den får du bara i Citroën.

Dessutom gör designen, där dom aerodynamiska lagarna fått bestämma, att du åker säkert även om sidvindarna friskar i. Kursstabilitet när den är som bäst. Det låga luftmotståndet betyder också att du tar dig fram utan större protester från plånboken. Ekonomiskt, alltså.

I vinterbilen GS har du det varmt och gott. Hela resan!

Och skulle vinterns nattkyla närpå spränga termometern, behöver du inte oroa dig för bilens kylsystem. Luftkylningen gör att du kan glömma allt vad kylarvätska heter. Praktiskt och bekvämt.



*Känner man inte av jäktet och stressen i stadstrafiken,
kör man säkert en skön bil som tar en fram lugnt och smidigt.*

Citroën GS Pallas.



STADSRESAN. Dom täta resorna till stan, eller bara ner till närmaste centrum.

Eller dom dagliga turerna till jobbet och tillbaka. I Citroën GS tar du dig fram i den täta trafiken.

Obekymrat. Smidigt. Småbilslett att köra och parkera. Storbilsskön att åka.

Här ser du GS i en lite lyxigare version. GS Pallas.

Ännu lite mera textilombonat inre. Mjuka, kraftiga och

ljuddämpande golvmattor t.ex. Och något exklusivare klädsel. Lite sobrare.

Utvändigt syns skillnaden på dom långtgående skyddande sidlisterna. Och dom mer påkostade hjulen. Och som extra kan du dessutom få en sommarskön taklucka.



Är man på bettet direkt efter 32 förväntansfulla mil på väg, har man i sanning haft en komfortabel och fin körning.

Citroën
GS Pallas.



WEEK-END-RESAN. Resorna till dom spännande helg-äventyren! Dom morgontidiga, längtande timmarna till fiskeriket till exempel.

På komfortabla asfaltvägar och grusgropiga slingervägar. Vägslag som GS ställer upp på. Allvägsbilen.

Som behåller sina fina vägegenskaper, oberoende av väg och last. Robust och oöm. Utan att för den skull vara tung och

klumpig. Tål påfrestningarna. Och klarar dom sista kostigmilen tack vare hydrauliken. Går till och med på tå, när det behövs.

Förarsäker körmiljö. Med den karakteristiska säkerhetsratten, dom samlade instrumenten och den mjukpolstrade panelen. Säkerhet också bakifrån. Med stora tydliga blinkers, bak- och bromsljus. Och automatiskt backljus, förstås.

Har man leklynnnet kvar i kroppen efter dagslånga semester-etapper, har man utan tvivel färdats både rymligt och behagligt.

Citroën GS Kombi.



SEMESTERRESAN. Skandinavien runt, eller bara inom dom egna gränserna. På omväxlande fina snabbvägar och dåliga småvägar. Eller kanske europavägs-raska utlandsmil ner på kontinenten.

Med hela familjen. Och massor av bagage. I GS Kombi. En skön, rymlig kombi med många fina egenskaper. Med alla Citroën-egenskaperna. Hydrauliken som gör den lastokänslig. Omöjlig att lasta ner. Tar emot maxlasten (320 kg plus förare) utan protester.

Med samma obekymrade väghållning som GS-sedan. Och med samma ombonade inredning. Lättlastat bagageutrymme; lågt och plant utan trösklar, utan irriterande hindrande hjulhus. Rent och rakt. 710 liter, eller drygt 1500 liter (eller hela 31 ölbackar!) med baksätet nerfällt. Dessutom bekväm ståhöjd under uppfälld baklucka.

*Sätter man igång att snickra, måla och pyssla
så fort man kommer fram till torpet,
har milen dit gått av bara farten.
Bekvämt och säkert.*

Citroën GS Kombi.



LANDET TUR OCH RETUR.
Varje veckända. Inte så många mil
per gång kanske, men nog så föräldra-
krävande. Med ungar, — tryggt innan-
för barnsäkra bakhjulen —, som
vill vara framme innan dom startat.
Med hund och packning. Plus dom
många prylar som ska med ut till stu-
gan. Och så alla matkassar.

GS Kombin, den fina
praktiska familje-
kombin. Robust och
smidig på en gång.
Betydligt rymligare
invändigt än vad
yttermåttan kan
berätta. Och med
egenskaper som
ingen av kon-
kurrenterna har.
Tack vare den till-
förlitliga hydraul-
liken.

Dessutom billig
att köpa. Och eko-
nomisk att köra.

En förnuftig
bil, helt enkelt.
Kan extrautrustas
med exempelvis hel
"hatthylla" som
skyddar bagageut-
rummet från insyn.
Eller med andra

praktiska detaljer från Citroëns tillbehör.



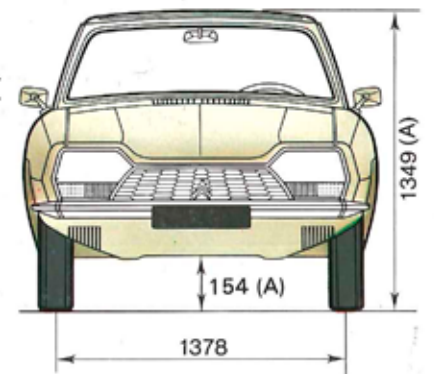
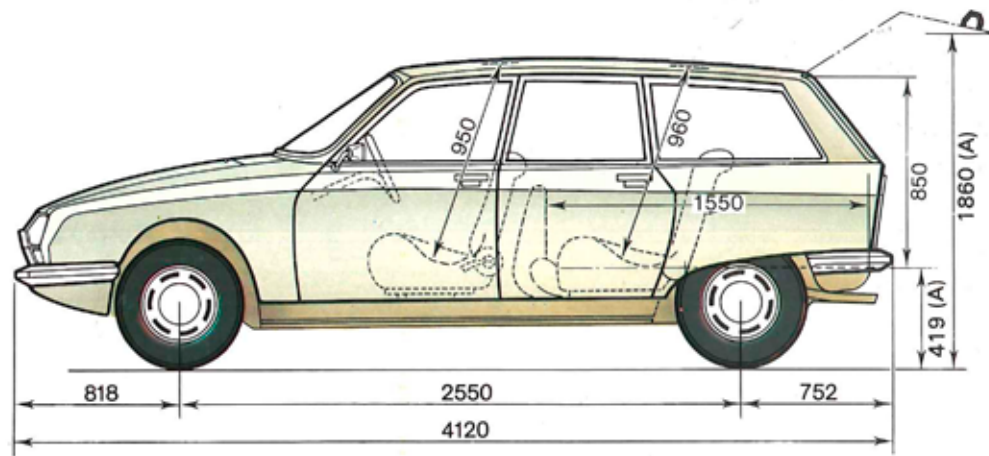
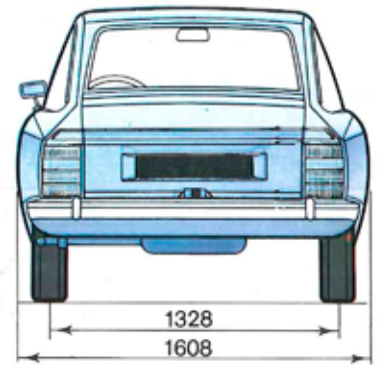
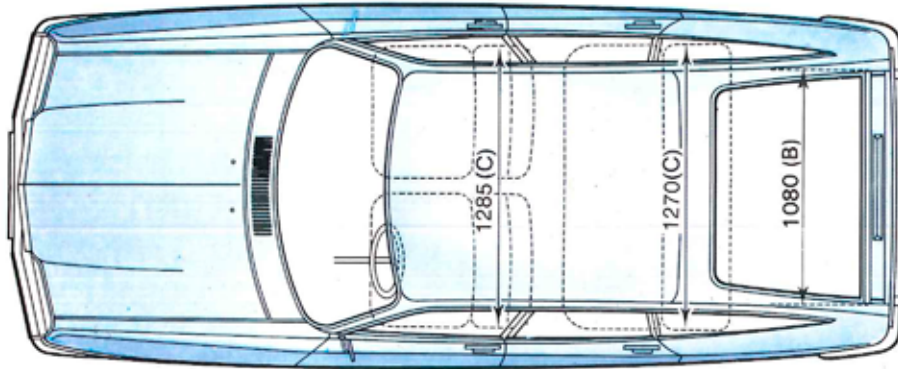
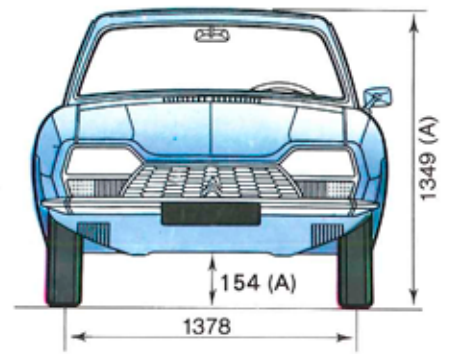
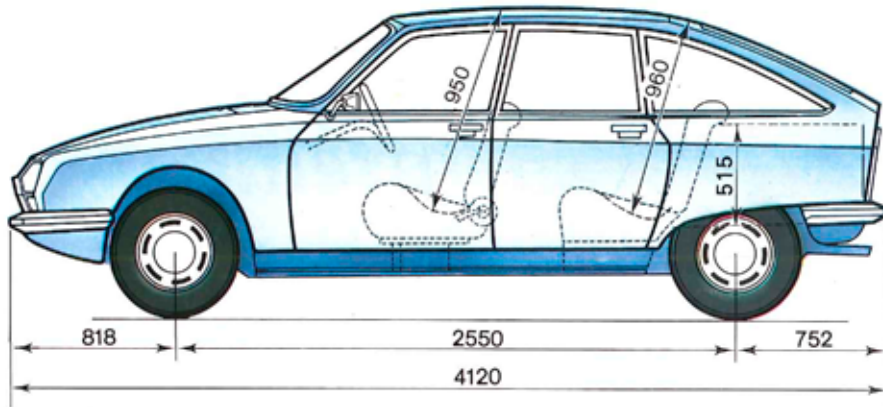

CITROËN ^ GS