

CITROËN

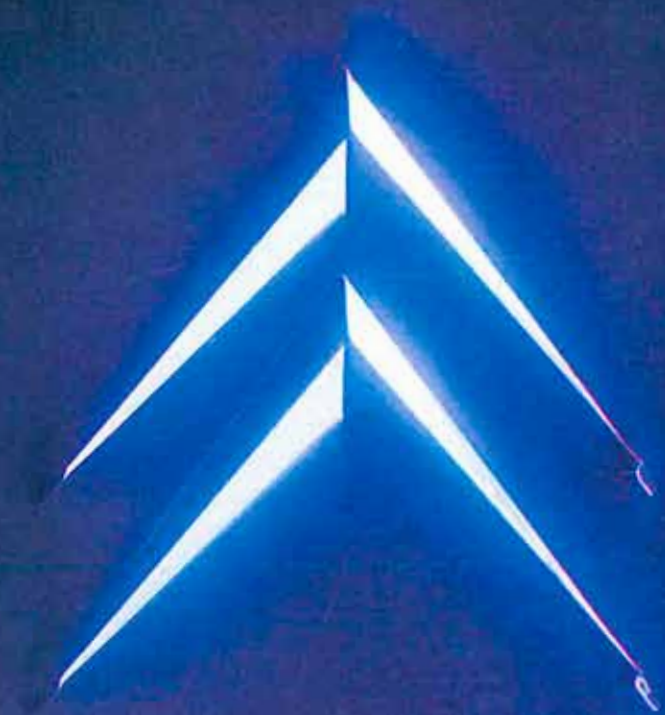

VISA GSA CX

"BÄST I KLASSEN"

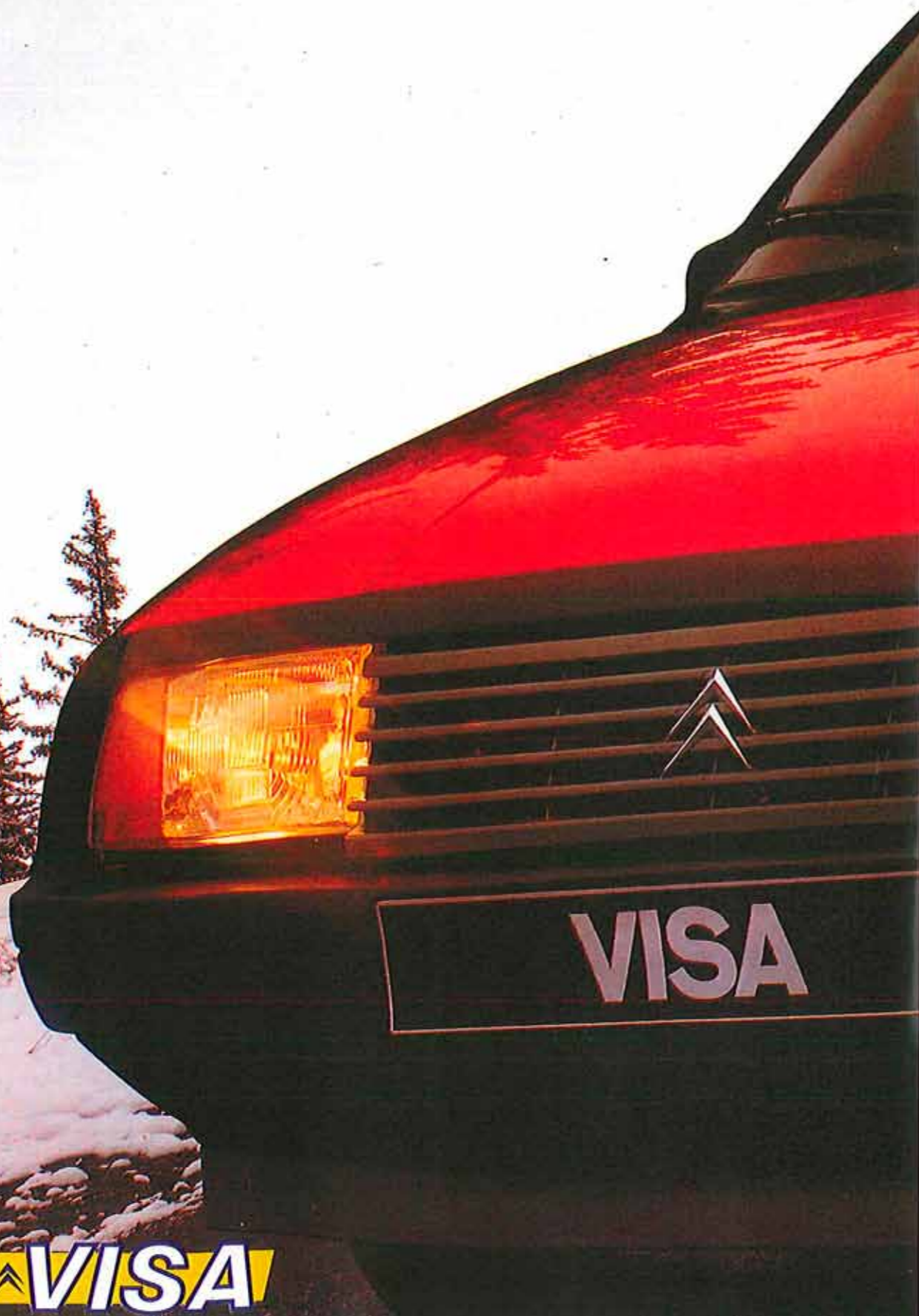

CITROËN VISA

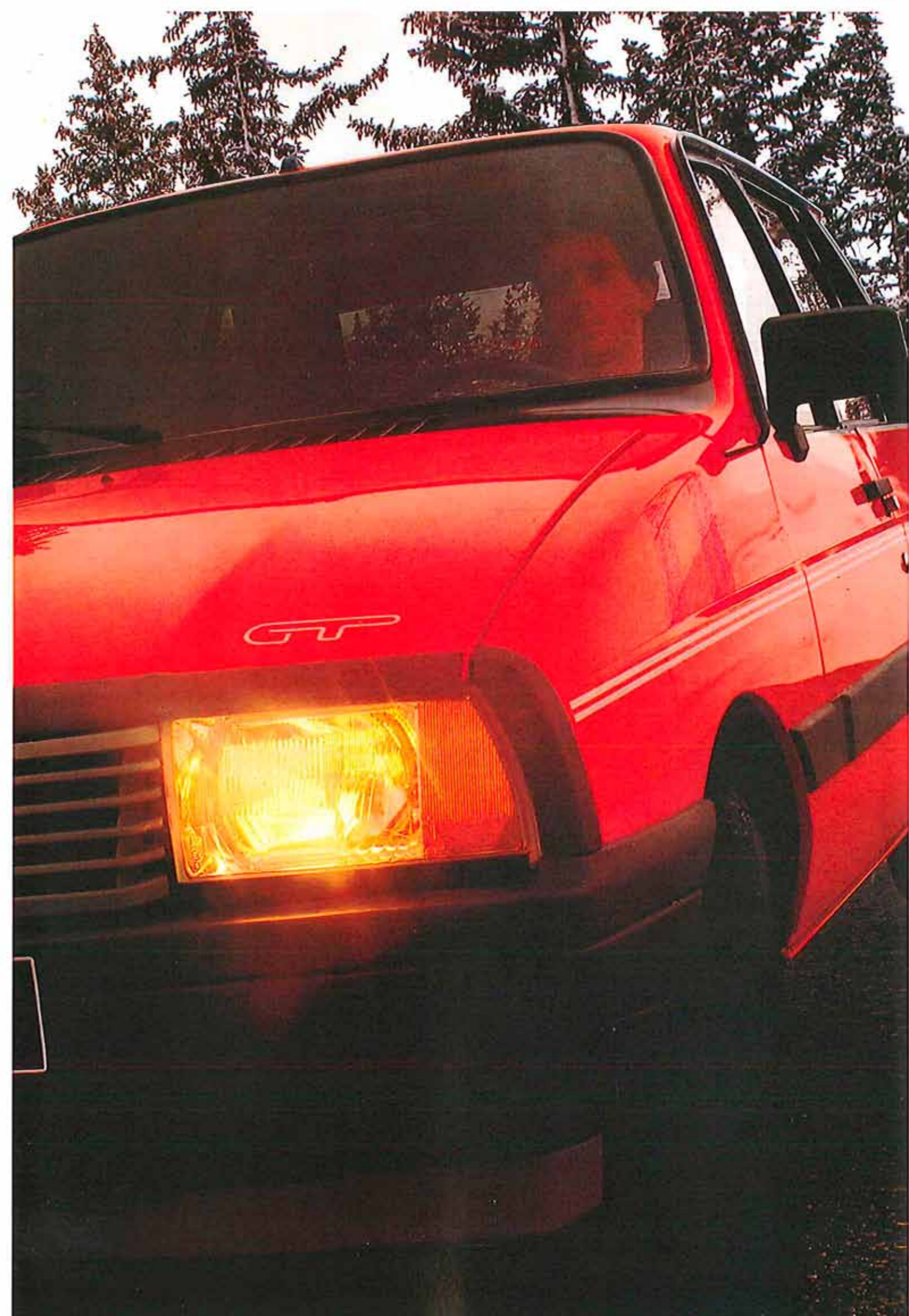



VISA HAR ETT AV KLASSENS LÄGSTA LUFTMOTSTÅNDSVÄRDEN - CW 0,36.



SPOILER BAK ÄR STANDARD PÅ V



-MODELLEN HAR ÄVEN FRAMSPOILER.



STORA LÄTTLÄSTA INSTRUMENT. VARVRÄKNARE STANDARD I VISA GT.

NUMRET STÖRRE ÄN KONKURRENTERNA

KOMFORT FRÅN TOPP TILL TÅ

Visa är förbluffande välutrustad. Eluppvärmda framstolar, en effektiv klimatanläggning med varmluftsutsläpp på 10 ställen och friskluft på 12. Varmt på vintern, svalt på sommaren. Även värmeutsläppet till passagerarna där bak har man tänkt på. I en Visa behöver ingen frysa. Sköna stolar, sådär "lagom mjuka," ger vilsam körställning och tröttnar inte ryggen.

Och så en extra finess, bra för oss nordbor, defroster för sidorutorna. Du har bra sikt, inte bara bakåt och framåt utan åt sidorna också. Säkert, bekvämt och omtänksamt - Citroën Visa.

DU KÖR MED FINGERTOPPARNA

Händerna på ratten är en självklarhet när man kör bil. Fler och fler bilfabrikanter börjar nu ta efter Citroën's idé med att ha alla reglage på fingertoppsavstånd.

Blinkers, signalhorn, ljusomkopplare, vindrutetorkare, värme och ventilation. Allt kan du reglera utan att släppa ratten - så skall en bil vara konstruerad, eller hur?

EN BIL - TVÅ MODELLER - MASSOR AV VARIANTER.

Att välja Citroën Visa innebär inte bara att du valt "fritt" utan också valfrihet. I grunden finns det en Visa. Framhjulsdreven, rymlig, säker och ekonomisk. Sedan finns det två motoralternativ. En fyrväxlad på 50 hk (37 kw) och en femväxlad på 72 hk (53 kw). (Fast motorstyrkan och växlar är förstas inte det enda som skiljer dessa två modeller åt.) Oavsett vilken modell du föredrar kan du utnyttja din Visa på en mängd olika sätt. Som familjebil med fyra sittplatser och rum för massor med bagage. Alla har var sin dörr - och bagaget en egen. Behöver du bara tre sittplatser viker du

ihop halva baksätet. Räcker inte det kan du lyfta ur halva sätet, nu har du en "tre-kvarts-kombi."

Lyft ur båda baksätesdelarna och du har en halvkombi. Golfklubbor, skidor eller fåtöljer. Inte behöver du större bil än Visa för att frakta dessa grejor - det lovar vi.

Men Visa är inte bara en praktisk bil. Den är byggd för att ge maximal säkerhet åt förare och passagerare också. Framhjulsdrift, servoassisterade bromsar (skivor fram) och Michelin-däck gör att bilen "biter" sig fast i asfalten. Och skulle olyckan vara framme ska du veta att Visa har ordentliga deformationszoner både fram och bak.

Motorns placering, reservhjul i motorrummet och den enekrade säkerhetsratten bidrar också till säkerheten. De breda skyddslisterna på karossen skyddar från föregångna parkeringsskador.

Innerskärmar av aluminium, en omfattande rostskyddsbehandling enligt kataforesmetoden samt Citroëns 6-åriga rostskyddsgaranti gör Citroën Visa till ett säkert köp också när det gäller ekonomin.

VISA



KONKURRENTERNA



VISA II RE

Citroën Visa har blivit så vanlig på kontinenten att vi frestas kalla den folk-Visan. Motorn är på drygt 1100cc (50 hk) vilket ger bilen bra prestanda och utomordentlig bränsleekonomi. Visa II RE har en

DEN VANLIGA VISAN

gedigen standardutrustning, inte för att vara lyxig (även om vissa tycker det) utan för att vara praktisk.

Fem dörrar förstås, lättlastat och praktiskt. Defroster för sidorutorna, säkert och praktiskt. Alla för körningen viktiga reglage är samlade i "satelliter" på fingertoppsavstånd, bekvämt och praktiskt.

Annat som bidrar till att göra Visan till "Bäst i klassen" är: barnsäkra bakdörrar, dimbakljus, antenn och högtalare, torkare för bakrutan, inifrån justerbara strålkastare, servoassisterade bromsar (skivor fram), varningslampa för slitna bromsbelägg, Michelin

däck, mm. Listan kan göras ännu längre. Men det kanske är bättre du frågar någon av de tusentals Visa-ägarna istället – vad dom tycker om bilen.

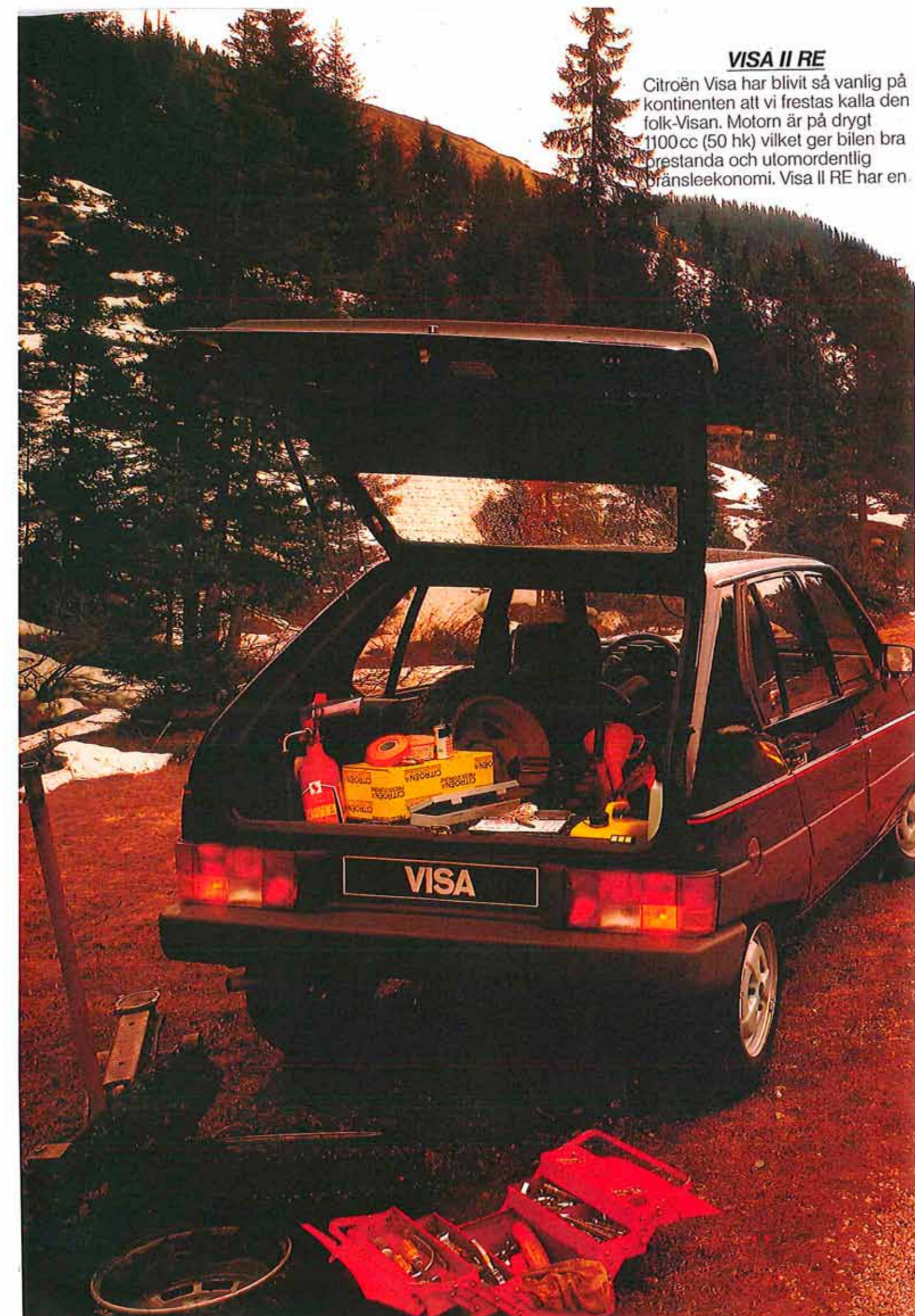

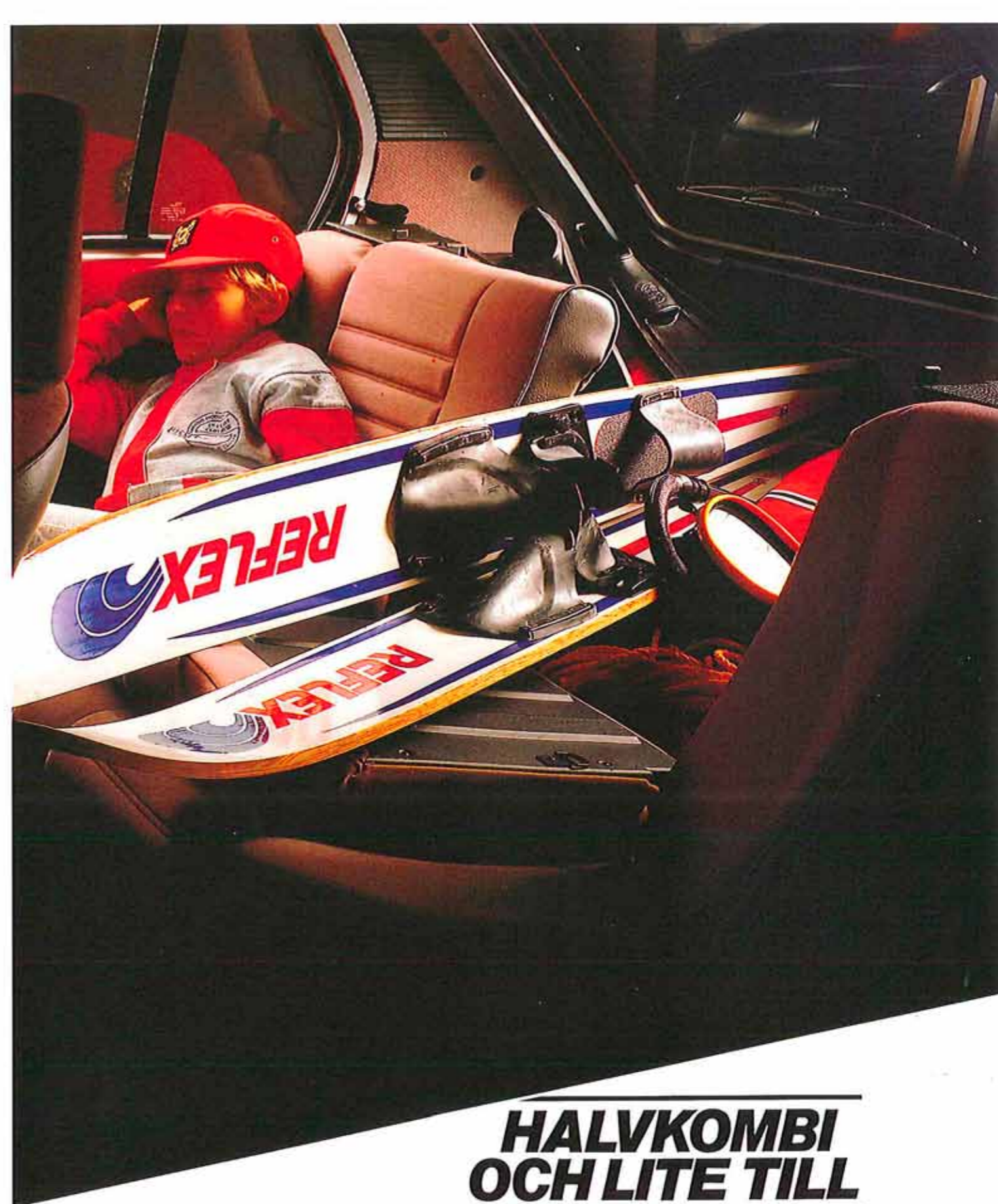

HALVKOMBI OCH LITE TILL

Med tre personer i Visan är det möjligt att frakta stora och skrymmande saker genom att fälla ner halva baksätet.

Men det är inte den enda möjlighet det flexibla baksätet erbjuder.

Med ett enkelt handgrepp lyfter du ut antingen halva sätet eller också hela, om du behöver riktigt

stort utrymme.

Det finns också möjligheter att göra om passagerarsidan till en skön "extrasäng." Framre sätet fälls ner så att det möter det bakre (där ryggen fälls bakåt) sedan är det bara att vila sig. Kupén är rymlig och ombonad med mycket textilier i dörrar och tak.

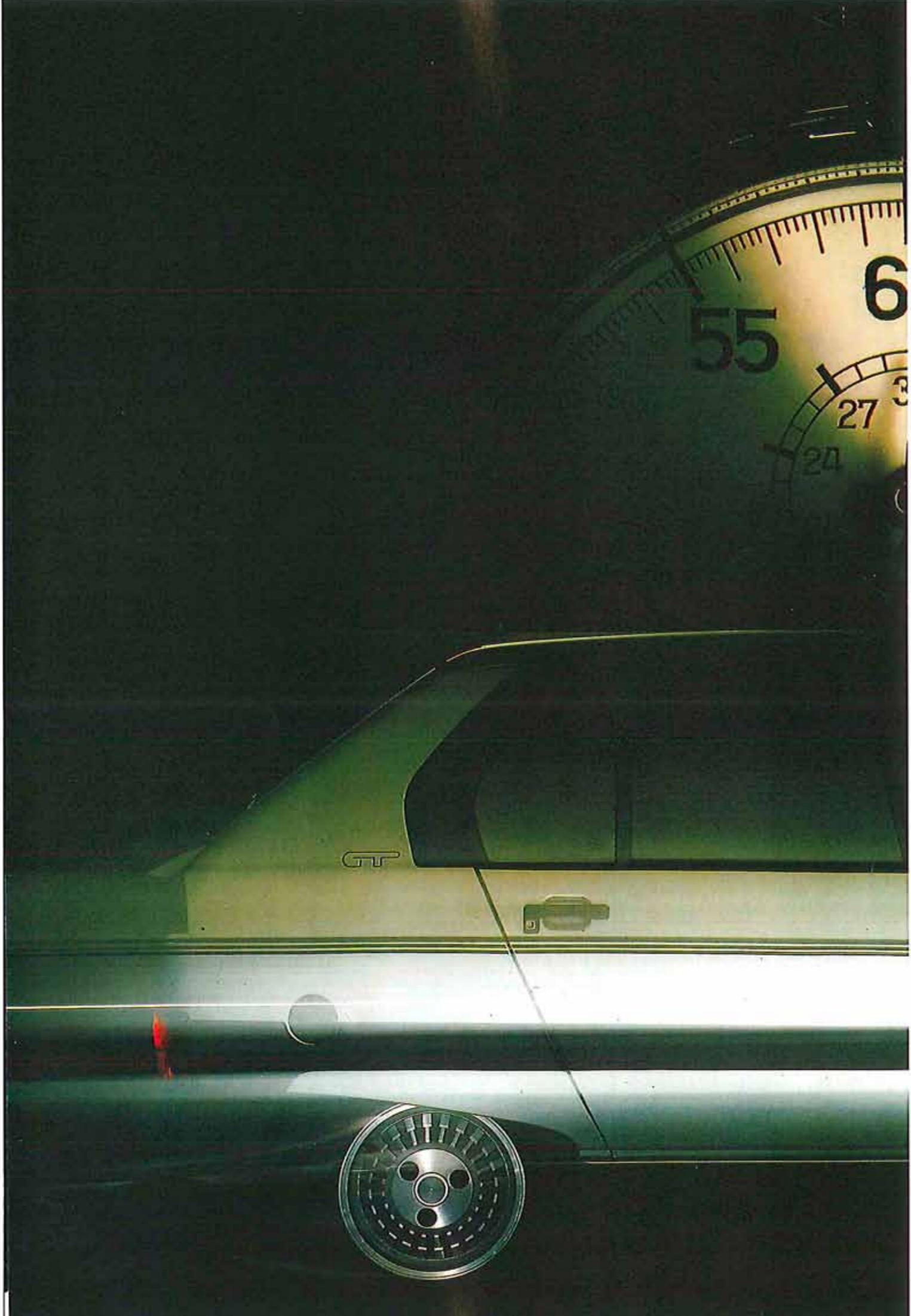

PRESTANDA I SPRINTERKLASS

VISA GT

Prestanda i sprinter-
klass – lite tuffare ut-
vändigt – starkare
under huven – rikligare ut-
rustad, det är Visa GT.

Det här är alternativet för dig som vill åka sportigt men ändå vill ha plats för familjen eller kompisarna. Motorn i Visa GT är på 72 hk och ger vagnen en toppfart på över 160 km/tim. 0-100 går på tolv blankt. Femväxlad låda och varvräknare är standard. Spoiler fram och bak, däck och fälg (aluminium) av TRX-typ, kraftigare bromsar, transistoriserad tändning och skålade säten är andra saker som skiljer GT-modellen från Visa II RE.

Med en Visa GT lämnar du de flesta konkurrenterna efter dig när signalen slår om till grönt. Fast det är ju inte tanken med en starkare motor förstås – det är de snabba och säkra omkörningarna som är viktiga. Och den fina väghållningen tack vare TRX-hjulen. Och den låga bränsleförbrukningen genom den femte växeln. Visa GT drar bara 0,59 lit/mil vid landsvägskörning tex. (Blandad körning 0,82 lit/mil, stadskörning 1,01 lit/mil.) I övrigt är GT-modellen snarlik standard-Visan. Delbart baksäte, eluppvärmda framstolar, inifrån justerbara strålkastare mm., allt är standard. Ett års fabriksgaranti, tre års vagnskadegaranti och sex års rostskyddsgaranti gäller för båda modellerna.

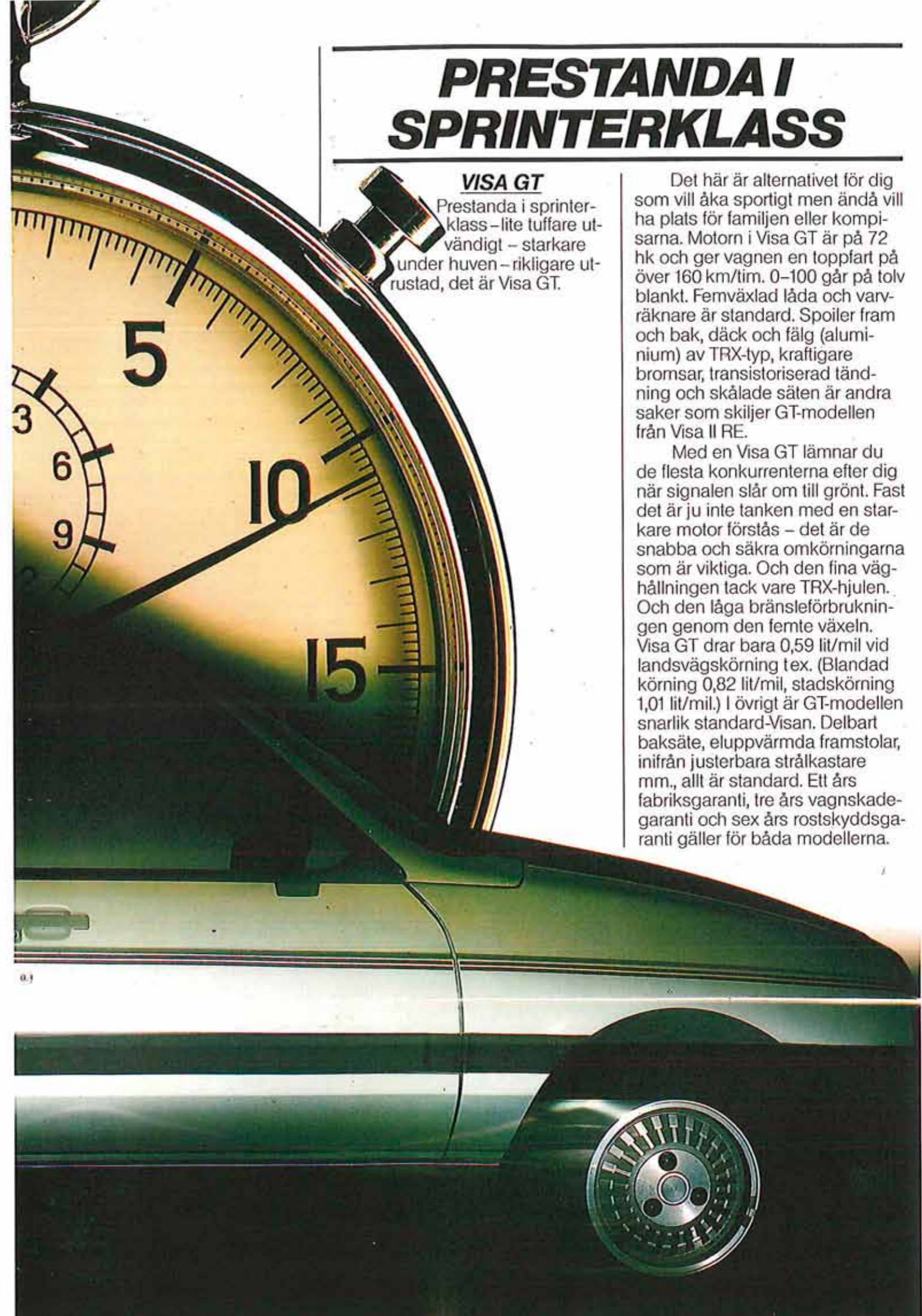

TEKNISK DATA OCH UTRUSTNING	VISA 11 RE	VISA GT
MOTOR		
Antal Cylindrar	4	4
Cylindervolym i cm ³	1.124	1.360
Cylinderdiam x slaglängd i mm	72 x 69	75 x 77
Kompressionsförhållande	9,7:1	9,3:1
Maxeffekt i kW/hk (DIN) vid v/min	37/50 (5.500)	53/72 (6.000)
Max vridmoment i kpm (DIN) vid v/min	8,77/2.500	10,7/3.000
Kylsystem	Vatten	Vatten
Kraftöverföring		
Växellåda	Manuell	Manuell
Antal växlar framåt	4	5
Styrning		
Typ	Kuggstång	Kuggstång
Antal rattvarv från ytterläge till ytterläge	3,4	4,0
Vänddiameter mellan trottoarkanter i m	9,5	9,5
Bromsar	Skivor fram. Trummor bak, servoassisterade (vakuu)	Skivor fram. Trummor bak, servoassisterade (vakuu)
Hjulupphängning	Individuell	Individuell
Däck	Michelin 145 SR 13 XZX	Michelin 160/65 R 340 TRX
Elsystem		
Batteri	12V 55 Ah	12 V 55 Ah
Volymer och rymd		
Antal platser	4	4
Bagagerumsvolym i dm ³	280	280
Bagagerumsvolym i dm ³ nedfällt baksäte	1160	1160
Vikter (i kg)		
Tjänstevikt ca	890	910
Lastförmåga ca	340	340
Bränsleförbrukning, lit/mil (Enl KOV)		
Landsvägskörning	0,52	0,59
Stadskörning	0,68	0,82
Blandad körning	0,61	1,01
Bränsletankens rymd (liter)	40	40
Prestanda		
Toppfart (i km/tim)	140	161
0-100 km/tim i sekunder	16,6	12,0

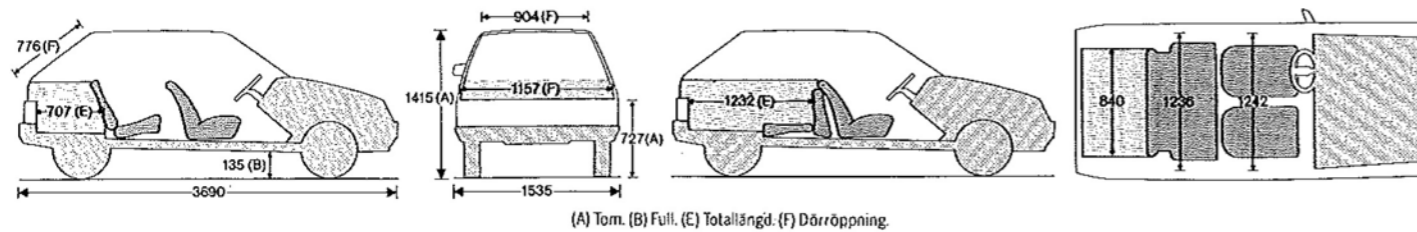

TEKNISK DATA OCH UTRUSTNING	VISA 11 RE	VISA GT
Utrustningsdetaljer för körning och säkerhet		
Vindrutetorkare med 3 hastigheter varav ett intervalläge	•	•
Bakre dimljus	•	•
Bakstrålkastare	•	•
Bakruteuppvärmning	•	•
Avbländbar inre backspegel	•	•
Spoiler bak/	•	(även fram)
Bakrutetorkare/-spolare	•	•
Halogenlampor för hel- och halvljus	•	•
Komfort- och utrustningsdetaljer		
Riktbara luftmunstycken i mitten och på sidorna	•	•
Skyddslistor på vagnssidorna	•	•
Nedfallbart baksäte, delbart	•	•
Eluppvärmda framstolar	•	•
Riktbara främre solskydd	•	•
2-hastigheters fläkt	•	•
Nackskydd fram	•	•
Bagagerumsbelysning	•	•
Radioförberedd (antenn och 2 högtalare)	•	•
Borttagbar hatthylla	•	•
Instrumentering		
Trippmätare	•	•
Varvräknare	•	•
Klocka	•	(digital)
Kontrolllampor för laddning	•	•
bakre dimljus	•	•
parkering, hel och halvljus	•	•
körriktningssvar	•	•
bakruteuppvärmning	•	•
motoroljetryck	•	•
varningsblinkers	•	•
choke	•	(automatchoke)
förslitning av främre bromsbelägen, bromsvätskenivå och åtdragen handbroms	•	•
motoroljetemperaturen	•	•

Rätt till ändring av konstruktion och utrustning utan föregående meddelande förbehålles.
Bilder och illustrationer överensstämmer ej helt med modeller som marknadsföres i Sverige.

EN BRA BIL HAR BLIVIT ÄNNU BÄTTRE

Årets bil i Europa vid introduktionen. Förebilden för dagens bildesign. GSA idag är en ännu bättre bil. Fem växlar, starkare motor och en femte dörr där bak hör till de detaljer som mellanklassaren från Citroën har.

Egentligen skall du jämföra GSA med större och dyrare bilar

om det är utrustning, finesser och säkerhet du är intresserad av. Är det inköpspriset och ekonomin som är ditt intresse skall du jämföra med mindre bilar.

FÄLGAR OCH HJÄLPLJUS ÄR EXTRA UTRUSTNING

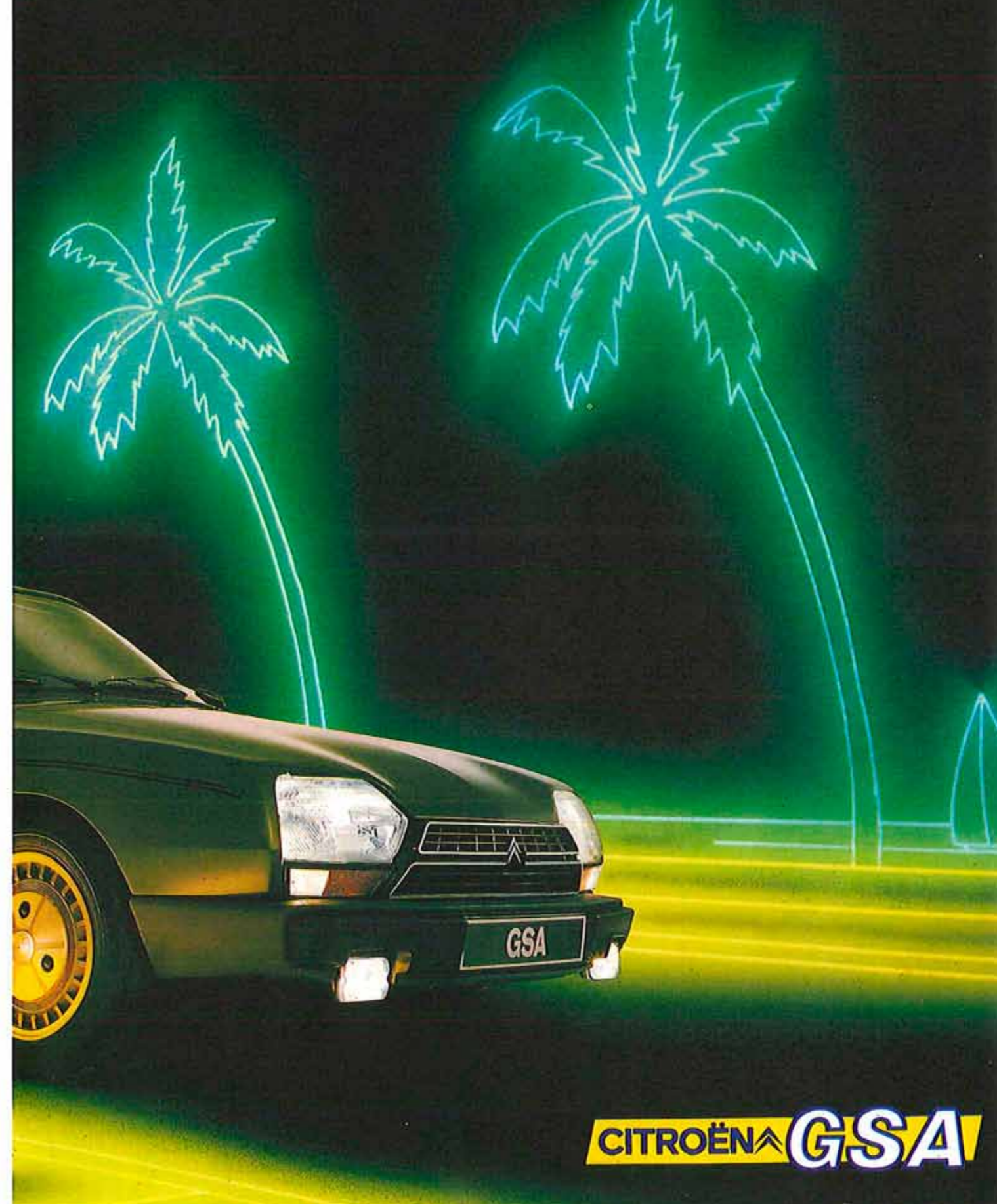
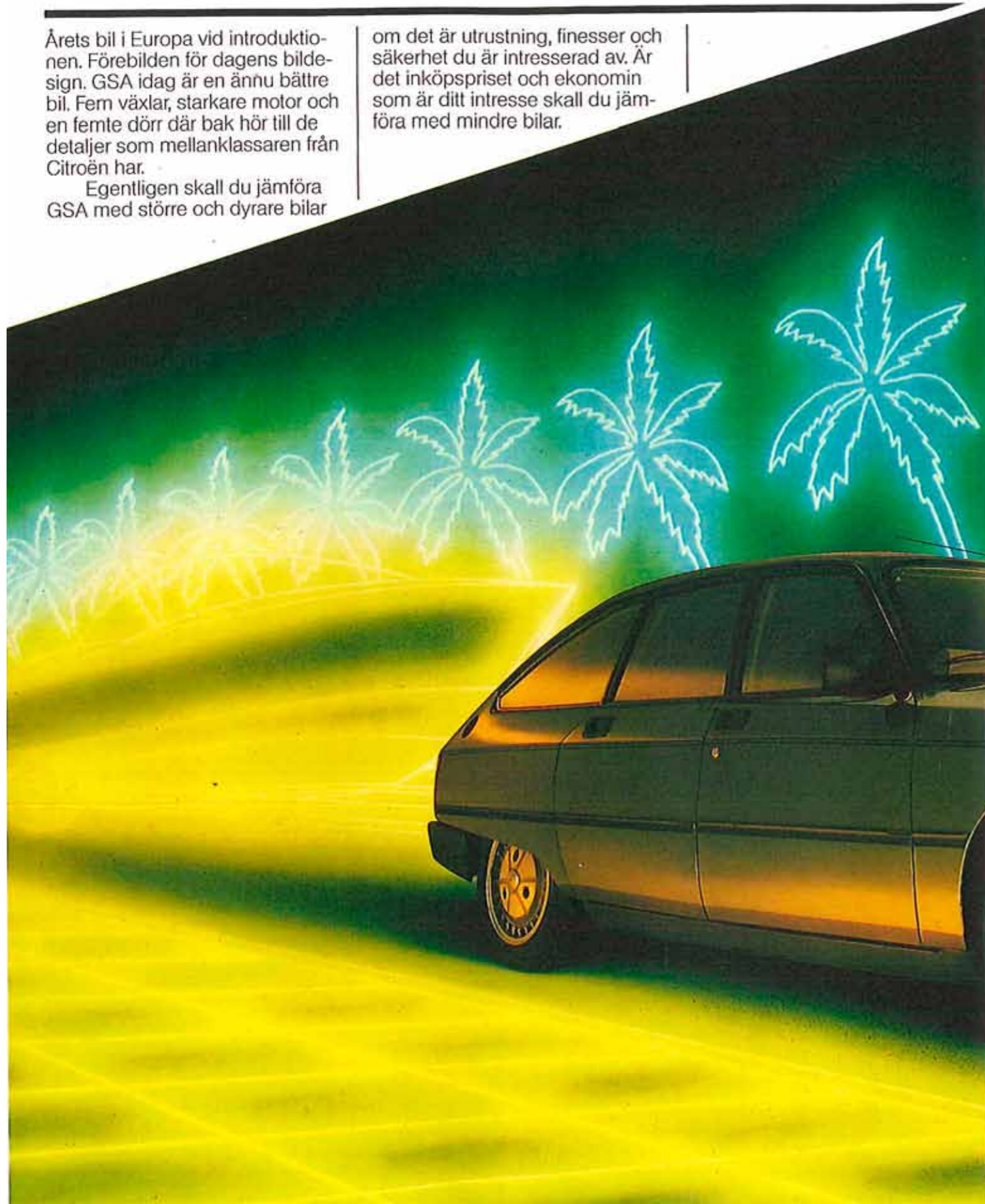

CITROËN **GSA**



GSA HAR EN AV KLASSENS BÄST AERODYNAMISKT DESIGNADE KAROSSER



NOLLPUNKTSUPPHÄNGNINGEN GÖR ATT BILEN GÅR RAKT ÄVEN VID EN PUNKTERING I HÖG FART

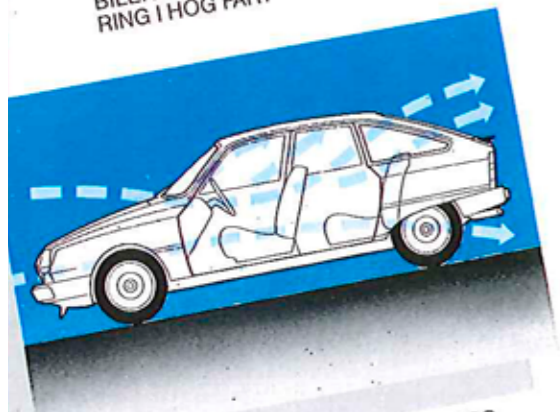

VÄRME OCH VENTILATION I TOPPKLASS. VÄRMEUTSLÄPP PÅ 9 STÄLLEN OCH FRISKLUFTSUTSLÄPP PÅ 11.



EN OMBONAD OCH GENOMTÄNKT FÖRARPLATS MED ALLA VIKTIGA REG-LAGE INOM BEKVÄMT RÄCKHÅLL.

LÄGRE LUFTMOTSTÅNDSVÄRDE ÄN MÅNGA SPORTBILAR

Citroën och aerodynamisk design hör ihop. Många framhjulsdrevna konkurrenter har "lånat" GSA:s linjer. Ett lågt luftmotstånd betyder inte bara låg bränsleförbrukning utan också mindre sidvindskänslighet tex och därmed större säkerhet.

Sedanmodellerna av GSA är extremt strömlinjeformade och har tex lägre luftmotståndsvärde än Porsche 924.

SEPARAT HJULUPPHÄNGNING GER VÄGHÅLLNING I TOPPKLASS

Ett hjul i varje hörn. Upphängt var för sig, inga stela bakaxlar här inte. Allting väl balanserat. Vad det betyder för väghållning och komfort kan man egentligen inte beskriva i ord – det måste upplevas. Citroën's numera världsberömda hydraulik är genial i all sin enkelhet. Inga stötdämpare som behöver bytas efter några tusen mil, ingen svajig gång med maxlast. Alltid konstant markfrihöjd, alltid bästa gångläge, alltid perfekt väggrepp.

HALVKOMBI MED HELKOMBI-EGENSKAPER

Egentligen är det fel att kalla sedanmodellen av GSA för halvkombi. För vilken annan mellanklasskombi har en lastvolym på 1400 dm³ (med nedfällt baksäte), en stor baklucka som öppnas så högt att du kan stå rakt under utan problem. Dessutom är hela bilen omöjlig att lasta ner. Är inte det riktiga "kombiegenskaper"? Fast GSA finns förstas som riktig kombi också. Bakluckan öppnas ända nedifrån golvet och ända upp i taket. Ingen tröskel att lyfta lasten över, tom stötfångaren följer med luckan upp.

HYDRAULSYSTEMET ÄR VÅRT ETT KAPITEL FÖR SIG

Citroën's hydraulsystem är både känt och erkänt över hela världen. På GSA-modellen utnyttjas systemet för bromsar och fjädring. Hydraulpumpen är systemets

hjärta. I första hand är det bromssystemet som skall förses med "vätska under tryck".

Det är inte du som behöver stå för kraften vid en inbromsning – det är hydraulsystemet. Tryck ned pedalen ett par centimeter och du har maximal bromseffekt.

Sedan till den andra funktionen. Fjädringen. Inga stötdämpare som mattas och ger bilen svajig gång. Citroën's gas-vätskfjädring är lika "spänstig" efter 10.000 mil som när bilen är ny. Som bevis på att vi själva litar på det lämnar vi 10.000 mils garant (eller 2 år).

Konstant markfrihöjd är en annan fördel med gas-vätskfjädringen. GSA är omöjlig att lasta ner – inga strålkastare som pekar i trädkropparna – inga mötande bilister som blir bländade. Och till sist, väghållningar påverkas inte av lasten. Bilens kaross ligger alltid plant i förhållande till vägen, bromsar och styrning är opåverkade. Vad det betyder för körsäkerheten är inte svårt att förstå.

EN FÖRARPLATS SOM GÖR SKÄL FÖR NAMNET

Sätt dig bakom ratten i en GSA och du känner på en gång att du här är en plats som är gjord för säker körning. Alla viktiga regler på fingertopps-avstånd, enkrad säkerhetsratt, stora glasfält och bra "runt om" sikt.

Det ser kanske ovanligt ut i en början, men allting finns där du väntar dig det. Inom räckhåll för att slippa ta händerna från ratten. Varningslampor som direkt indikerar eventuella fel finns allt inom synfältet. I en GSA kan du koncentrera dig på körningen o inte på att leta efter knappar och spakar.

VÄRME OCH KYLA ALLT EFTER BEHAG

Ett rejält tilltaget värmesystem i kombination med ett system för dragfri genomventilation gör GSA varm och skön vintertid. Totalt nio värmeutsläpp och inte mindre än elva för friskluft gör det möjligt för dig att exakt bestämma kupétemperaturen själv. Både vinter och sommartid. Tre-stegs fläkt och eluppvärmd bakruta är naturligtvis standard.

SKÖN ATT SE PÅ SKÖN ATT ÅKA I

Strömlinjeformad kaross med lågt luftmotståndsvärde är kännetecknande för GSA. Precis som den fina åkkomforten. Gas-vätskfjädring i kombination med "sådär lagom" mjuka säten gör åkningen extra skön. Nackskydd fram och mittarmstöd bak är standard precis som rullbälten fram och bak – viktigt för säkerheten – bekvämt för de åkande.

ALLT DET HÄR ÄR STANDARDUTRUSTNING

Trots det låga priset jämfört med många konkurrenter är GSA standardutrustad som få av dem. Bromsservo (skivor runt om), femväxlad låda, varningslampa för slitna bromsbelägg, klocka, dimbakljus, fällbart baksäte, säkerhetsratt, antenn och högtalare, bakrutetorkare med spolning, varvräknare (end Pallas) – allt detta är standard på GSA.

GSA SPECIAL

Basmodellen i GSA programmet. Samma motor och växellåda (femväxlad) som övriga modeller men med lite enklare utrustning. Lättlastad halvkombi med stor baklucka, framhjuldrift och servobromsar (skivor runt om), gas-vätskefjädring som gör GSA Special omöjlig att lasta ner. En ovanligt vettig mellanklassare till ett ovanligt vettigt pris.

GSA Special har ett omfattande garantipaket som gör den till ett tryggt köp: ett års nybilsgaranti, tre års vagnskadegaranti och 6 års rostskyddsgaranti. Precis som övriga Citroënmodeller är den rostskyddsbehandlad från fabrik enligt den sk kataforesmetoden som ger ett bra grundskydd även i vårt nordiska klimat.

GSA Special är inte bara ekonomisk i inköp. Den är billig att köra också. Bränsleförbrukningen enl KOV-riktlinjer ligger på 0,84 lit/mil blandad körning,

landsväg 0,68 och stadskörning på 0,98 lit/mil.

GSA Special har följande utrustning som standard: trippmätare, varningslampor för: utdragen choke, slitna bromsbelägg och låg bränslevolym; enkrad säkerhetsratt, intervalltorkare fram och bak, eluppvärmd bakruta, lastkännande bromseffektfördelare, barnsäkra bakdörrar, antenn och högtalare, markfrihöjdsreglage, löstagbar hatthylla mm.

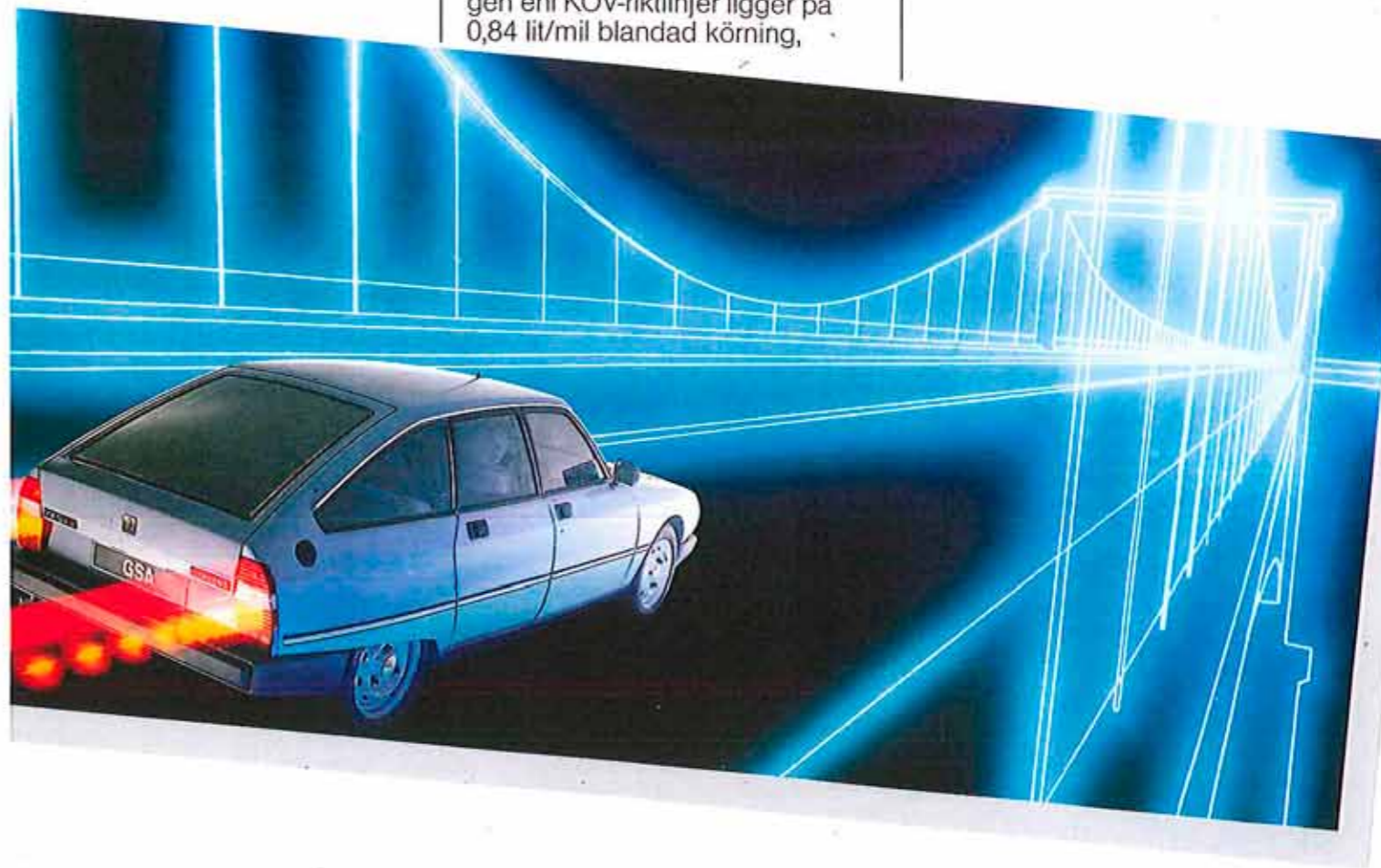

EN BEPRÖVAD KON- STRUKTION-DÄR DET MESTA ÄR NYTT



GSA PALLAS

Pallas står för något alldeles extra när det gäller Citroën. Lite mer påkostad inredning, lite mer utrustning samt några små yttre skillnader. Så är det med GSA Pallas också. Samma motor och växellåda som de övriga GSA-modellerna, men med mjuk textilinredning, annan klädsel och taklucka som tillval. Inifrån ställbara backspeglar har bara Pallasmodellen. Exteriört känner man igen en GSA Pallas på att den har andra fälgar än Special- och Kombimodellerna.

Pallas, precis som de bägge andra modellerna, innebär en förfining av ursprungsmodellen

Citroën GS som vid introduktionen i Europa blev vald till Årets Bil. Framhjulsdraft, aerodynamisk design med ett mycket lågt luftmotstånd som resultat och ett beprövat hydraulsystem finns kvar från ursprungsmodellen. Nya GSA har dessutom fått en kombikupékaross med en stor femte dörr där bak som gör den lättlastad och rymlig. Fjädringssystemet gör GSA till den perfekta "lastbilen." Styrningen påverkas inte av lasten och markhöjden är alltid konstant. Andra detaljer som skiljer GSA från sin föregångare GS är den nya 1300 cc motor på 65 hk som ger bilen en toppfart på ca 160 km/tim och

den femväxlade lådan som gör att bränsleförbrukningen vid landsvägskörning bara är 0,68 lit/mil enl. konsumentverkets normer.

Pallasmodellen med sin ombonade interiör och sina fina vägegenskaper blev kallad "den lilla landsvägskryssaren" av en svensk motorjournalist, varför är inte svårt att förstå.

GSA Pallas har samma garantier som övriga Citroën-modeller; 6 års rostskyddsgaranti, 3 års vagnskadegaranti samt ett års nybilsgaranti.





EN KOMBI SOM TÅL ATT LASTAS

GSA KOMBI

Skillnaden mellan GSA Kombi och andra kombimodeller märks

när du börjar lasta tungt där bak. En GSA sjunker inte ihop hur mycket du än lastar. Gas-vätske-

fjädringen håller markfrihöjden oförändrad. Det betyder inte bara att mötande bilister slipper onödig bländning utan kanske ännu viktigare – bilens styrning och vägenskaper är oförändrade.

Ett plant golv underlättar lastning och ingen hindrande tröskel finns kvar när bakluckan fällts upp. Med nedfällt baksäte kan du



stuva in drygt 1500 dm³.

Självklart är GSA också lämplig som dragbil. Med markfrihöjden är det likadant när du hakar på en släpkärra som när du lastar bagaget. Vagnen hålls på samma höjd över vägen. Drivhjulen fram har alltid samma väggrepp, styrning påverkas inte och

körning blir både behaglig och säker.

GSA Kombi är standardutrustad med bla följande: varningslampor för: utdragen choke, låg bränslevolym, lågt oljetryck i motor, slitna bromsbelägg; dimbakljus, antenn och högtalare, lastkännande bromseffektfördelare, klocka, Michelindäck och

manuellt reglage för reglering av markfrihöjden (användes vid extrema körförhållanden).

GSA Kombi har samma garantipaket som GSA Special och GSA Pallas. (6 års rostskyddsgaranti, 3 års vagnskadegaranti och 1 års nybilsgaranti.)

TEKNISK DATA OCH UTRUSTNING	GSA SPECIAL	GSA PALLAS	GSA KOMBI
Motor			
Antal cylindrar	4	4	4
Cylindervolym i cm ³	1299	1299	1299
Cylinderdiam x slaglängd i mm	79,4 x 65,6	79,4 x 65,6	79,4 x 65,6
Kompressionsförhållande	8,7:1	8,7:1	8,7:1
Maxeffekt i kW/hk (DIN) vid v/min	47/65-5.500	47/65-5.500	57/65-5.500
Max vridmoment i kpm (DIN) vid v/min	9,6-3.500	9,6-3.500	9,6-3.500
Kylsystem	Luftkyld	Luftkyld	Luftkyld
Kraftöverföring			
Växellåda	Manuell	Manuell	Manuell
Antal växlar framåt	5	5	5
Styrning			
Typ	Kuggstång	Kuggstång	Kuggstång
Antal rattvarv från ytterläge till ytterläge	3,8	3,8	3,8
Vänddiameter mellan trottoarkanter i m	9,8	9,8	9,8
Bromsar			
Hjulupphängning	Individuell	Individuell	Individuell
Däck	Michelin 145 SR 15 XZX	Michelin 145 SR 15 XZX	Michelin 145SR 15
Elsystem			
Tändning	Transistor	Transistor	Transistor
Batteri	12V 55 Ah	12V 55 Ah	12V 55 Ah
Volym och rymd			
Antal platser	5	5	5
Bagagerumsvolym i dm ³	435	435	435
Bagagerumsvolym i dm ³ med nedfällt baksäte	1400	1400	1504
Vikter (i kg)			
Tjänstevikt ca	1040	1020	1020
Bränsleförbrukning, lit/mil (Enl KOV)			
Landsvägskörning	0,68	0,68	0,68
Stadskörning	0,98	0,98	0,98
Blandad körning	0,84	0,84	0,84
Bränsletankens rymd liter	43	43	43
Prestanda			
Toppfart (i km/tim)	160	160	156
0-100 km/tim i sekunder	14,5	14,5	14,6

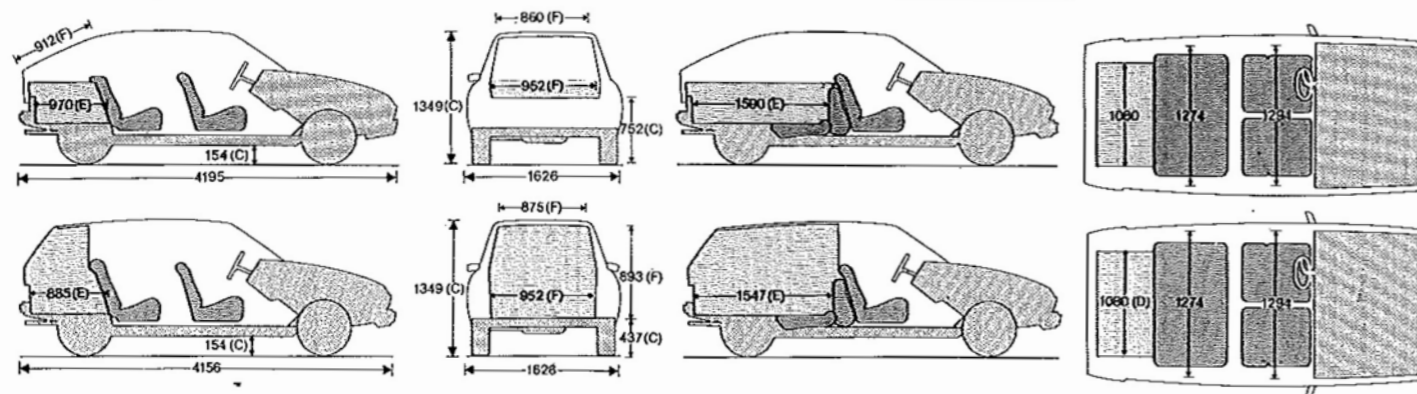

(C) Motornigång, (D) Axelavstånd, (E) Totallängd, (F) Dörröppning.

TEKNISK DATA OCH UTRUSTNING	GSA SPECIAL	GSA PALLAS	GSA KOMBI
Utrustningsdetaljer för körning och säkerhet			
Indrutetorkare med 3 hastigheter, varav ett intervalläge	•	•	•
Ökade dimljus	•	•	•
Äckstrålkastare	•	•	•
Välbäddbar inre backspegel	•	•	•
Arnsäkringsanordning på bakdörrarna	•	•	•
Ökrutetorkare/spolare	•	•	•
Halogenlampor för hel- och halvljus	•	•	•
Uifrån ställbara backspeglar	•	•	•
Ömfort- och utrustningsdetaljer			
Öiktbara luftmunstycken i mitten och på sidorna	•	•	•
Kyddslister på vagnssidorna	•	•	•
Öedfällbart baksäte	•	•	•
Öskkoppar fram och bak	•	•	•
Öiktbara främre solskydd	•	•	•
Öhastigheters fläkt	•	•	•
Ölittarmstöd bak	•	•	•
Öigarettändare	•	•	•
Öäckskydd fram	•	•	•
Öadioförberedd (antenn och 2 högtalare)	•	•	•
Öorrtlagbar hatthylla	•	•	•
Öäcklucka		Tillägg	
Östrumentering			
Öippmätare	•	•	•
Öontrolllampor för: låg bränslenivå	•	•	•
Öladdning	•	•	•
Öbakre dimljus	•	•	•
Öparkering, hel och halvljus	•	•	•
Öbakruteuppvärmning	•	•	•
Ömotoröljetryck	•	•	•
Öhydraultryck och bromsvätskenivå med testknapp	•	•	•
Övarningsblinkers	•	•	•
Öchoke	•	•	•
Öförsiltning av främre bromsbelägen	•	•	•
Öelektronisk varvräknare	•	•	•
Öelektroniskt kvartsur med	•	•	•
Ökontrollampa för motoröljtemperatur	visare	digitalsiffror	visare

Öätt till ändring av konstruktion och utrustning utan föregående meddelande förbehålles. Öilder och illustrationer överensstämmer ej helt med modeller som marknadsföres i Sverige.

**CITROËN HAR ALLTID
LEGAT FÖRE!**

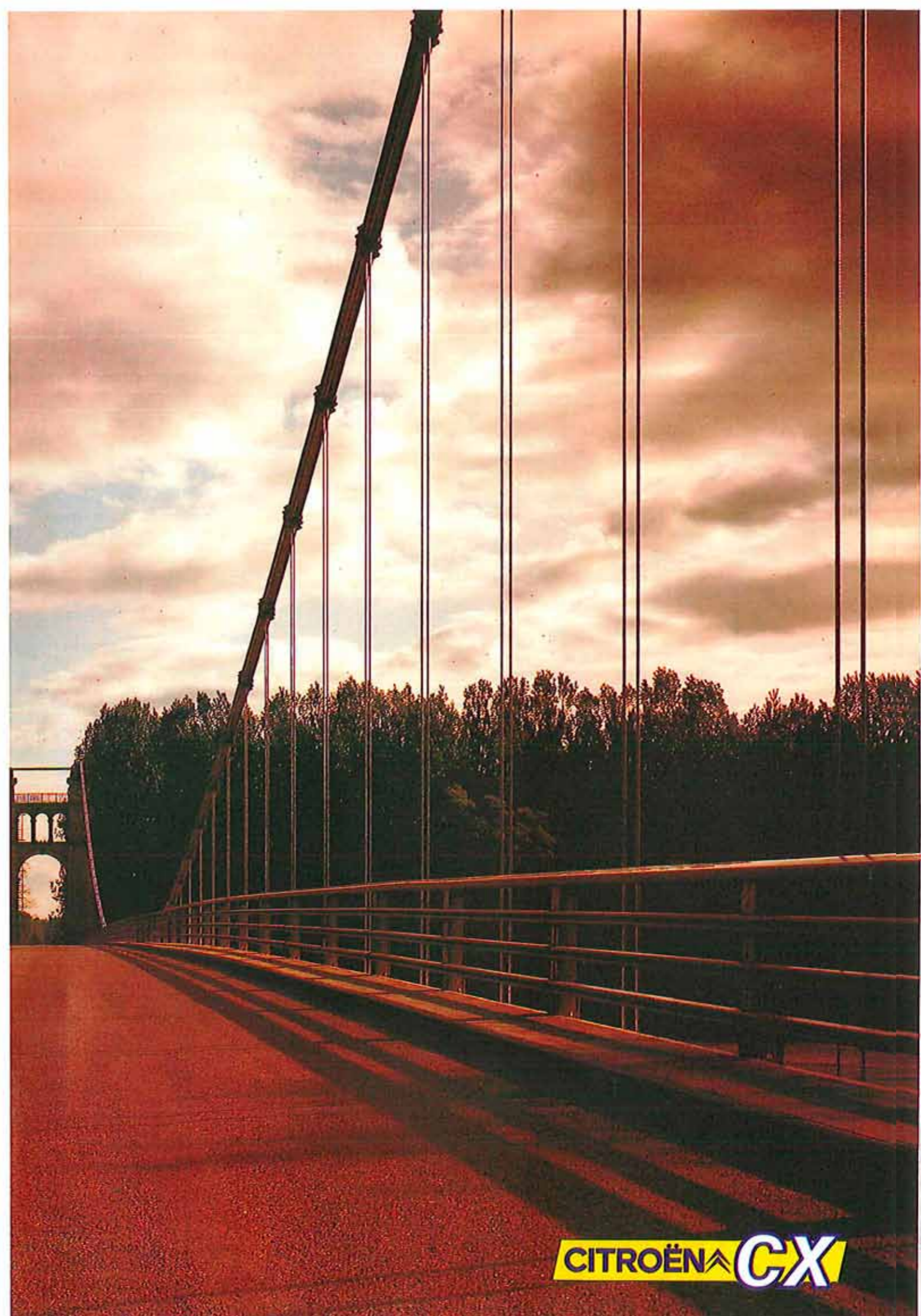
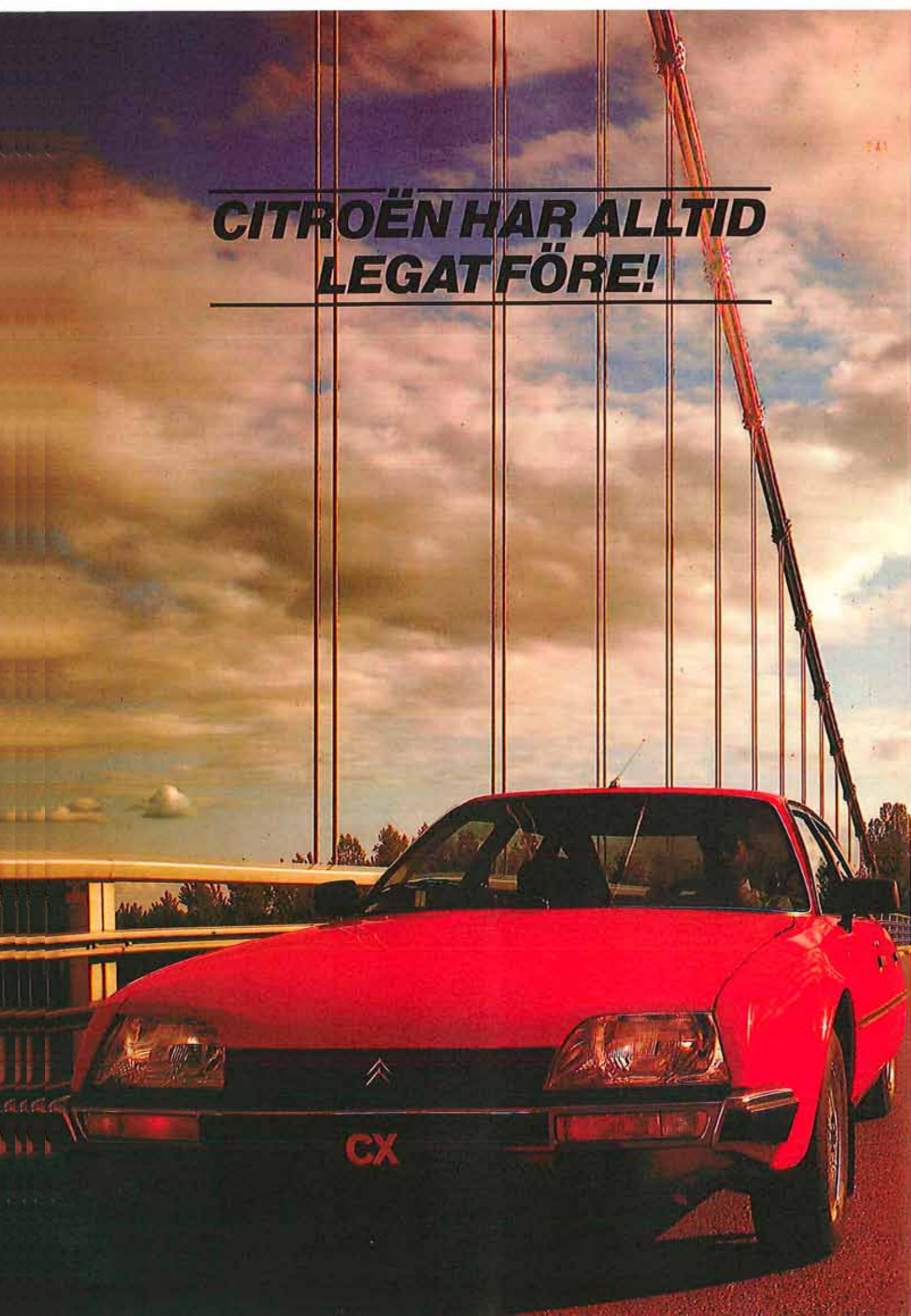

CITROËN CX

Citroën CX – ingen "dussin-bil!" Det är en bil byggd för att mot-svara de allra högsta krav man kan ställa. Design, komfort, säkerhet och prestanda. På inget område har man sparat in. Ändå har man lyckats konstruera en bil som inte kostar mer än andra bilar i samma storleksklass, snarare mindre. Årets modellprogram på CX-sidan är det bredaste som någonsin funnits. Fyra motoralternativ, tre karosstyper och två växellådor – bara att välja den typ som passar in på de personliga kraven. Vilken Citroën CX du än väljer får du en bil med väghållning och körglädje vida överlägsen de flesta andra bilar.

AERODYNAMISK DESIGN MED MÅNGA FÖRDELAR

Citroën CX är konstruerad för att skära som en pil genom luften. Minimalt påverkad av väg och vind. Strömlinjeformen ger extremt lågt luftmotstånd, vilket har stor betydelse för såväl bränsleförbrukning, som körsäkerhet och ljudnivå. Citroën CX är enligt tyska tester, den bil som är minst känslig för sidvindar, ett bra betyg på lyckad formgivning. Praktiskt och funktionellt.

FRAMHJULSDRIFT EN SJÄLVKLARHET

För Citroën är det självklart att en bil skall vara framhjuldriven. I den här storleksklassen hör CX till föregångarna. Inte många bilar med utrymmen och prestanda som CX har dessutom framhjulsdrift. Citroënbilarna har varit framhjuldrivna sedan 1934 – först i världen med seriemässig tillverkning.

Framhjulsdriften i kombination med Citroën's unika hydraulik gör att CX-modellen klarar de halaste och mest oframkomliga vintervägar lika bra som fina och torra sommarvägar.

PRESTANDA LÄMPLIGA FÖR BÅDE STAD OCH LAND

Det finns ingen som bara använder bilen på landsväg lika lite som ingen bara använder bilen för stadskörning. Därför är CX byggd för både och. CX GTi tex, ett fullblod på landsvägen. Toppfart långt utöver vad som är tillåtet i Sverige (191 km/tim), snabb i omkörningar, säker på vägen. Lika lugnt och fint kan du glida omkring i stan. Femmans växel spar bensin på landsväg men fungerar också bra i lugn stadstrafik.

Servoassisterade bromsar och styrning, säkert och praktiskt. Eller CX 25 Diesel. Med en acceleration som hänger med många "bensinare."

VÄGGREPP SOM KÄNNES

Ett hjul i "varje hörn," framhjulsdrift och Michelindäck (TRX-typ på GTi och Diesel Turbo) gör att CX:en biter sig fast i asfalten. Håll ett ög på hastighetsmätaren, annars blir du lätt fartblind. Tack vare den

progressiva servostyrningen har du hela tiden perfekt kontroll över bilen. I högre farter avtar servo-hjälpen, i stadstrafik vid parkeringar tex kan du vrida ratten med ett finger om du så önskar.

GAS-VÄTSKE- FJÄDRINGEN GÖR STÖT- DÄMPARE ÖVERFLÖDIGA

Hydraulsystemet på CX (och GSA) är egentligen lika enkelt som genialt. Inga stötdämpare som behöver bytas, inga fjädrar som mattas. Fjädringen är lika "spänstig" hur långt bilen än har kört. Så fort motorn startar, startar också hydraulpumpen som förser systemet med "vätska under tryck." Hydrauloljan smörjer ständigt de få rörliga delar som finns och överflödiga olja går tillbaka till returtanken.

Gas-vätske-fjädringen är så konstruerad att bilens kaross alltid hålls på konstant höjd över vägen. Oavsett hur många personer som sitter i eller hur mycket man lastar.

En annan fördel är att fjädringen verkar oberoende på vart och ett av de individuellt upphängda hjulen. Fjädringen känner av ojämnheter i vägbanan och korrigerar karossens läge så att den alltid förhåller sig parallellt med vägbanan.

SERVO/BROMSAR OCH STYRNING

Klassens snabbaste bromsar. Hydraulsystemet utnyttjas inte bara till fjädringen utan förser också bromsar och styrning med servoassistans. Tryck ner broms-

pedalen ett par centimeter och du har full bromskraft på alla fyra hjulen (skivbromsar runt om). Bekvämt och säkert. Styrningen har sk progressiv servo. Maximal servohjälp vid låga farter och fickparkeringar, mindre hjälp vid högre farter. Det ger alltid den "rätta" vägkänslan även vid motorvägskörning. En annan finess med styrservon är att när du släpper ratten går den alltid tillbaka till "rätt fram" läge. Styrservon är så kraftigt att den håller hjulen rakt även vid en däcksexplosion i 100 km/tim. Skönt att veta; säkert omtänksamt.

FYRA OLIKA MOTORALTERNATIV, TVÅ VÄXELLÅDOR

Två bensinvarianter. Förgasarmotor på 2,0 liter – 106 hk eller injektionmotor (direktinsprutning) på 2,4 liter med hela 128 hk effekt. Den mindre motorn finns i CX 20 modellen, sedan eller kombi. Den större i bla Pallas IE, Kombi IE och i den snabba GTi-modellen.

På dieselsidan finns den beprövade 2,5 liters motorn i år även med turboladdning. Utan turbo är motoreffekten 75 hk och med turbo hela 95 hk. Bägge motorerna finns som alternativ i både sedan- och kombiversionerna. Den nya turbomotorn ger den redan tidigare pigga dieselmotorn prestanda i "bensinklass." 0-100 på 13,3 sek och en toppfart på över 170 km/tim (i sedanversionen). Samtliga bilar med manuell växellåda är femväxlade, automatlådan är en trestegs ZF-låda. Automatlådan finns bara i kombination med insprutningsmotorn.

LUFTKONDITIONERING ELLER SOLTAK

För en avkopplande och skön åkning är det inte bara viktigt att ha varmt på vintern. Lika viktigt är det att kunna ventilerar bilen på sommaren. CX-modellen är försedd med extra luftutsläpp i de bakre hörnstolparna.

Soltak finns att få till de flesta modellerna, CX Prestige har luftkonditionering som standard.





ALLA VIKTIGA REGLAGE PÅ FINGERTOPPSAVSTÅND GÖR KÖRNINGEN ENKLARE OCH SÄKRARE. ETT TJUGOFEMTAL VARNINGSLAMPOR GER INFORMATION TILL FÖRAREN OM NÅGOT HAR INTRÄFFAT.

EN FUNGERANDE FÖRARPLATS

Den kanske viktigaste platsen i hela bilen är förarplatsen. Här får ingenting klicka, varningslamporna måste varna föraren om någon funktion är ur drift, de för körningen viktiga reglagen måste finnas där föraren kan nå dem utan att släppa ratten.

CX:ens instrumentering innefattar ett 25-tal varningslampor. Alla med sin speciella uppgift. Föraren får omedelbart en signal om något oförutsett inträffar.

Samlade på fingertoppsavstånd från ratten sitter blinkers, signalhorn, ljusomkopplare och vindrutetorkarens strömbrytare. De stora glasytorna och den slutande motorhuven gör runt-omsikten bra, viktigt i dagens tätande trafik. Ratten är av enekrad säkerhetstyp och rattstången tar upp stötarna vid en eventuell kollision.

Men viktig är inte bara instrumenteringen. Sittkomforten är minst lika viktig. "Lagom mjuka" säten som ger en vilsam sittställning och skonar ryggen är kännetecknande för alla Citroënmodeller och inte minst CX. Förarstolen är naturligtvis ställbar i en mängd olika lägen, även höjded, så att var och en kan tillgodose de personliga kraven.

MED SÄKERHETEN I HÖGSÄTET

Effektiva bromsar, bra väghållning, individuell hjulupphängning och en fin sittkomfort är viktiga faktorer som bidrar till den sk aktiva säkerheten. Men den passiva säkerheten är minst lika viktig. Detta är något som Citroëns konstruktörer insåg på ett tidigt stadium.

CX karossen har tex noggrant utprovade "krockzoner" som på ett effektivt sätt skyddar de åkande. Dessa zoner fångar upp energin i en sammanstötning och gör att bilens kupéutrymme förblir intakt. De internationella krocktestnormerna kräver tex att efter en krock mot mur i 49,7 km/tim ska minst en dörr kunna öppnas.

När Citroën CX krocktestades kunde alla fyra öppnas. Inne i kupén är alla ytor som passage-rarna kan komma i beröring med vid en kollision gjorda av lätt deformerbare material, ratten är speciellt konstruerad för att dämpa stötar mot kroppen vid en sammanstötning.



DEN SPECIELLA FORMEN PÅ BAKPARTI

BYGGD SOM EN KOMBI FRÅN BÖRJAN

CX Kombi är ingen ombyggd personbil. Längre chassi, kraftigare fjädring och ett lastutrymme som sväljer det mesta. Det är framför allt i kombimodellerna som de verkligt stora fördelarna med gasvätske-fjädringen kommer till sin rätt. Lasta in så mycket du vill där bak. Starta motorn och karossen intar "normalläge."

Inga lysen som pekar i trädtopparna, ingen försämrad vägkontakt – den perfekta kombi, den perfekta dragbilen. CX Kombi finns med bensin- eller dieselmotor, femväxlad manuell låda som standard, 3-stegs automat som alternativ i CX TRI.

SPECIALVERSION FÖR HÖGT STÄLLDA KRAV

Prestigeversionen av CX saknar praktiskt taget ingenting. En form fulländad kaross. Kan en bil vara vackrare. Golt om plats där bak. Automatlåda och luftkonditionering. Elektriska fönsterhissar runt om, nackskydd även i baksätet, solskyddgardiner för bakrutan, mm. Listan blir lång över all utrustning. Det enda som egentligen förväns är det rimliga priset.



ED DEN KONKAVA BAKRUTAN GÖR ATT KATEN ALLTID ÄR DEN BÄSTA TÄNKBARA.

OM OLYCKAN SKULLE VARA FRAMME

CX-karossen är byggd för att ge de åkande maximalt skydd om olyckan skulle vara framme. Deformationszoner absorberar energin vid en sammanstötning så att kupén hålls intakt. Inuti bilen finns inga vassa kanter som kan skada de åkande. Ratten är av enekrad säkerhetstyp och rattaxeln delar sig inte i mindre än tre delar vid en sammanstötning. Övriga detaljer som bidrar till säkerheten är motorns placering ångt fram över framhjulen, de servoassisterade skivbromsarna skivorna fram är försedda med sylhål på sedan versionerna, på kombi även bak), varningsampa för slitna bromsbelägg, varnsäkra bakdörrar och rullbälgen.

OMFATTANDE GARANTIER

Precis som övriga Citroënmodeller har CX:en ett omfattande garantiprogram: 3 års vagnskalegaranti, 2 års (eller 10.000 mils) garanti på hydraulsystemet, 1 års tybilsgaranti samt dessutom 6 års rostskyddsgaranti utan kostnad för kunden.

Tryggt att veta när du köper bil – och ett bevis på att vi lutar på våra produkter.

NYHET FÖR I ÅR. DIESEL TURBO – ETT KRUTPAKET MED FARTRESURSER I BENSINKLASS MEN EKONOMI I DIESELKLASS.

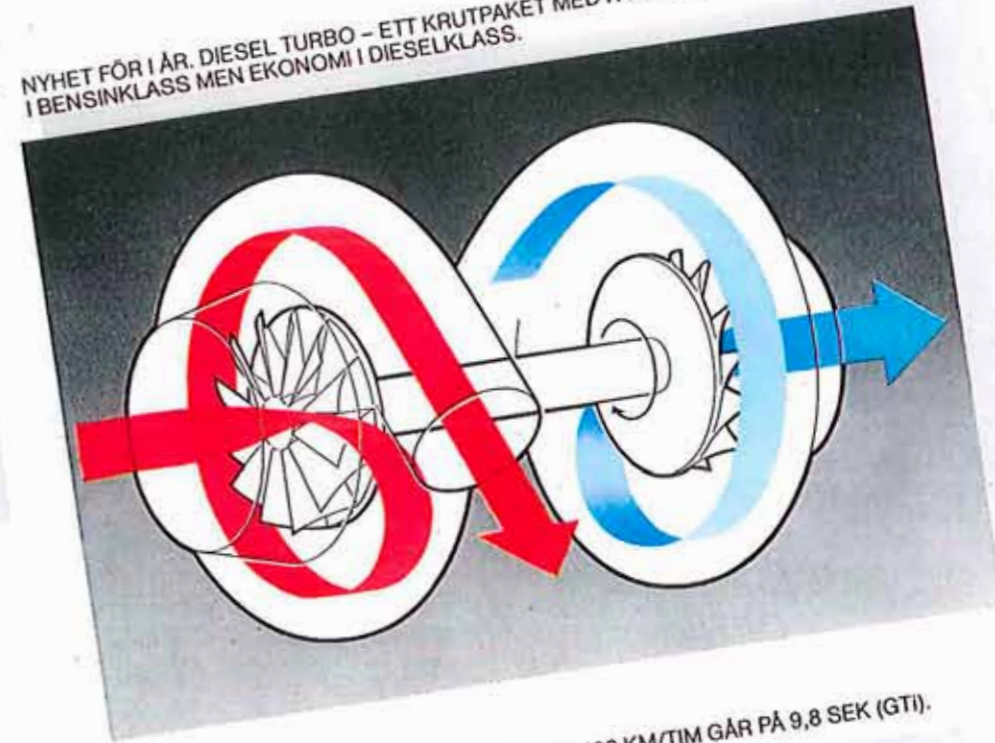

INJECTIONMOTORN PÅ 2400 CC GER HELA 128 HK. 0-100 KM/TIM GÅR PÅ 9,8 SEK (GTI).



FÖRARSÄTET KAN JUSTERAS EFTER VAR OCH ENS PERSONLIGA ÖNSKEMÅL ÄVEN I HÖJDED.





CX PALLAS IE

I den här CX-versionen har vi kombinerat sportighet och komfort på allra bäst sätt. Pallas IE har den nya starka injection-motorn på 128 hk och den nya 3-stegs automatlådan som standard. Servostyrning och servobromsar är en självklarhet. Du kan helt koncentrera dig på körningen.

En effektiv klimatanläggning i kombination med det elektriskt manövrerade soltaket gör att du själv kan välja när du vill ha varmt eller svalt i kupén.

Just klimatanläggningen är en nyhet för i år på samtliga CX-modeller. Ställ in önskat gradtal med hjälp av spaken mellan sätena, sedan sköter bilen resten. Spaken påverkar en servomotor som är kopplad till "värmeklaffarna" och dessutom ansluten till en sond i bilens tak där temperaturen mäts. Sjunker temperaturen under det önskade får servomotorn en signal och mer värme släpps in.

Du behöver inte hela tiden hålla på att ändra spakens inställning under körning utan kan ägna hela din uppmärksamhet åt trafiken.

Pallas IE är den omtänksamma bilen.

Standardutrustning: servostyrning och servobromsar, antenn och högtalare, centrallås (dörrar, tanklock och baklucka), automatlåda, elektriskt manövrerat soltak, tonade rutor, solskyddsgardin för bakfönstret, inifrån ställbara backspeglar, mrr



LÄDERKLÄDSEL KAN FÅS SOM EXTRA UTRUSTNING.

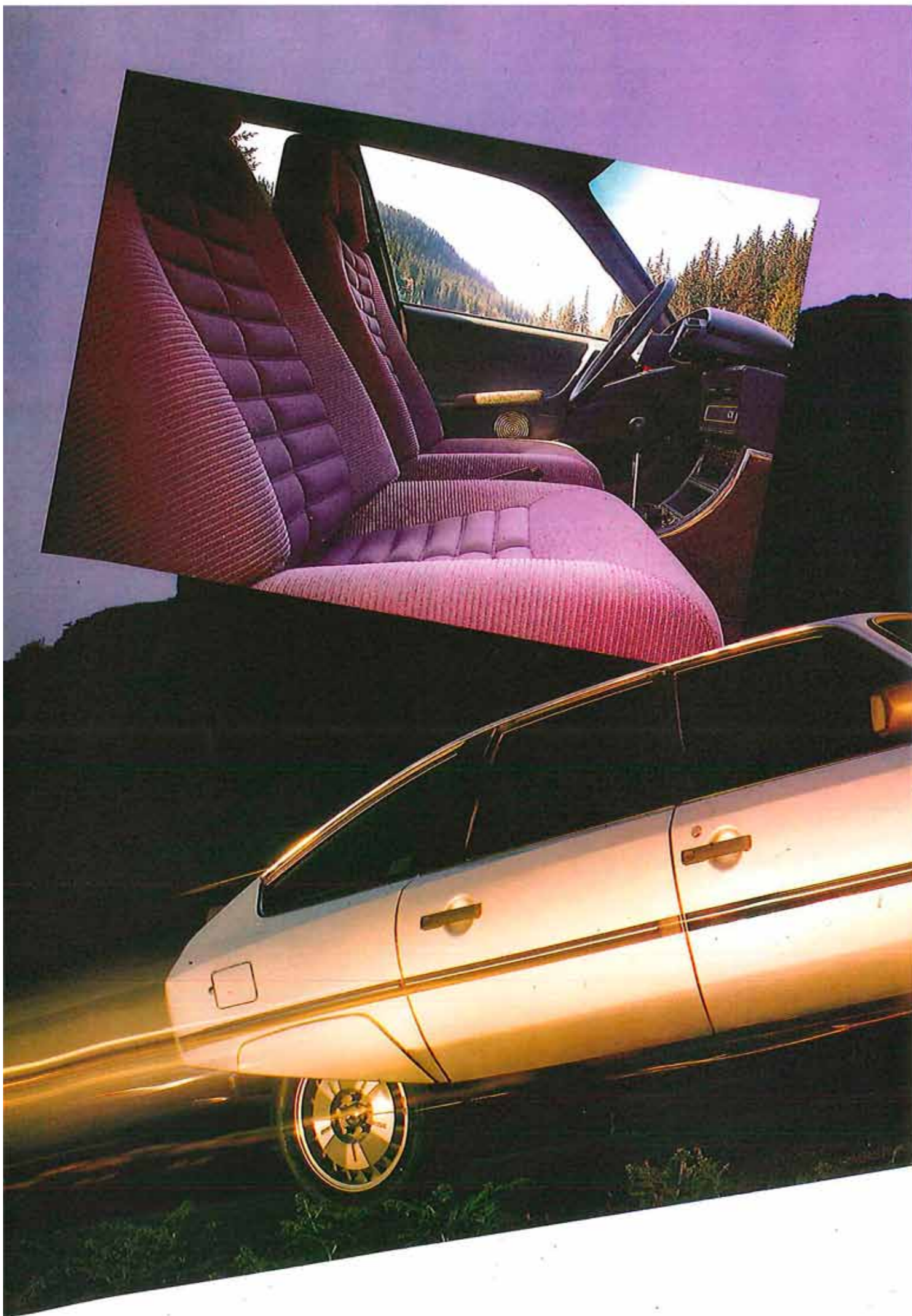

PRESTANDA I TURBOKLASS

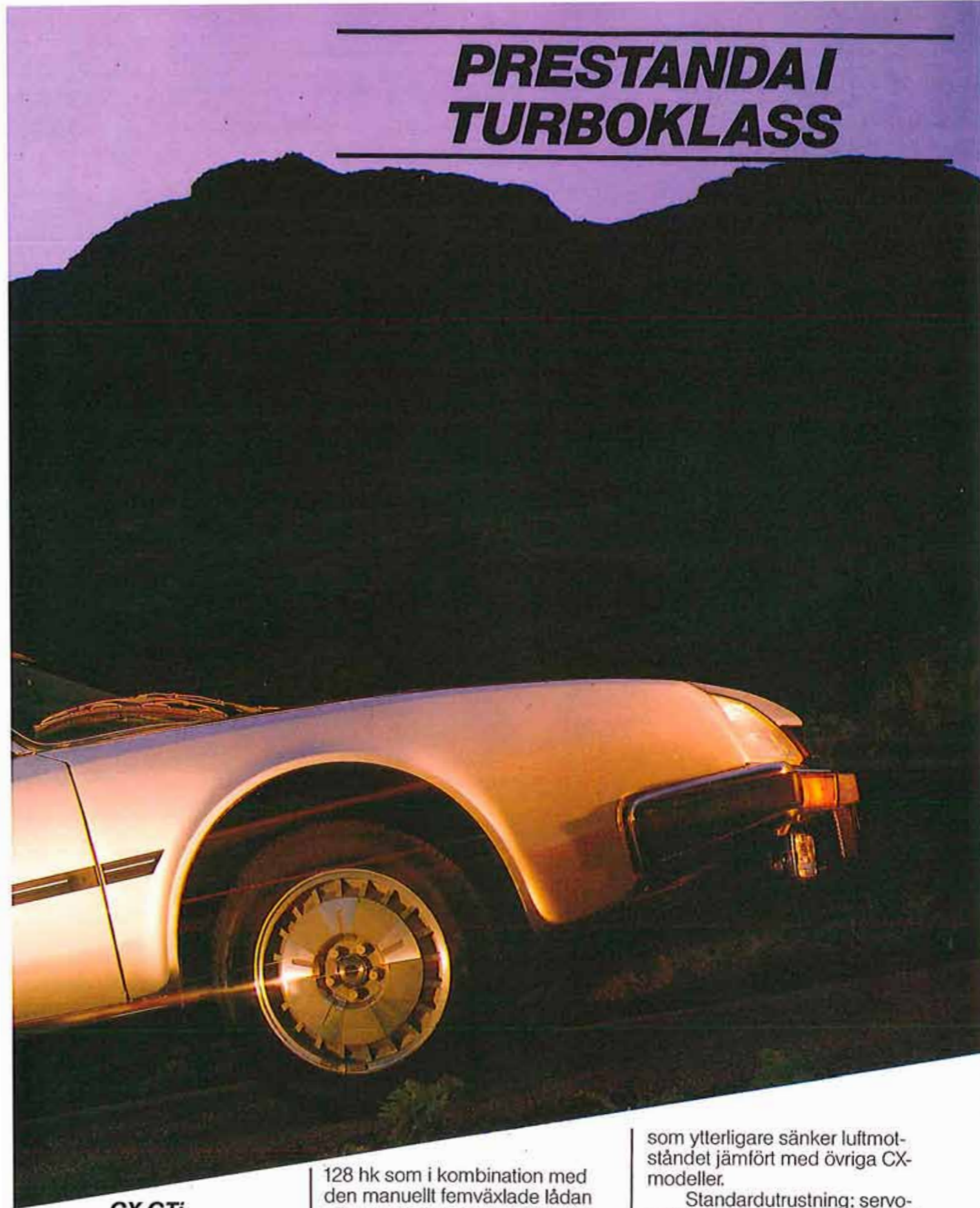

CX GTi

Prestanda i turboklass, komfort och väghållning i Citroënklass. Det är CX GTi. Med resurser som svarar mot högt ställda krav på acceleration och toppfart, med väghållning, åkkomfort och säkerhet i absoluta toppklass. CX GTi är den nya injectionmotorn på

128 hk som i kombination med den manuellt femväxlade lådan gör att accelerationen 0-100 klaras av på 9,8 sek. Toppfarten ligger över 190 km/tim. Varvräknare, TRX-hjul (med aluminiumfälg) och servo är förstås standard. Förutom de bredare hjulen känns GTi-modellen igen på de originalmonterade extraljusen och på den bakre spoilern

som ytterligare sänker luftmotståndet jämfört med övriga CX-modeller.

Standardutrustning: servostyrning och servobromsar, TRX-hjul med aluminiumfälg, femväxlad låda, spoiler fram och bak, extra ljus, nackskydd även bak, elektriska fönsterhissar fram och bak, inifrån justerbara backspeglar, centrallås, radioförberedd med antenn och högtalare, tonade rutor, mm.

OLIKA VERSIONER- ALLA MED SAMMA KOMFORT

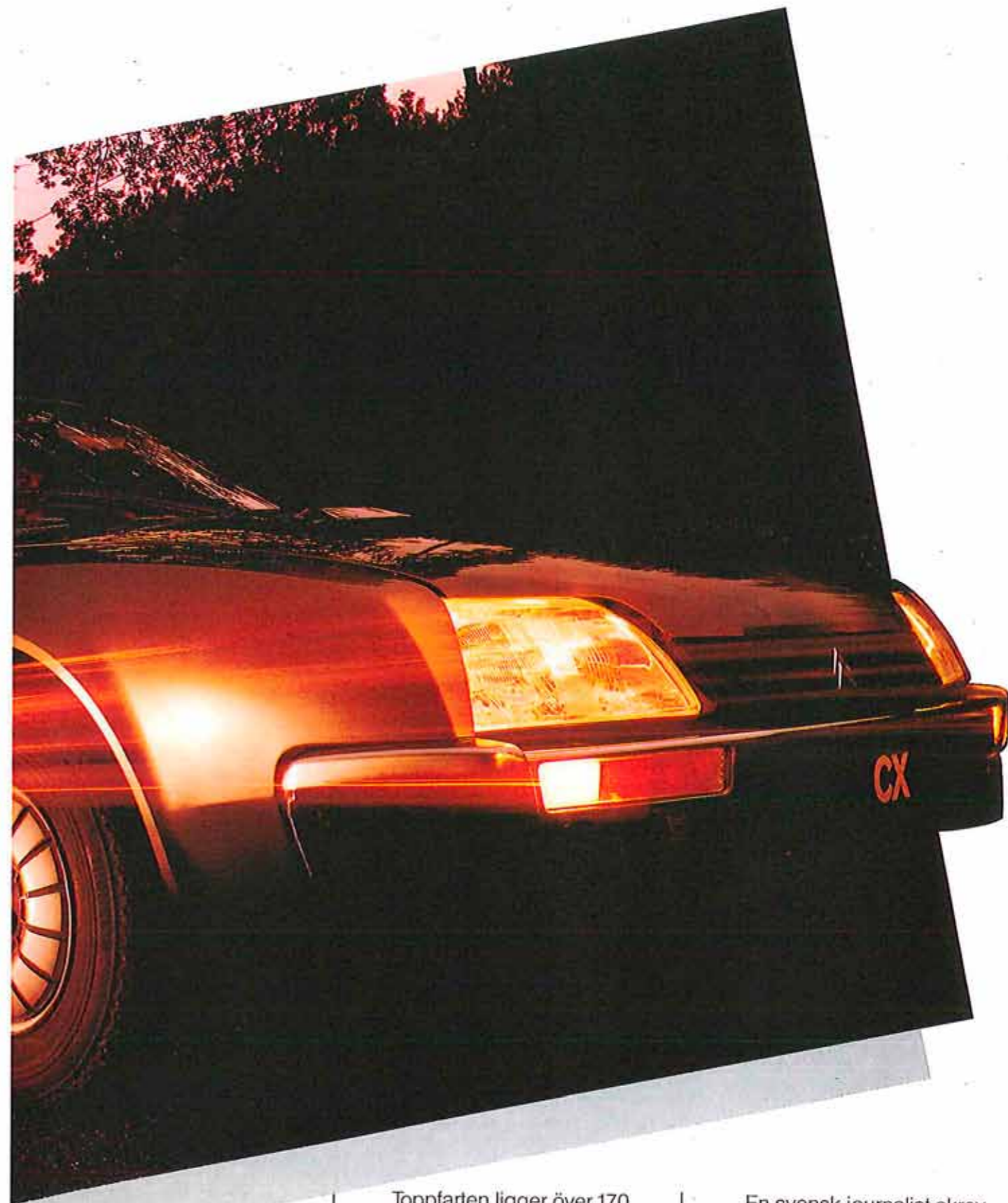
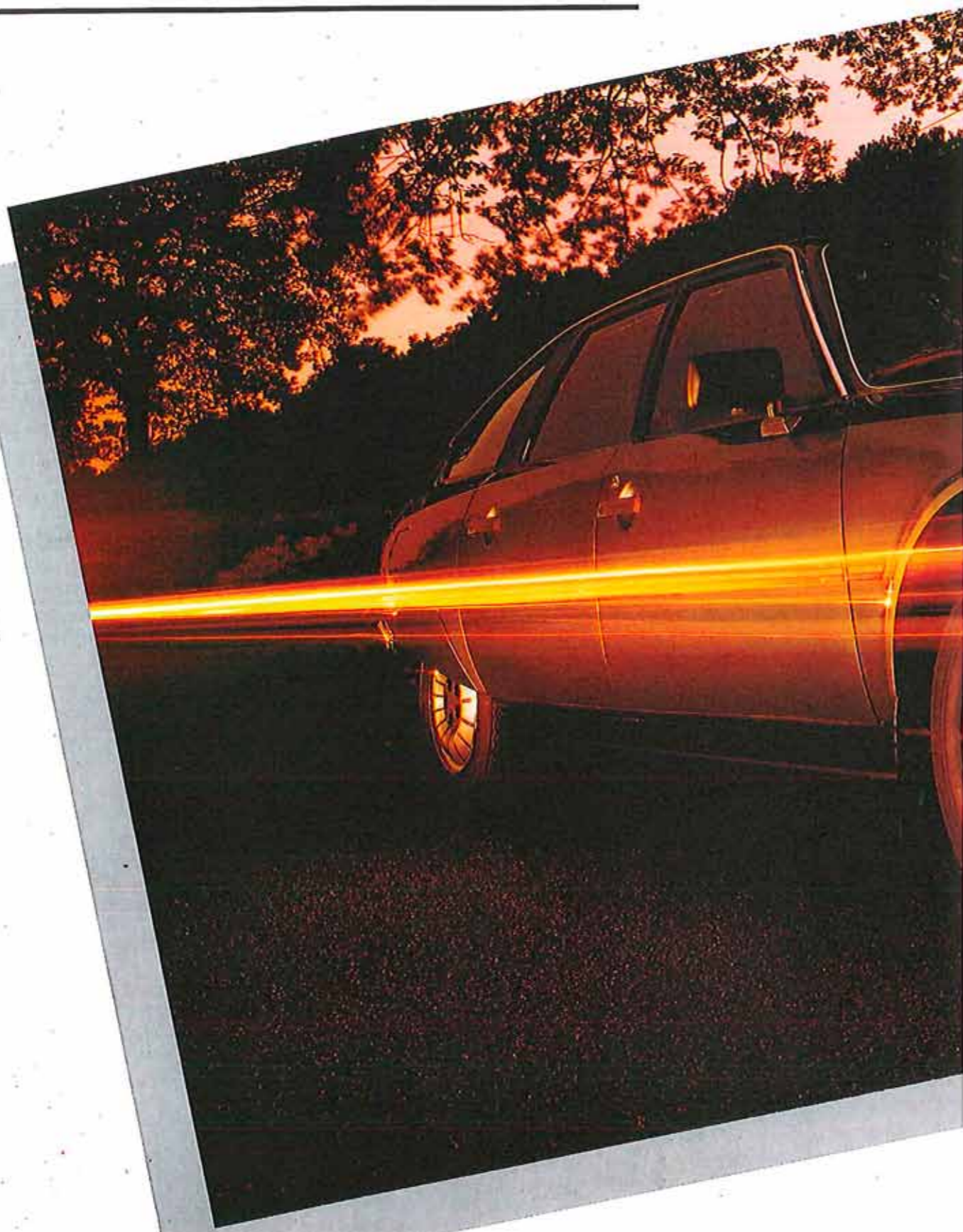

CX 20 PALLAS

Oavsett vilken CX modell du åretrar får du samma överlägsna omfort och samma fina väghålling. CX 20 Pallas är utrustad med en 2,0 liters bensinmotor på 96 hk och femväxlad manuell äda.

Toppfarten ligger över 170 km/tim vilket betyder att du har en hel del kraft över för snabba och säkra omkörningar.

CX 20 Pallas har precis som övriga CX-versioner, gas-vätskefjädring som gör den omöjlig att lasta ner; progressiv servostyrning, servobromsar (skivor runt om), framhjulsdriift och en hög åkkomfort.

En svensk journalist skrev efter att ha provkört en CX "bekvämare kan man knappast åka" – ett gott betyg som stämmer in på hela Citroënprogrammet.

Standardutrustning: servo-styrning och servobromsar, antenn och högtalare, centrallås (dörrar, tanklock och baklucka), mm.

DET VERKLIGA KRAFTPAKETET- CX DIESEL TURBO

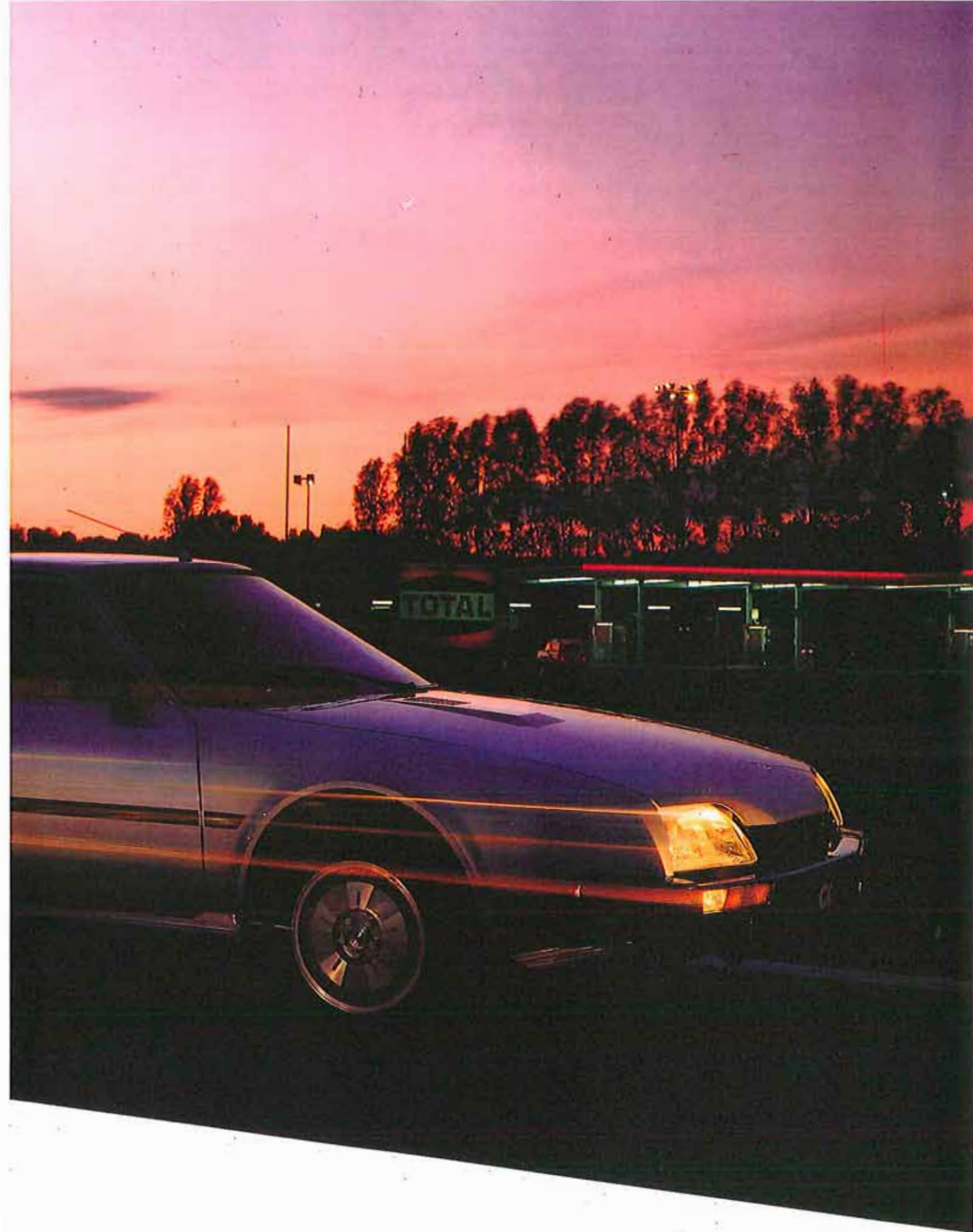
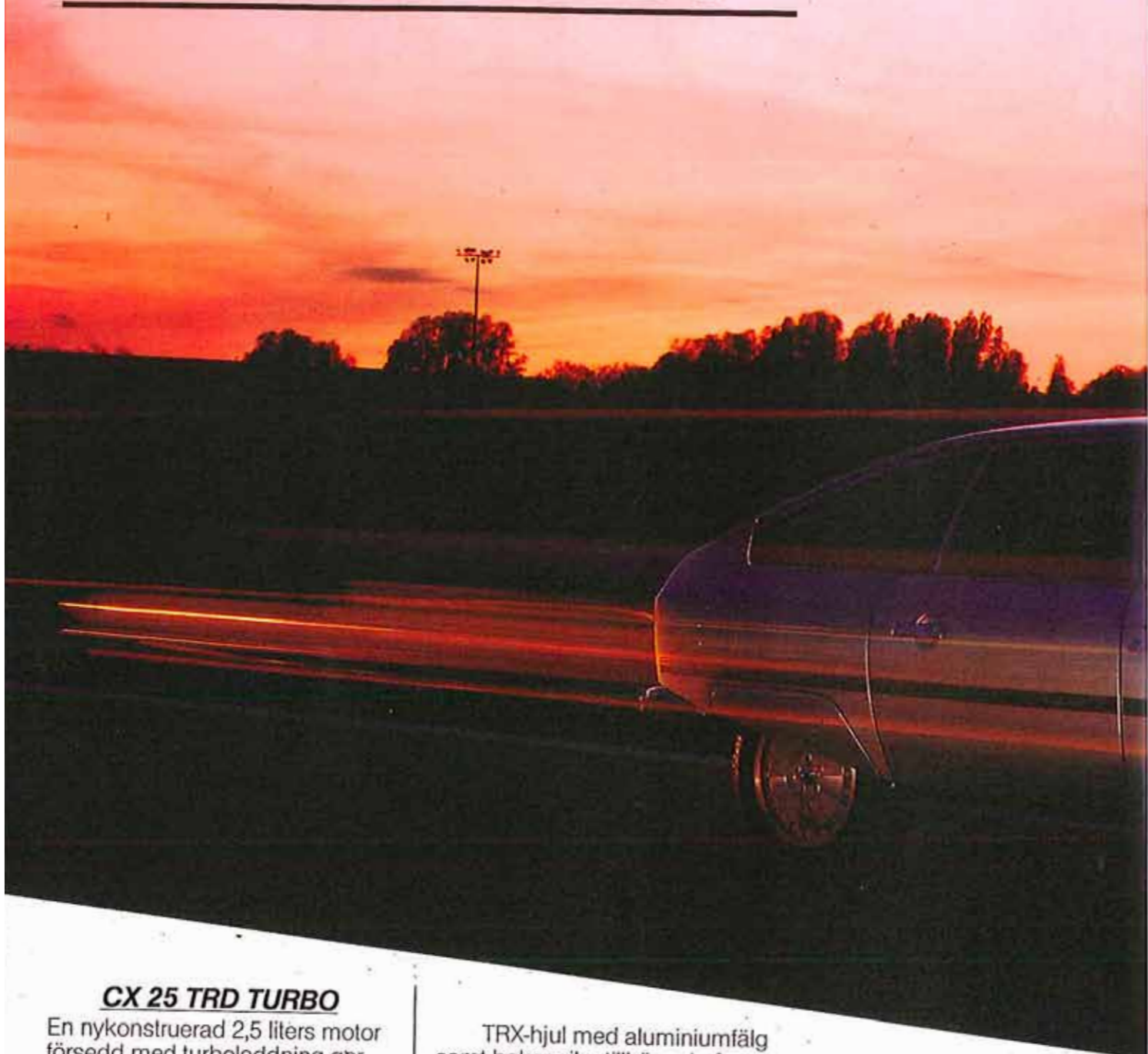

CX 25 TRD TURBO

En nykonstruerad 2,5 liters motor försedd med turboladdning ger CX 25 TRD Turbo resurser att inte bara hänga med bensinbilarna utan också åka ifrån.

Motorn i CX 25 TRD Turbo ger hela 95 hk (70 kw) vilket betyder en toppfart på nästan 175 km/tim. I övrigt är denna CX-version självklart utrustad som de övriga med gas-vätske-fjädring, servo-styrning och servobromsar, elektriska fönsterhissar, nackskydd även i baksätet, tonade rutor och femväxlad manuell låda.

TRX-hjul med aluminiumfälg samt bakspoiler tillhör också standardutrustningen.

6 års rostskyddsgaranti, 3 års vagnskadegaranti, 2 års (eller 10.000 mils) garanti på hydraulsystemet samt 1 års nybilsgaranti.

**PRESTIGE. LITE
LÄNGRE, LITE HÖGRE,
LITE MER PÅKOSTAD.**

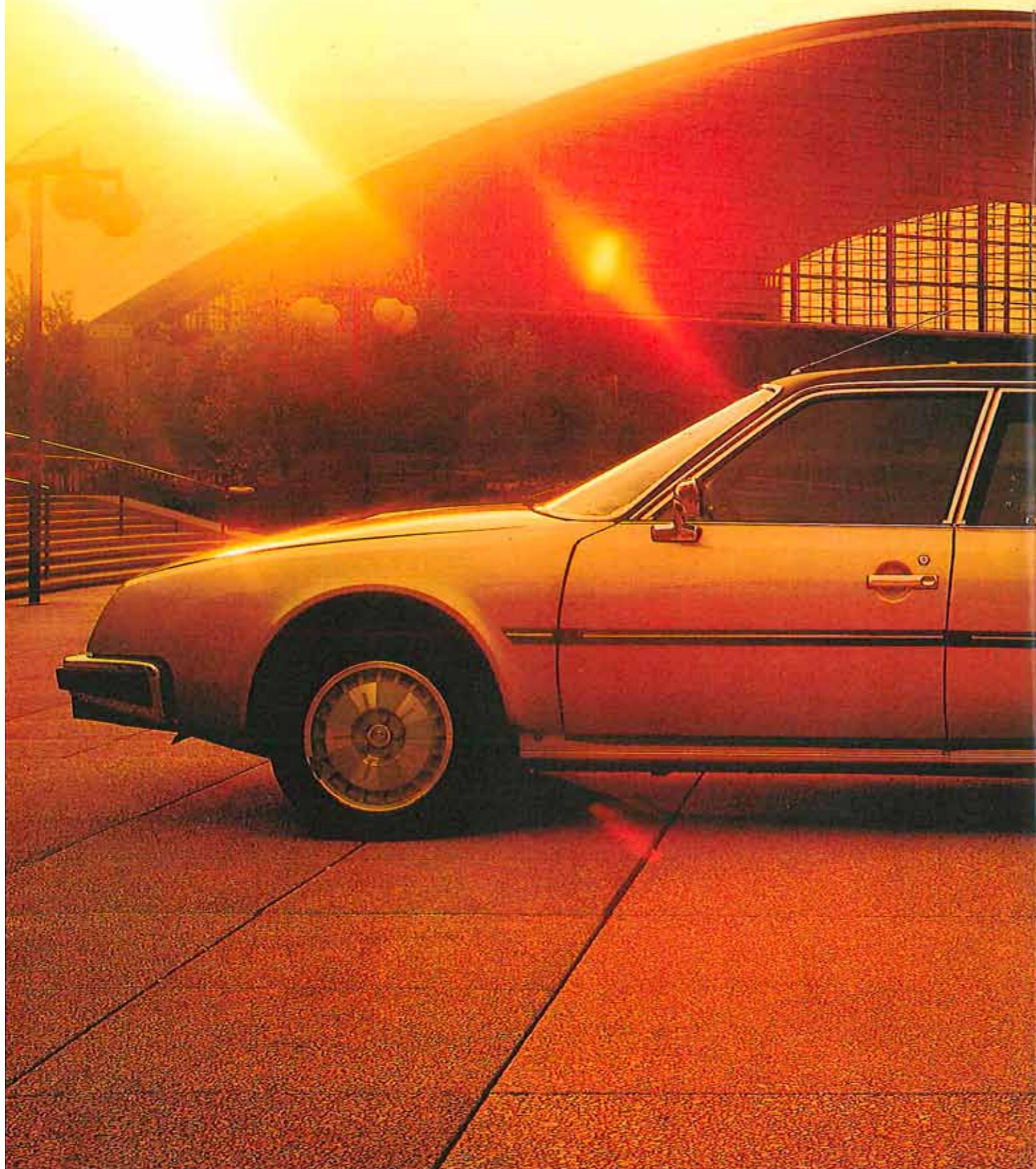

CX PRESTIGE

Flaggskeppet i CX familjen. 25 cm längre än övriga sedanmodeller, extra breda bakdörrar, förhöjt tak och med en standardutrustning där man inte behöver sakna något.

CX Prestige har en 128 hk injectionmotor och 3-steps automatlåda. De yttre backspeglarna är försedda med defroster och är justerbara inifrån, luftkonditionering och tonade rutor är också standard. Exteriört känns Prestige igen på den förlängda karossen, de kromade listerna och det förhöjda taket.

Bland den övriga utrustningen kan nämnas: elektriska fönsterhissar fram och bak, antenn och högtalare (4 st), fotkuddar för baksätesspassagerarna, solskyddsgardin för bakfönstret, nackskydd fram och bak, eluppvärmda framstolar, mm.

TEKNISK DATA OCH UTRUSTNING	CX 20 PALLAS	CX PALLAS IE	CX GTI	CX PRESTIGE	CX 25 TRD TI
Motor	(Förgasare)	(Injection)	(Injection)	(Injection)	(Diesel-tur)
Antal cylindrar	4	4	4	4	4
Cylindervolym i cm ³	1995	2347	2347	2347	2500
Cylinderdiam x slaglängd i mm	88 x 82	93,5 x 85,5	93,5 x 85,5	93,5 x 85,5	93 x 92
Kompressionsförhållande	9,2:1	8,75:1	8,75:1	8,75:1	21,0:1
Maxeffekt i kW hk (DIN) vid v/min	76,5/106(5500)	94/128(4800)	94/128(4800)	94/128(4800)	70/95(370)
Vridmoment kpm-Nm (DIN) vid varv/min	16,6/163(3250)	20,1/197(3600)	20,1/197(3600)	20,1/197(3600)	22,0/216(2000)
Kylsystem	Vatten	Vatten	Vatten	Vatten	Vatten
Kraftöverföring					
Växellåda	Manuell	Manuell/Automat	Manuell	Automat	Manuell
Antal växlar framåt	5	5/3	5	3	5
Styrning					
Typ	Kuggstång/Servo	Kuggstång/Servo	Kuggstång/Servo	Kuggstång/Servo	Kuggstång/Servo
Antal rattvarv från ytterläge till ytterläge	2,5	2,5	2,5	2,5	2,5
Vänddiameter mellan trottoarkanter i m	11,7	11,7	11,7	12,7	11,7
Bromsar	Skivor fr./bak	Skivor fr./bak	Skivor fr./bak	Skivor fr./bak	Skivor fr./bak
Hjulupphängning	Individuell	Individuell	Individuell	Individuell	Individuell
Däck	185 HR 14	185 HR 14	190/65 HR 390 TRX	185 HR 14	190/65HR 390 TRX
Elsystem					
Batteri	12 V 70 Ah	12 V 70 Ah	12 V 70 Ah	12 V 70 Ah	12 V 88 Ah
Volymer och rymd					
Antal platser	5	5	5	5	5
Bagagerumsvolym i dm ³	458	458	458	458	458
Vikter (i kg)					
Tjänstevikt ca	1340	1480	1480	1550	1480
Lastförmåga, ca	360	390	390	360	320
Bränsleförbrukning (liter/mil)					
Landsvägskörning	0,75	0,86/0,98	0,86	0,98	
Stadskörning	1,19	1,46/1,60	1,46	1,79	(Se separata bilaga)
Blandad körning	0,99	1,19/1,32	1,19	1,43	
Bränsletankens rymd, liter	68	68	68	68	68
Prestanda					
Toppfart (i km/tim)	176	191/185	191	185	174
0-100 km/tim sekunder	11,7	9,8/12,0	9,8	12,8	13,3

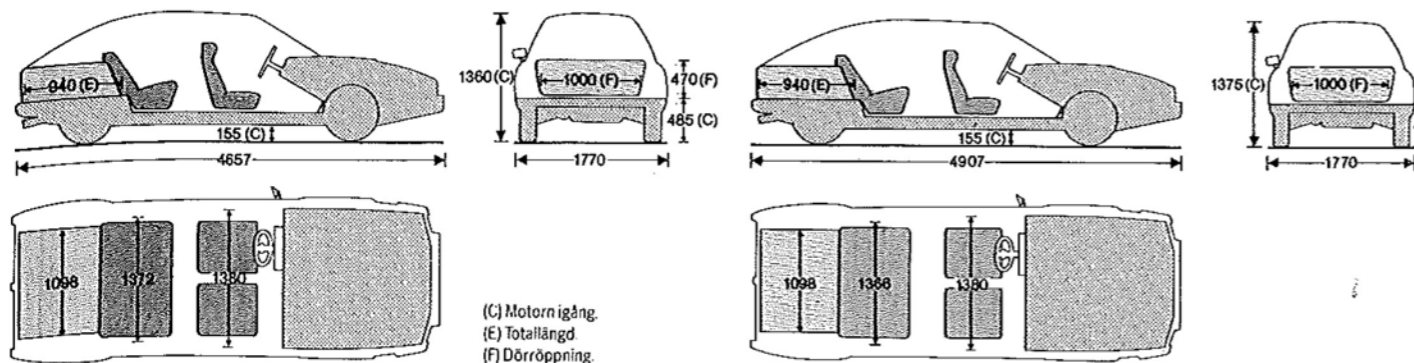

TEKNISK DATA OCH UTRUSTNING	CX 20 PALLAS	CX PALLAS IE	CX GTI	CX PRESTIGE	CX 25 TRD TURBO
Instrumenttavla					
rippmätare	•	•	•	•	•
ontrolllampor för: låg bränslenivå	•	•	•	•	•
laddning	•	•	•	•	•
bakre dimljus	•	•	•	•	•
parkljus, hel och halvljus	•	•	•	•	•
bakruteuppvärmning	•	•	•	•	•
hydraultryck och bromsvätskenivå	•	•	•	•	•
varningsblinkers	•	•	•	•	•
choke	•	•	•	•	•
förslitning av främre bromsbeläggen	•	•	•	•	•
elektronisk varvräknare	•	•	•	•	•
elektriskt kvartsur	•	•	•	•	•
elektrisk oljenivåmätare	•	•	•	•	•
Trustningsdetaljer för körning och säkerhet					
ullbälten	•	•	•	•	•
indretetorkare med 3 hastigheter, varav ett intervalläge	•	•	•	•	•
akre dimljus	•	•	•	•	•
ackstrålkastare	•	•	•	•	•
akruteuppvärmning	•	•	•	•	•
vbländbar inre backspegel	•	•	•	•	•
arnsäkringsanordning på bakdörrarna	•	•	•	•	•
konometer	•	•	•	•	•
onade rutor runt om och rullgardiner för bakrutan	•	•	•	•	•
xtraljus	•	•	•	•	•
ifrån ställbara backspeglar	•	•	•	•	•
ltmetallfälgar, TRX-däck	•	•	•	•	•
omfort- och utrustningsdetaljer					
yddslister på vagnssidorna	•	•	•	•	•
ändningsfäbelysning	•	•	•	•	•
hastigheters fläkt	•	•	•	•	•
iltarmstöd bak	•	•	•	•	•
igarettändare, eluppvärmda framstolar	•	•	•	•	•
ackskydd fram	•	•	(även bak)	(även bak)	(även bak)
akre spoiler	•	•	•	•	•
entrallåsning (dörrar bagagelucka o. tanklock)	•	•	•	•	•
rdioförberedd (antenn och högtalare)	•	•	•	(4 högtalare)	•
manövrerat soltak	Tillägg	Tillägg	Tillägg		Tillägg
ektriska fönsterhissar fram	•	•	även bak	även bak	även bak

Ätt till ändring av konstruktion och utrustning utan föregående meddelande förbehålles.
ilder och illustrationer överensstämmer ej helt med modeller som marknadsföres i Sverige.

elektrisk manövrering & defroster

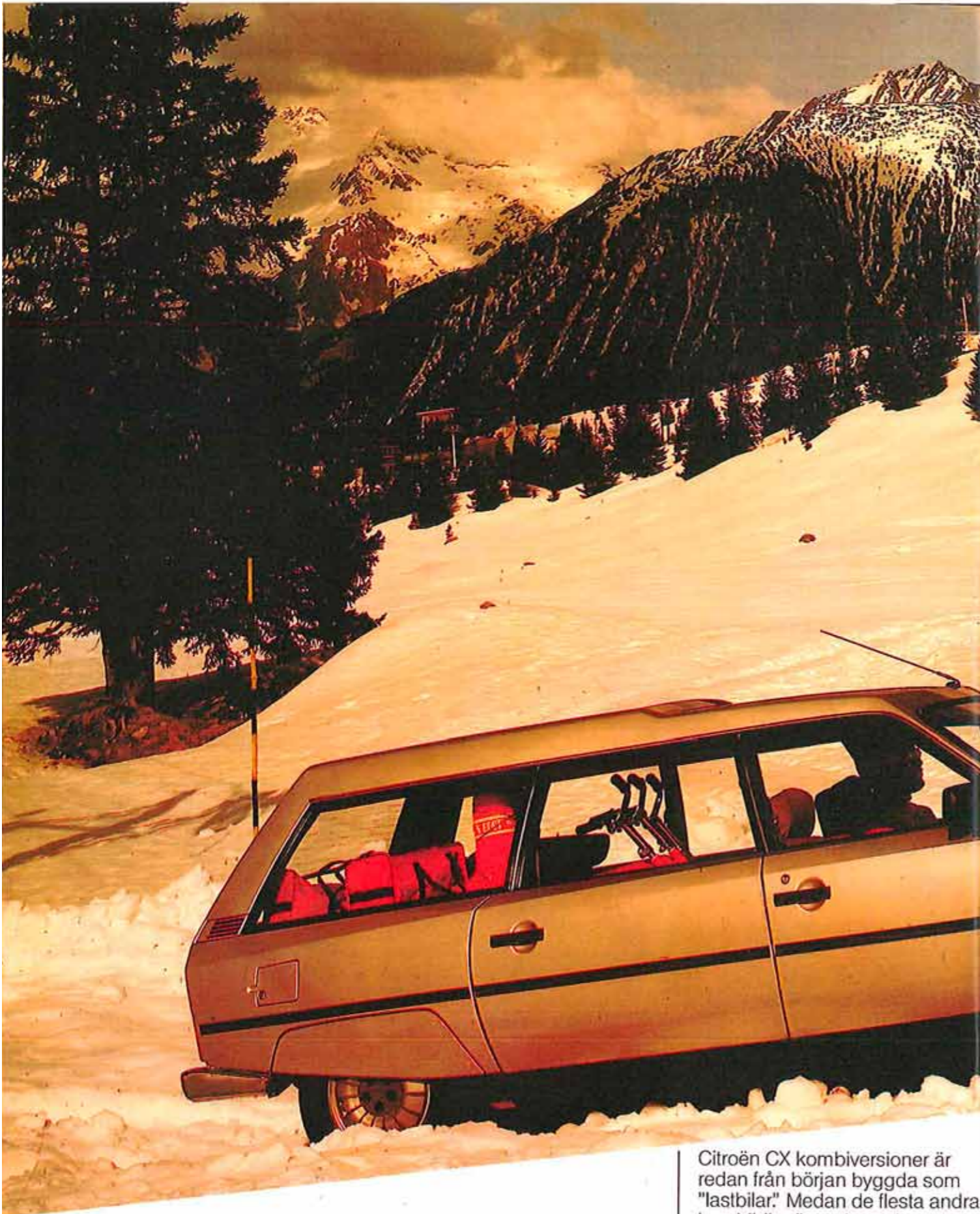

MARKNADENS INTELLIGENTASTE KOMBIBILAR

Citroën CX kombiversioner är redan från början byggda som "lastbilar." Medan de flesta andra kombibilar är ombyggda personbilar är CX redan på ritbordet konstruerad med tanke på de speciella krav som ställs på en kombi.

Chassit är förlängt ca 30 cm och taket har höjts i bakre delen för att ge bästa komfort för passagerarna och maximalt utrymme för last. Den självjusterande gas-

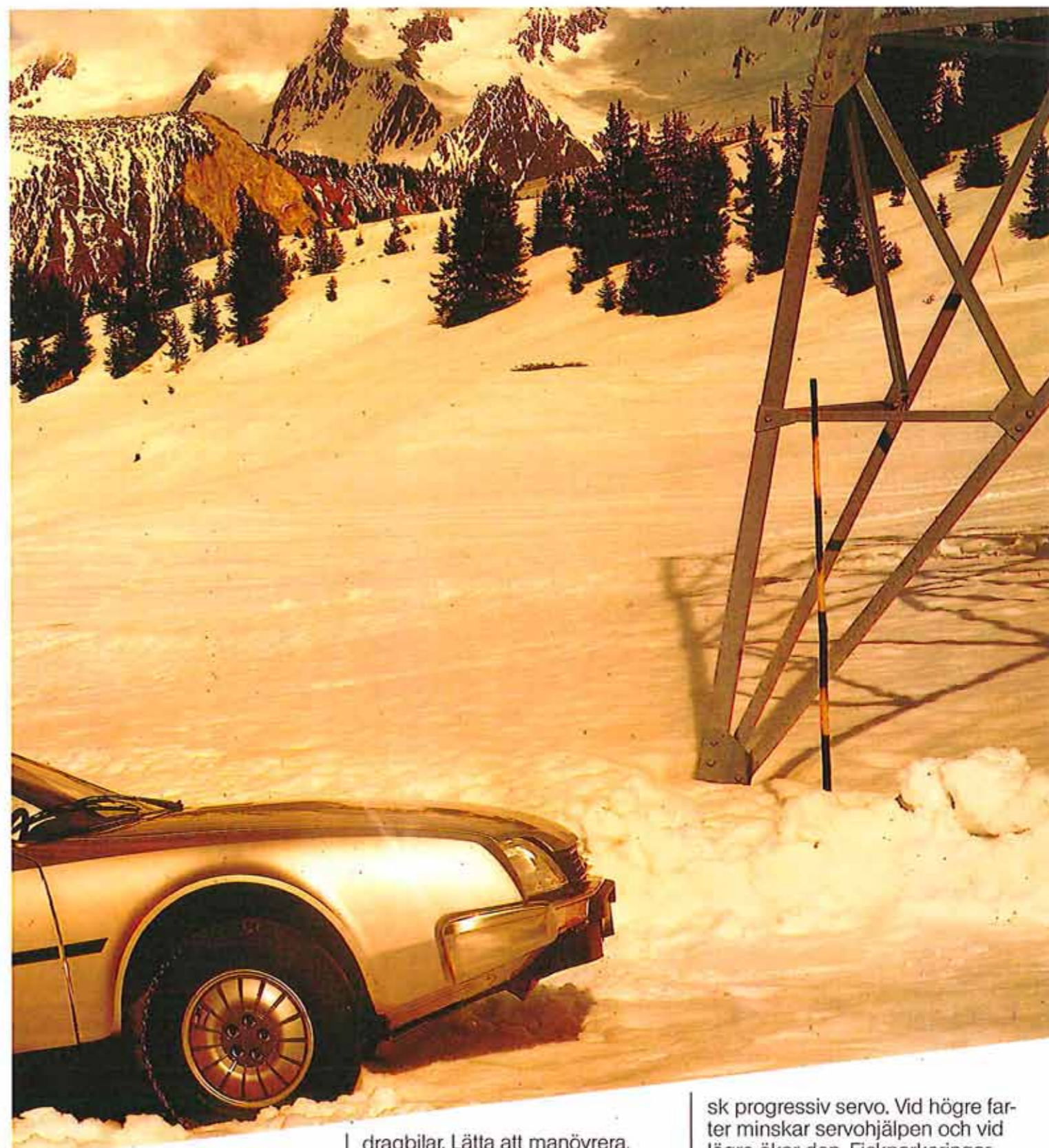

vätske-fjädringen gör att oavsett hur mycket bilen lastas hålls markhöjden konstant. Så fort motorn startas startar också den hydraulpumpen som förser hydraulsystemet med "vätska under tryck." Systemet känner av lastens tyngd och justerar karosshöjden. Detta innebär att varken vägegenskaperna eller styrförmågan påverkas.

Hydraulsystemet i kombination med att kombimodellerna har "ett hjul i varje hörn" innebär att de är speciellt lämpade som

dragbilar. Lätta att manövrera, inget nerhäng och bra framkomlighet tack vare framhjulsdriften.

CX 20 KOMBI

Den ena av de två bensinversionerna. CX 20 Kombi har en 2.0 liters bensinmotor på 106 hk och är försedd med en 5 växlad manuell låda. Hydraulsystemet förser inte bara gas-vätske-fjädringen med kraft som gör att bilen alltid håller konstant markfrihöjd utan det ger också kraft till servostyrning och servobromsarna. Styrningen är försedd med

sk progressiv servo. Vid högre farter minskar servohjälpen och vid lägre ökar den. Fickparkeringar klarar du av med lätthet, tom med full last i bilen, tack vare den effektiva servon. Men styrningen är inte bara en bekvämlighetsfaktor. Vid en eventuell däcksexplosion håller den kraftiga servon ändå framhjulen rakt och bilen fortsätter sin kurs. Ingen risk att åka av vägen med ödestigert resultat som följd.

Lastkapaciteten hos CX 20 är densamma som för övriga kombimodeller, 1163 dm³ (med nedfällt baksäte 2.128 dm³).



CX KOMBI TRI

Det starkaste av våra kombialternativ. TRI versionen är försedd med den 128 hk starka injectionmotorn och kan fås med femväx-

lad manuell låda eller 3-steps automat.

TRX-hjul med aluminiumfälg och lågprofildäck, tonade rutor och elektriska fönsterhissar är standard. Med fem sittplatser finns det fortfarande plats för 1.163 dm³ last, med nedfällt baksäte rymmer hela 2.128 dm³. CX KOMBI TRI är dessutom utrustad med delbart baksäte som gör det möjligt att färdas tre personer och

ändå ha plats för massor av skrymmande bagage.

Standardutrustning: central-låsning (utom bakluckan), servo-styrning och servobromsar, gasväske-fjädring (konstant markfri-höjd), antenn och högtalare, lastkännande bromseffektfordelare bak, dimbakljus, varvräknare, tonade rutor, delbart baksäte, TRX-hjul, m m.

Ett omfattande garantiprogram är gemensamt för samtliga versioner: 3 års vagnskadegaranti, 2 års (eller 10.000 mils) garanti på hydraulsystemet samt 6 års rostskyddsgaranti.

SJU MAN I EN BIL

CX 25 D FAMILIALE

Här finns det gott om sittplatser. Citroën CX 25 D Familiale klarar med lätthet av sju personer och dessutom ordentligt med bagage. En 2,5 liters dieselmotor ger både kraft och ekonomi. Toppfarten ligger på över 150 km/tim och bränsleförbrukningen vid landsvägskörning på 0,67 lit/mil (stadskörning 1,01 lit/mil, blandad körning 0,86 lit/mil).

Familiale är utrustad med en femväxlad manuell låda, servobromsar och servostyrning, gasvätske-fjädring vilken gör bilen omöjlig att lasta ner, lastkännande bromseffektfordelare, elektrisk oljenivåmätare, m m.

Om man vill utnyttja Familiale som en "vanlig kombi" kan det bakre sätet enkelt fällas ihop och utrymmet utnyttjas till last istället. CX Familiale – ett starkt alternativ för dig som har stora transportbehov.

CX 25 D KOMBI

Dieselmotorn som har lovordats både av motorjournalisterna och av ägarna. Motorn är på 2,5 liter och ger bilen både bra dragförmåga och kraft kvar för snabba accelerationer. I stort sett samma utrustning finns i CX 25 D som i CX 20 Kombi. Servostyrning och servobromsar, femväxlad låda och elektriska fönsterhissar är standard. Förutom motorns råstyrka har den en annan stor fördel: ekonomin. Bränsleförbrukning enl KOV-riktlinjer; landsväg

0,67 lit/mil, stad 1,01 lit/mil, blandad körning 0,86 lit/mil.

Båda kombimodellerna har 3 års vagnskadegaranti, 2 års (eller 10.000 mils) garanti på hydraulsystemet, 1 års nybilsgaranti samt 6 års rostskyddsgaranti.

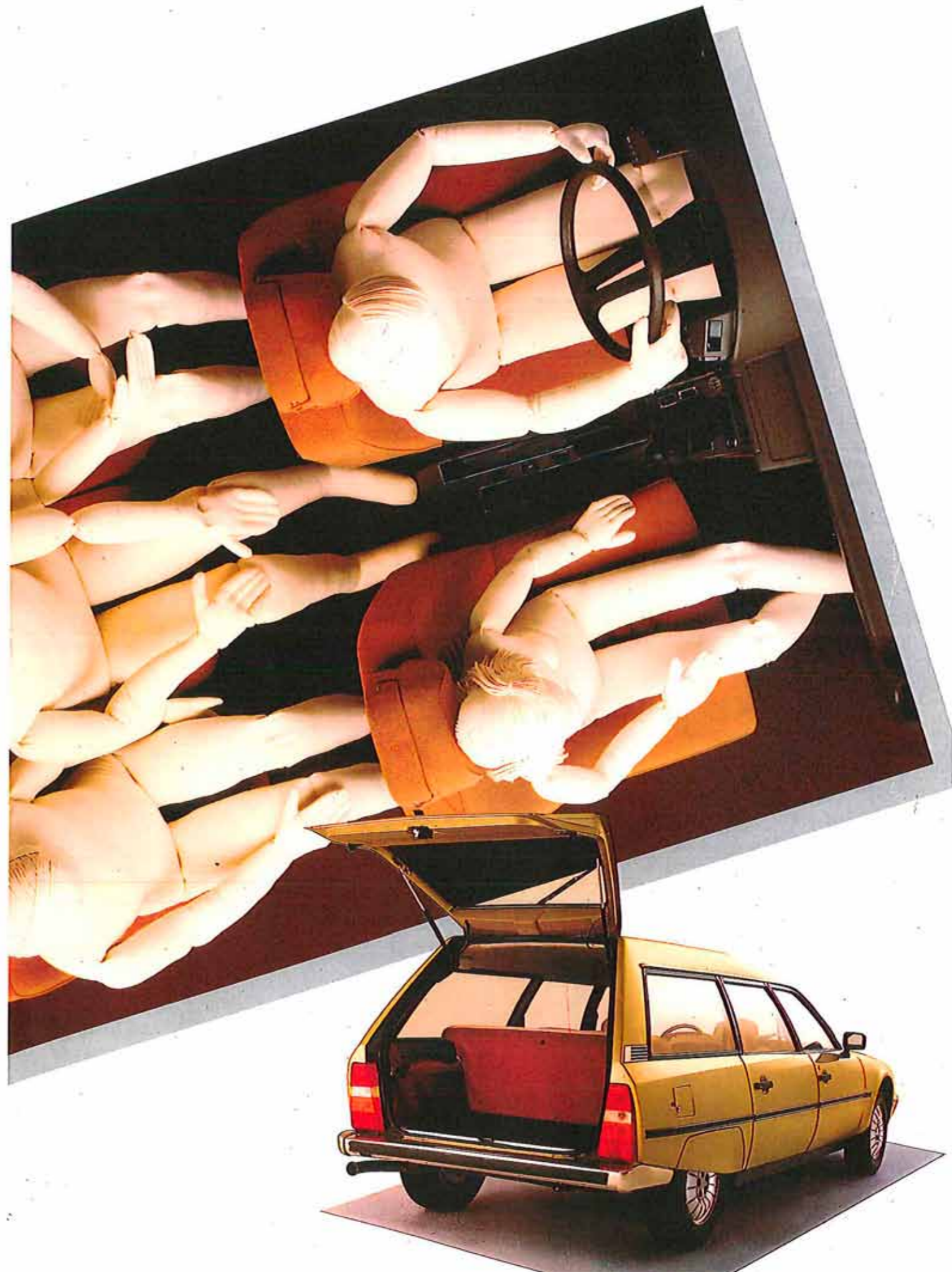
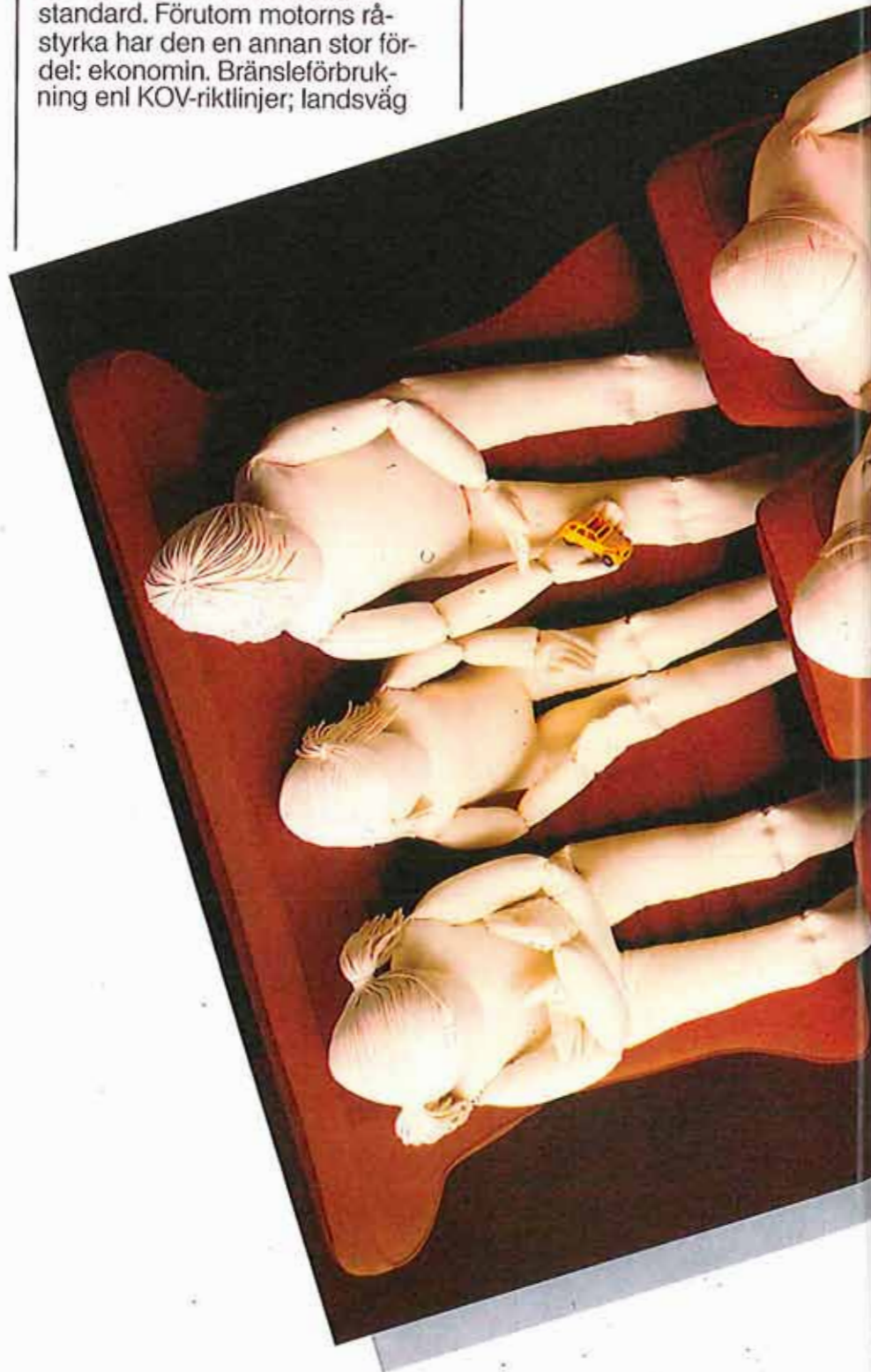

TEKNISK DATA OCH UTRUSTNING	CX 20 KOMBI	CX TRI KOMBI	CX 25 D KOMBI	CX 25 D FAMILIALE
Motor	(Förgasare)	(Injection)	(Diesel)	(Diesel)
Antal cylindrar	4	4	4	4
Cylindervolym i cm ³	1995	2347	2500	2500
Cylinderdiam x slaglängd i mm	88 x 82	93,5 x 85,5	93 x 92	93 x 92
Kompressionsförhållande	9,2:1	8,75:1	22,25:1	22,25:1
Maxeffekt i kW hk (DIN) vid v/min	76,5/106(5500)	94/128(4800)	55/75(4250)	55/75(4250)
Vridmoment kpm-Nm (DIN) vid varv/min	16,6/163(3250)	20,1/197(3600)	15,3/150(2000)	15,3/150(2000)
Kylsystem	Vatten	Vatten	Vatten	Vatten
Kraftöverföring				
Växellåda	Manuell	Manuell/Automat	Manuell	Manuell
Antal växlar framåt	5	5/3	5	5
Styrning				
Typ	Kuggstång/Servo	Kuggstång/Servo	Kuggstång/Servo	Kuggstång/Servo
Antal ratvarv från ytterläge till ytterläge	2,5	2,5	2,5	2,5
Vänddiameter mellan trottoarkanter i m	12,7	12,7	12,7	12,7
Bromsar	Skivor fr./bak	Skivor fr./bak	Skivor fr./bak	Skivor fr./bak
Hjulupphängning	Individuell	Individuell	Individuell	Individuell
Däck	185 HR 14	190/65 HR 390 TRX	185 SR 14	185 SR 14
Elsystem				
Batteri	12 V 70 Ah	12 V 70 Ah	12 V 88 Ah	12 V 88 Ah
Volym och rymd				
Antal platser	5	5	5	8
Bagagerumsvolym i dm ³	1163	1163	1163	458
Bagagerumsvolym i dm ³ med nedfällt baksäte	2128	2128	2128	1062
Vikter (i kg)				
Tjänstevikt ca	1460	1540	1550	1570
Lastförmåga, ca	590	620	560	540
Bränsleförbrukning (liter/ml)				
Landsvägskörning	0,80	0,84/0,98	0,67	0,67
Stadskörning	1,29	1,57/1,79	1,01	1,01
Blandad körning	1,07	1,57/1,43	0,86	0,86
Bränsletankens rymd, liter	68	68	68	68
Prestanda				
Toppfart (i km/tim)	165	186/180	151	151
0-100 km/tim sekunder	13,4	12,0/14,0	18,3	18,3

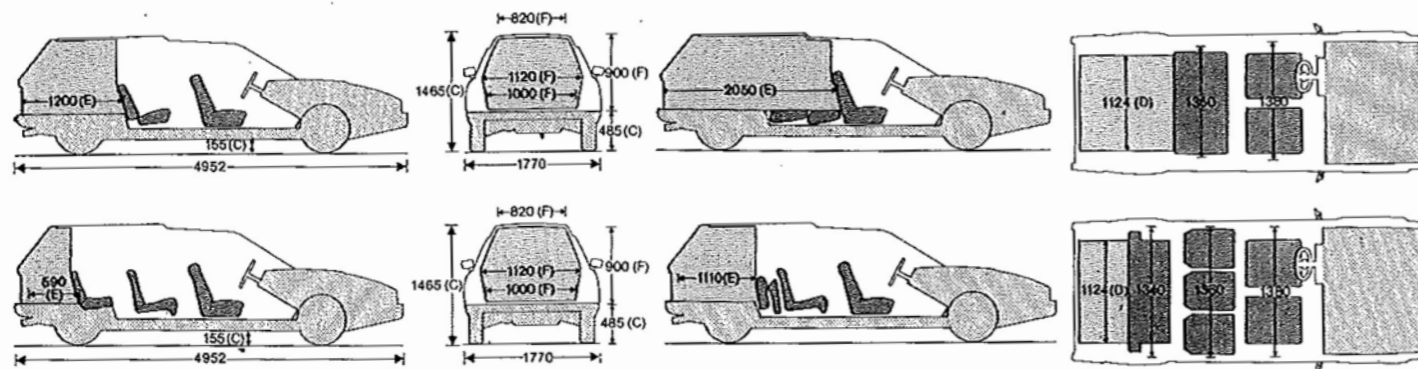

(C) Motorn igång. (D) Axelavstånd. (E) Total längd. (F) Dörröppning.

TEKNISK DATA OCH UTRUSTNING	CX 20 KOMBI	CX KOMBI TRI	CX 25 D KOMBI	CX 25 D FAMILIALE
Instrumenttavla				
Trippmätare	•	•	•	•
Kontrollampor för: låg bränslenivå	•	•	•	•
laddning	•	•	•	•
bakre dimljus	•	•	•	•
parkljus, hel- och halvljus	•	•	•	•
bakruteuppvärmning	•	•	•	•
hydraultryck och bromsvätskenivå	•	•	•	•
varningsblinkers	•	•	•	•
choke	•			
försiltning av främre bromsbelägg	•	•	•	•
Elektronisk varvräknare	•	•		
Elektriskt kvartsur	•		•	•
Elektrisk oljenivåmätare		•	•	•
Utrustningsdetaljer för körning och säkerhet				
Rullbälten	•	•	•	•
Vindrutetorkare med 3 hastigheter, varav ett intervalläge	•	•	•	•
Bakre dimljus	•	•	•	•
Backstrålkastare	•	•	•	•
Bakruteuppvärmning	•	•	•	•
Avbländbar inre backspegel	•	•	•	•
Barnsäkringsanordning på bakdörrarna	•	•	•	•
Ekonometer	•	•		
Bakrutevinkare/ spolare	•	•	•	•
Tonade rutor		•		
Inifrån ställbara backspeglar	•	•	•	•
Lättmetallfälgar, TRX-däck		•		
Komfort- och utrustningsdetaljer				
Skyddslister på vagnsidorna	•	•	•	•
Nedfällbart baksäte	•	• (delbart)	•	•
Tändningslåsbelysning	•	•	•	•
3-hastigheters fläkt	•	•	•	•
Delbart baksäte		•		
Eluppvärmda framstolar	•	•	•	•
Nackskydd fram	•	• (även bak)	•	•
Centrallåsning sidodörrar	•	•	•	•
Radioförberedd (antenn och högtalare)	•	•	•	•
Elektriska fönsterhissar fram	•	• (även bak)	•	•

Rätt till ändring av konstruktion och utrustning utan föregående meddelande förbehålles. Bilder och illustrationer överensstämmer ej helt med modeller som marknadsföres i Sverige.

DESIGN OCH KONSTRUKTIONSLÖSNINGAR MED MÅNGA FÖRDELAR

AERODYNAMIK

Aerodynamiska karosser har alltid varit något Citroëns tekniker strävat efter, ända från André Citroëns dagar i början av seklet. Om man kan tala om en typisk Citroënstil så är den född ur aerodynamiken.

Redan från konstruktionen av de första Berliner 11 och 15 bilarna sprutade man färg över bilarna med hjälp av en fläkt så att luftströmmarna grafiskt skulle avbildas på karossen.

Att Citroënbilarna är vackra att se på råder ingen tvekan om. Men de aerodynamiskt riktigt utformade karosserna innebär också andra fördelar:

Bränsleekonomi, lågt luftmotstånd betyder naturligtvis också en lägre bränsleförbrukning. En viktig faktor för dagens bilägare.

Säkerhet och komfort, en kaross som inte påverkas av sidvindar bidrar till att öka både säkerheten och komforten för de åkande. En västtysk motororganisation testade olika bilar i upp till 22 sekundeters sidvind och fann att Citroën CX var den bil som påverkades i särklass minst både med och utan last.

Ventilationen, genom att placera luftintag respektive luftutsläpp på "rätt ställen" får man en maximalt bra genomluftning av bilen. Bra både på sommaren och på vintern.

FJÄDRINGEN

Citroën CX och GSA är båda utrustade med Citroëns berömda hydraulsystem. Den sk gasvätske-fjädringen gör inte bara åkningen till en skön och behaglig upplevelse utan den bidrar också till en ökad säkerhet.

Oavsett hur mycket du lastar i bilen påverkas inte karossens höjd över vägbanan. Styrning och väghållning förblir oförändrade, inga strålkastare pekar i trädtopparna.

Vid extrema förhållanden kan dessutom markfrihöjden manuellt ändras så att man lättare kommer fram på dåliga eller snöiga vägar. Du kommer fram på vägar som för andra bilar är oframkomliga.

6 ÅRS ROSTSKYDDSPROGRAM MED GARANTI, UTAN KOSTNAD FÖR BILÄGAREN.

ÖVER 100 SERVICESTÄLLEN

Tryggt att veta när du behöver service. Citroën har ett rikstäckande nät av auktoriserade serviceverkstäder. Från Kiruna i norr till Ystad i söder, var du än befinner dig är det nära till service.

Likadant är det när du åker utanför Sveriges gränser. Inga svårigheter att få service oavsett i vilket land du befinner dig.

Från 1984 års modeller har införts ett kostnadsfritt rostskyddsprogram med 6 års garanti gällande samtliga Citroën personbilsmodeller.

Bilarna är behandlade vid leveransen. En kompletterande rostskyddsbehandling efter 24 månader samt en årlig kontroll hos auktoriserad Citroën-verkstad är allt som sedan behöver göras för att den 6-åriga garantin ska gälla.

(Om kontrollen utförs vid annat tillfälle än den ordinarie servicen utgår en viss kostnad).

SMÅ DETALJER KAN PÅ ETT MARKANT SÄTT PÅVERKA EN KAROSS VAD GÄLLER LUFTMOTSTÅNDET.



DET HÄR SKULLE INGEN ANNAN BIL KLARA. HELA KAROSSEN KAN HÖJAS FÖR ATT KLARA AV EXTREMA FÖRHÅLLANDEN.



ALLA CITROËNMODELLER ÄR BYGGDA FÖR ATT GE MAXIMALT SKYDD ÅT DE ÅKANDE. STÖTARNAS TAS UPP AV KAROSSEN.



GAS-VÄTSKE-FJÄDRINGEN HÅLLER KAROSSEN PÅ KONSTANT HÖJD ÖVER VÄGBANAN OAVSETT LAST ELLER OJÄMNHETER I VÄGBANAN.

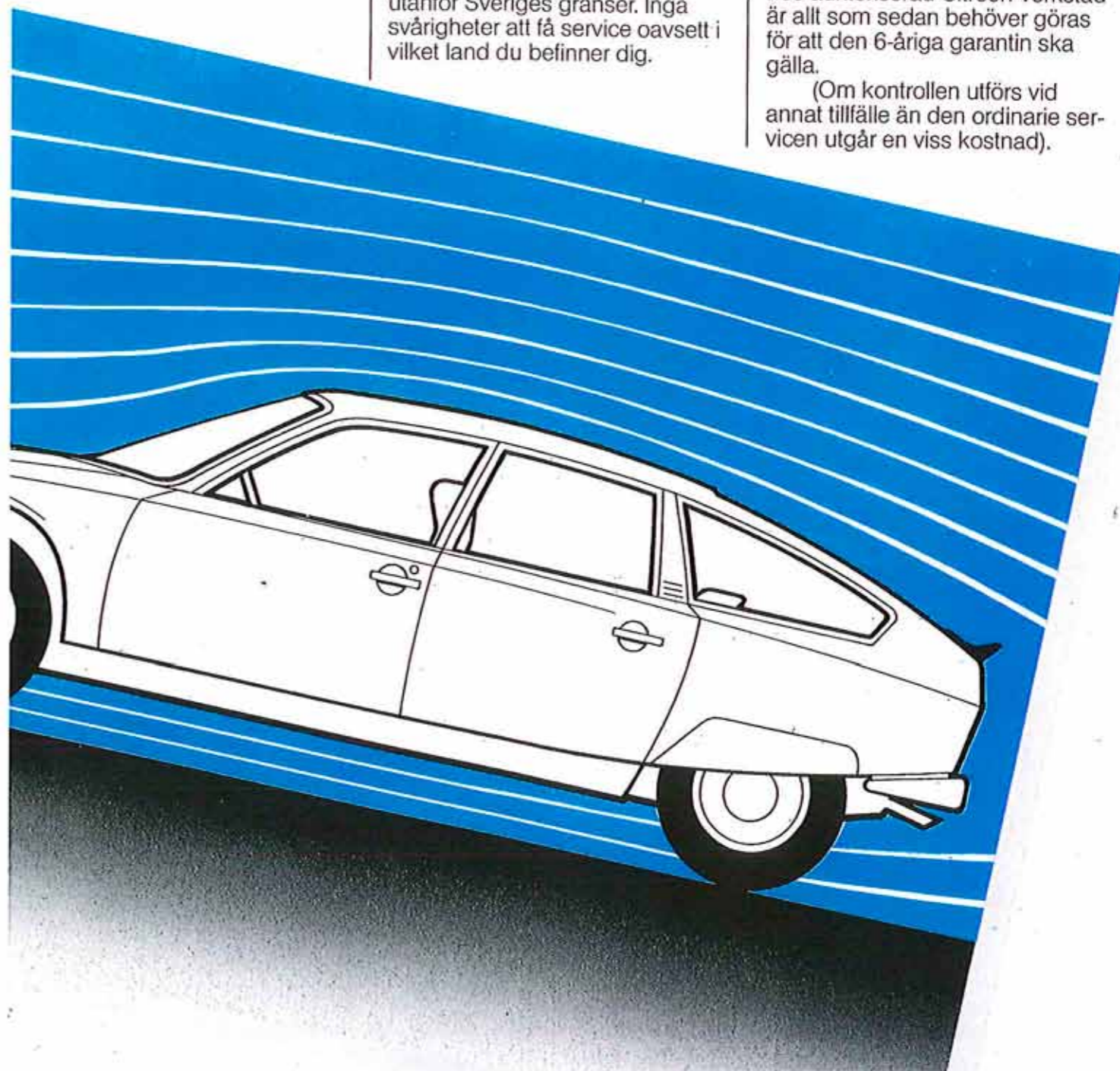
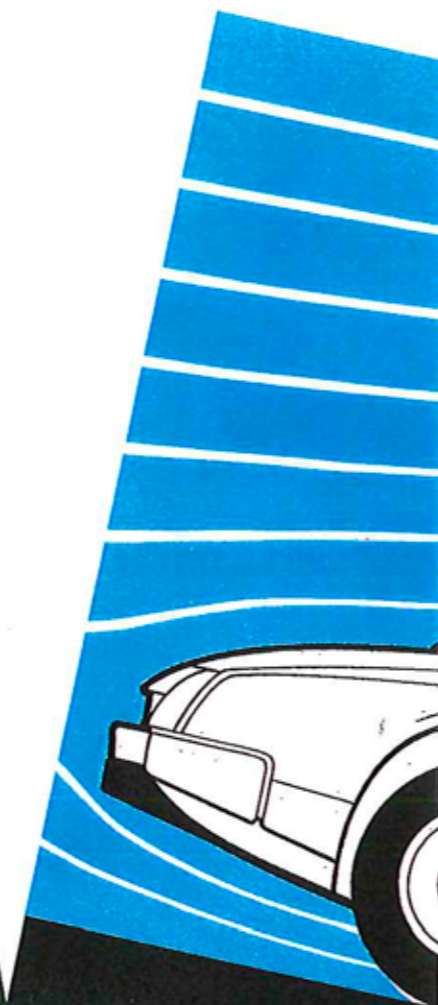

Återförsäljare:

AB AUTOGRUPPEN BOX 1011 12123 JOHANNESHÖV