

# CITROËN'S ØKONOMIBILER







### Hjul

Alle Citroën's økonomibiler har store hjul, så vejens kvalitet er af mindre betydning - man kører lige let og sikkert i et knoldet hjulspor som på en asfalteret landevej.

### Lygter

Alle Citroën's økonomibiler har forlygter, der kan højdeindstilles fra førersædet! Man er derfor altid i stand til at tilpasse lyset, så det ikke blænder den modkørende trafik.

### Affjedring

Alle Citroën's økonomibiler har uafhængigt hjulophæng og en yderst fleksibel affjedring, der bevirker, at hjulene nærmest klæber sig til vejbanen. Selv i skarpe kurver og sving er vejgrebet ekceptionelt godt.

### Forhjulstræk

Alle Citroën's økonomibiler har forhjulstræk. Det betyder

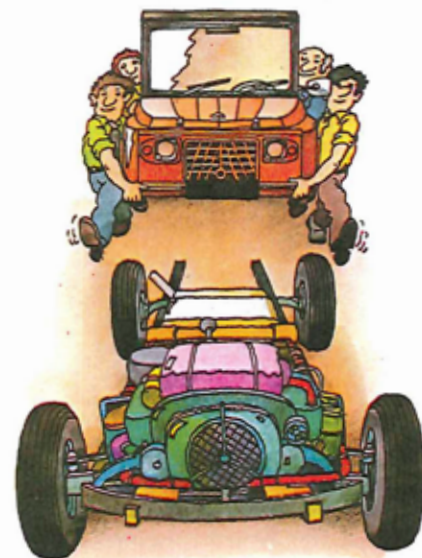

fremragende vejgreb - også selv om vejen er fedtet og glat. Siden 1934 har Citroën udnyttet dette princip i samtlige modeller - store som små.

### Motor

Alle Citroën's økonomibiler er født med et robust hjerte i form af en kompakt, luftkølet boksermotor. Ingen vandpumpe, ingen toppakninger, ingen kølerslanger og ingen strømfordeler til at volde knuder. Citroën's økono-

mibiler lever længe. Det er forlængst en fastslået kendsgerning.



### Instrumentering

Alle Citroën's økonomibiler er lette at køre. Instrumenteringen er overskuelig og de fleste betjeningsgreb og knapper er samlet omkring rattet.



### Chassis

Alle Citroën's økonomibiler har et kraftigt chassis i form af en platformramme, der bærer de forskellige elementer som karrosseri, motor, affjedring etc.

Det er bl.a. denne solide platformramme, der har gjort Citroën's økonomibiler til de foretrukne køretøjer på ekspeditioner til f.eks. Afrika og Det fjerneste Østen.

### Karrosseri

Alle Citroën's økonomibiler har et praktisk og charmerende

Tillhör  
SVENSKA CITROËNKlubben

unødvendig jorkromning. Citroën's økonomibiler er en blanding af dristighed, genialitet og sans for tingenes funktion.

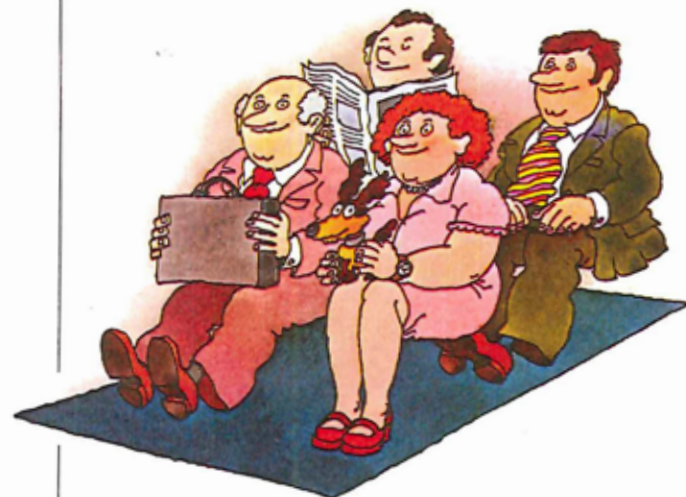

### Rummelighed

Alle Citroën's økonomibiler er konstrueret på en sådan måde, at de kan rumme mere end andre biler i samme klasse. Det plane gulv giver god benplads og sædeme er bløde og behagelige. Man sidder godt i Citroën's økonomibiler!

Tillhör  
SVENSKA CITROËNKlubben



---

## FORSLAG TIL BEDRE ØKONOMISK STYRING

*Der har altid været en egen charme over Citroën's økonomibiler. De er uhøjtidelige, ærlige og befriende anderledes.*

*Men de er mere end det...*

*Citroën har nu i over en menneskealder været talsmand for sund bil-økonomi - og det mest vellykkede resultat af denne indsats er så afgjort serien af små, populære økonomibiler.*

*2 CV, Dyane, Ami og Mehari er simpelthen sund fornuft på fire hjul! De er praktiske, rummelige, driftssikre, velkørende og utrolig økonomiske i drift.*

*Sæt Dem ind i Citroën's økonomibiler. Der bliver penge tilovers, når De kører Citroën!*

---

2 CV 4 har en robust, luftkølet boksemotor på 435 cm<sup>3</sup> og en tophastighed på lidt over 100 km/t., hvilket er fuldt ud tilstrækkeligt til de trafikmæssige forhold, som vi fremover må lære at tilpasse os.







2 CV 6 er en noget kraftigere version med motor på 602 cm<sup>3</sup> og tophastighed på 110 km/t - men ellers næsten identisk med 2 CV 4.



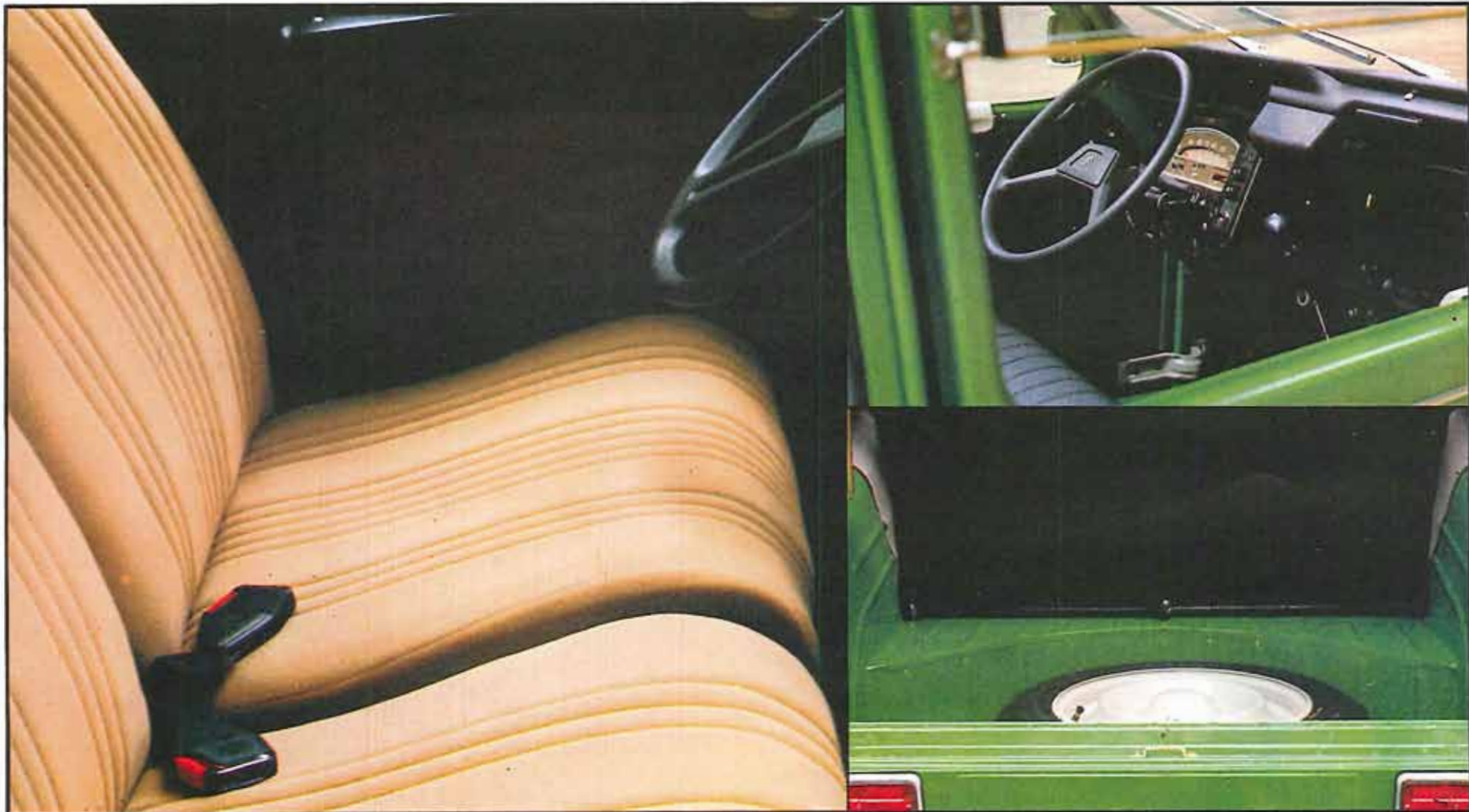

Citroën 2 CV er i dag mere populær end nogensinde!

Den er overkommelig i anskaffelse, fylder ikke meget i trafikken og er billig i drift og vedligeholdelse.

I løbet af de sidste par år har 2 CV fået en hel del nyt udstyr af sikkerhedsmæssig karakter: Kraftigere kofangere, der tager bedre af for knubs og stød, firkantede forlygter med større lyseffekt, separate forstole med rullestole, ændret instrumentpanel m.m. Men på trods af alle forbedringer er 2 CV dog stadig den samme charmerende bil - det samme robuste, driftsikre transportmiddel, der også er i stand til at klare sig der, hvor andre biler må give op.

2 CV har altid haft soltag som standardudstyr - men nu er taget forsynet med en speciel låseanordning, der bevirker, at det kan åbnes og lukkes indefra - man kan ligefrem tage solbad, mens man kører! Løvrigt kan 2 CV hurtigt forvandles til en lille lastvogn. Bagageklap og kaleche kan let afmonteres og bagsædet er lige til at tage ud (det kan f.eks. bruges som bænk på skovturen).

## 2CV 4/6

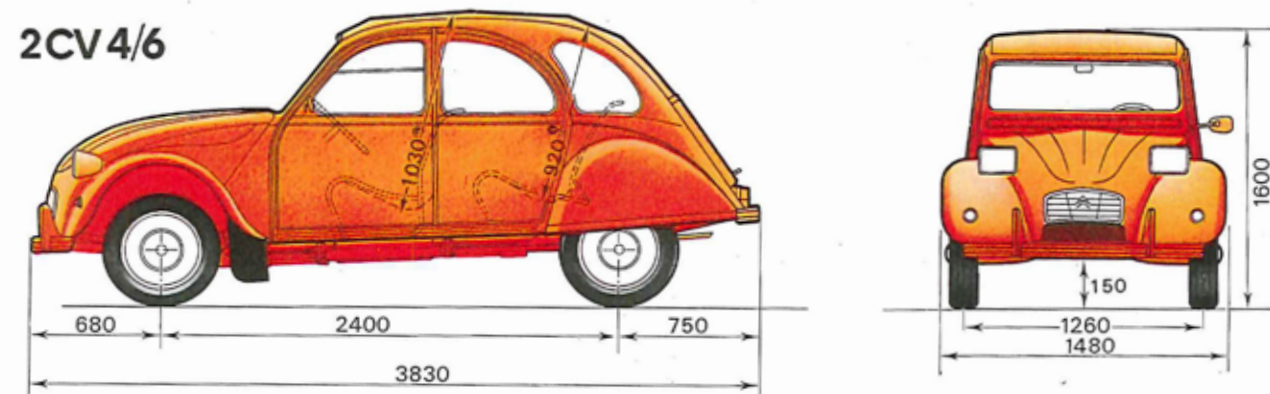

Motor: 2-cylindret, 4-takt boksertype med luftkøling.  
 2 CV 4: Volumen 435 cm<sup>3</sup>. Boring: 68,5 mm. Slaglængde: 59 mm. Kompressionsforhold: 8,5:1. Max. effekt: 24 HK/DIN ved 6750 omdr./min. Max. drejningsmoment: 2,9 kgm/DIN ved 4500 omdr./min.  
 2 CV 6: Volumen: 602 cm<sup>3</sup>. Boring: 74 mm. Slaglængde: 70 mm. Kompressionsforhold: 8,5:1. Max. effekt: 26 HK/DIN ved 5500 omdr./min. Max. drejningsmoment: 4,3 kgm/DIN ved 3500 omdr./min.

Elektrisk anlæg: 12 volt vekselstrømsgenerator 390 watt. Batteri 30 amp./t.  
 Gearkasse: 4-trins synkroniseret gearkasse. Udveksling i kron- og spidshjul: 8x33.  
 Kobling: Tør enkeltplade.  
 \*Styretøj: Tandstangsstyring.  
 Forhjulsophæng: Uafhængig ophængning i fremadvendte svingarme.  
 Baghjulsophæng: Uafhængig ophængning

Affjedring: Langsgående skruefjedre forbundet mellem for- og baghjul i samme side. 4 hydrauliske teleskopstøddæmpere.  
 Bremsesystem: Fodbremse: hydraulisk. Håndbremse: Mekanisk, virkende på forhjulene.  
 Hjul og dæk: Pressede stålfælge 4Jx15. Dæk af typen Michelin 125x380 X.  
 Karrosseri: 4-dørs med soltag.  
 Benzintank: Placeret mellem baghjulene. Rumindhold: 20 liter.

Lygter: Forlygternes højdeindstilling kan reguleres fra forsædet.  
 Varme- og ventilationsanlæg: Opvarmning ved indblæsning af motorens køleluft. Indstilleligt luftindtag i siderne over instrumentbrættet.  
 Data: Egenvægt: 550 kg. Totalvægt: 900 kg.





*Dyane 6 har mange smukke og funktionelle karrosseridetajler: Stort rudeareal, kraftige, firkantede forlygter indbygget i skærmene, fikse dørhåndtag, robust soltag m.m.*



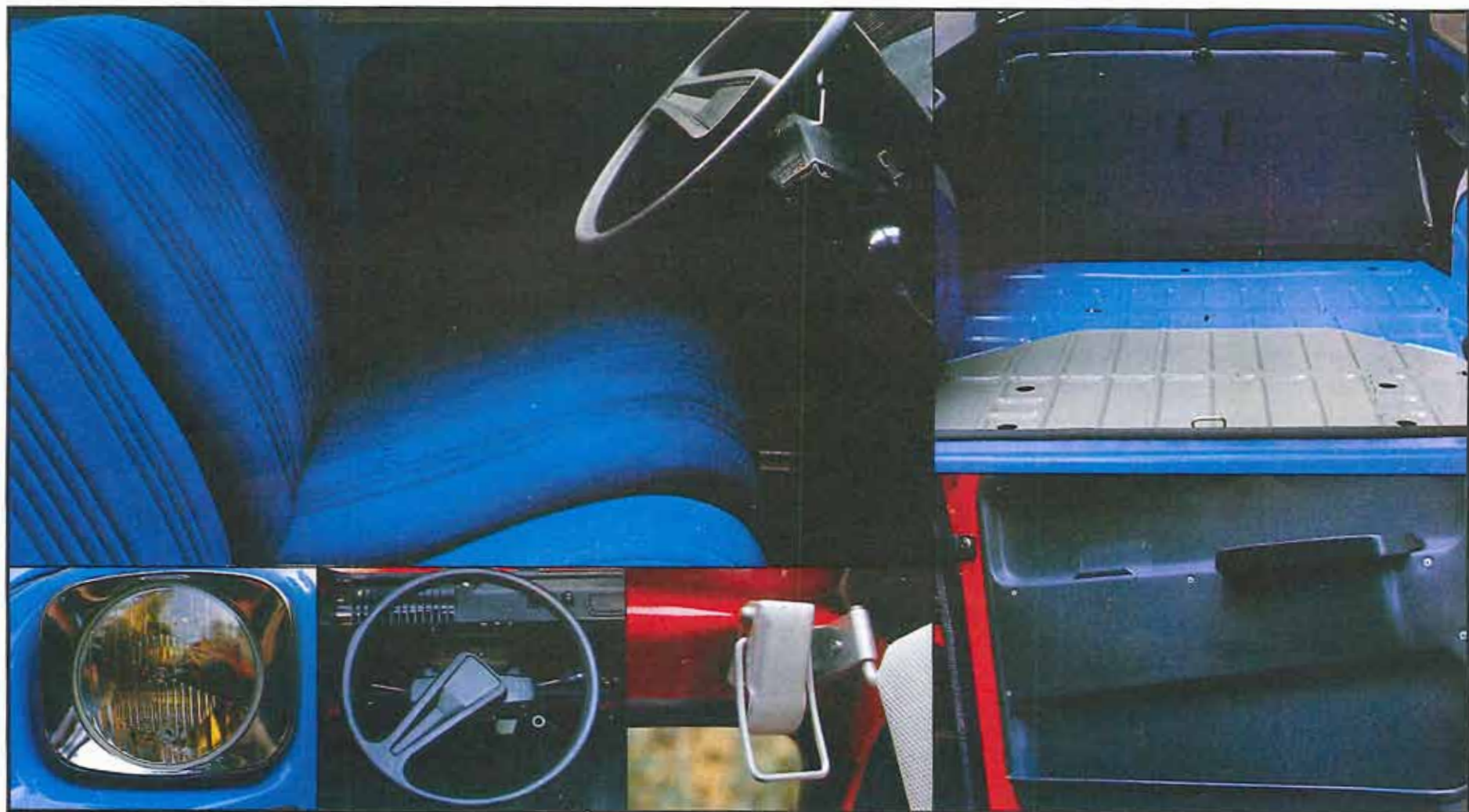

Dyane 6 har fire døre og en bred bagageklap, der kan åbnes i hele vognens højde. Den er let at parkere, for den fylder ikke meget (3,87 m lang). Alligevel er der rigelig plads til 4-5 personer og en masse pakke- eller kufferter.

Bagagerummet er på 280 dm<sup>3</sup>, men fjernes bagsædet er Dyane 6 lige så rummelig som en stationcar.

Dyane 6 er økonomisk i drift. Den robuste, luftkølede boksermotor er nemlig i familie med de motorer, der ligger i 2 CV 4 og 2 CV 6, men har en noget større effekt, hvilket sikrer en top-hastighed på omkring 120 km/t.

Forhjulstrækket, de kraftige bremses og den uafhængige hjulophængning med hydrauliske støddæmpere og langsgående skruefjedre sikrer de gode køreegenskaber og den fremragende vejbeligenhed, der altid har kendetegnet Citroën's økonomibiler.

## DYANE

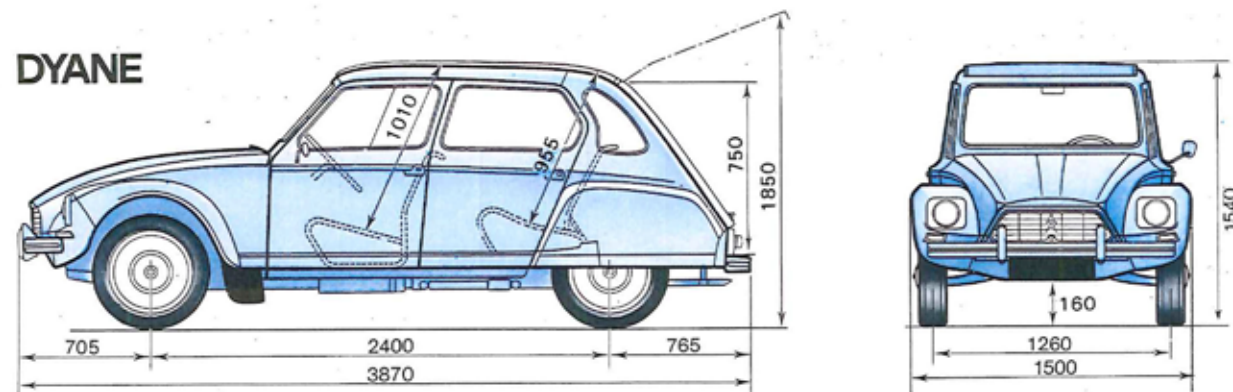

Motor: 2-cylindret, 4-takt boksertype med luftkøling. Volumen: 602 cm<sup>3</sup>. Boring: 74 mm. Slaglængde: 70 mm. Kompressionsforhold: 9:1. Max. effekt: 32 HK/DIN ved 5750 omdr./min. Max. drejningsmoment: 4,2 kgm/DIN ved 4000 omdr./min.

Elektrisk anlæg: 12 volt vekselstrømsgenerator 390 watt. Batteri: 30 amp/t. Gearkasse: 4-trins synkroniseret gearkasse. Udveksling i kron- og spidshjul: 8x31. Kobling: Tør enkeltplade. Styretøj: Tandstangsstyring.

Forhjulsophængning: Uafhængig ophængning i fremadvendte svingarme.

Baghjulsophængning: Uafhængig ophængning i bagudvendte svingarme.

Affjedring: Langsgående skruefjedre forbundet mellem for- og baghjul i samme side. 4 hydrauliske teleskopstøddæmpere.

Bremsesystem: Fodbremse: hydraulisk. De forreste bremsetromler er overdimensionerede og anbragt ved gearkassen. Håndbremse: Mekanisk, virkende på forhjulene.

Hjul og dæk: Pressede stålfælge 4Jx15. Dæk af typen Michelin 125x380 X.

Karosseri: 4-dørs med bagageklap og soltag. Benzintank: Placeret mellem baghjulene. Rumindhold: 25 liter.

Lygter: Asymmetrisk nærlys. Forlygternes højdeindstilling kan reguleres fra forsædet.

Varme- og ventilations-system: Opvarmning ved indblæsning af motorens køleluft. Indstilleligt luftindtag i siderne over instrumentbrættet.

Data: Egenvægt: 600 kg. Totalvægt: 950 kg.



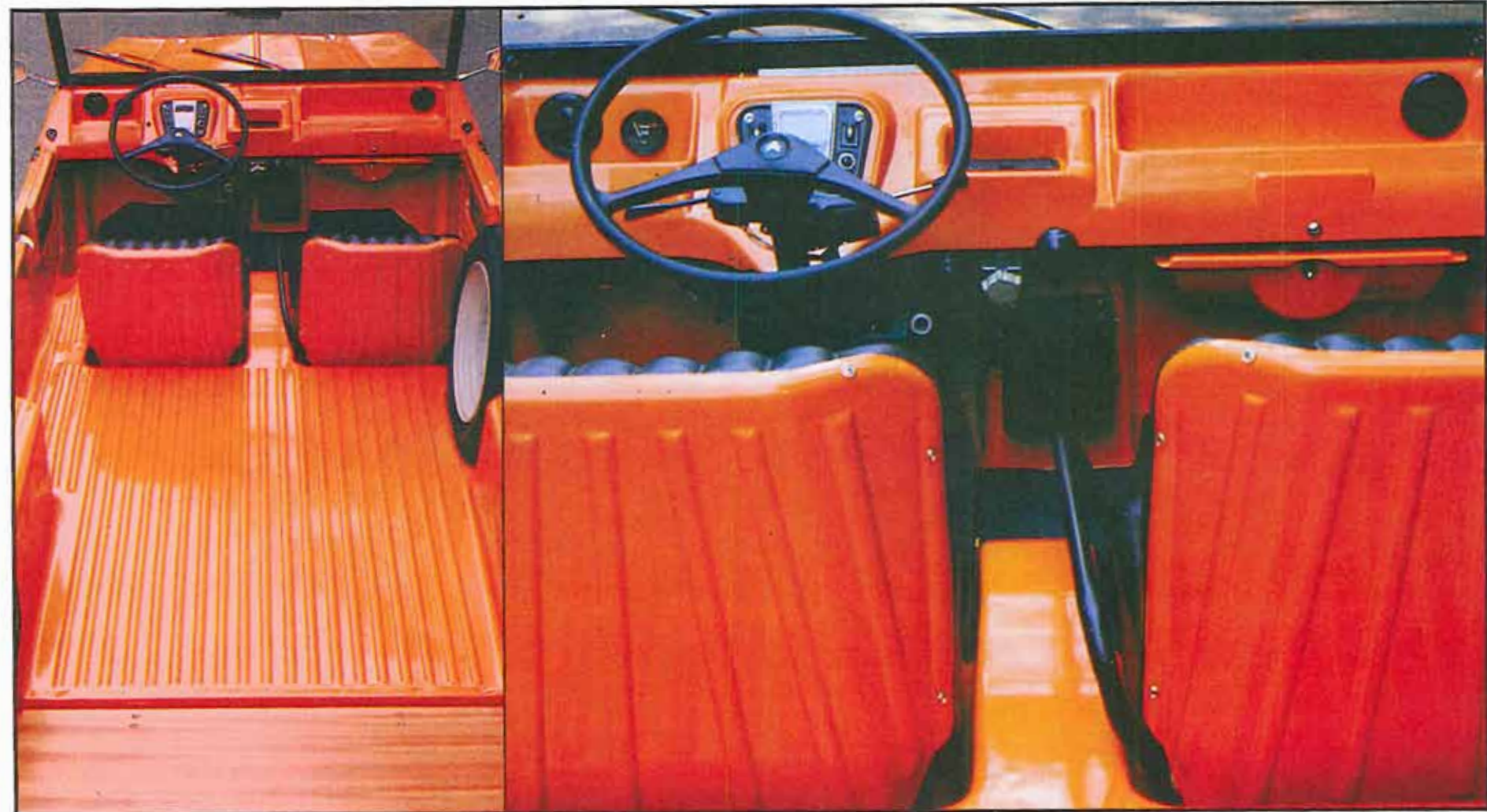

Mehari - på en gang smart  
fritidsbil og robust varevogn.  
På grund af plast-karosseriet  
er vognens egenvægt kun  
på 535 kg. Den kan derfor  
køre overalt - selv i sand, sne  
og på opblødte markveje.  
Kalechen til Mehari 2 er



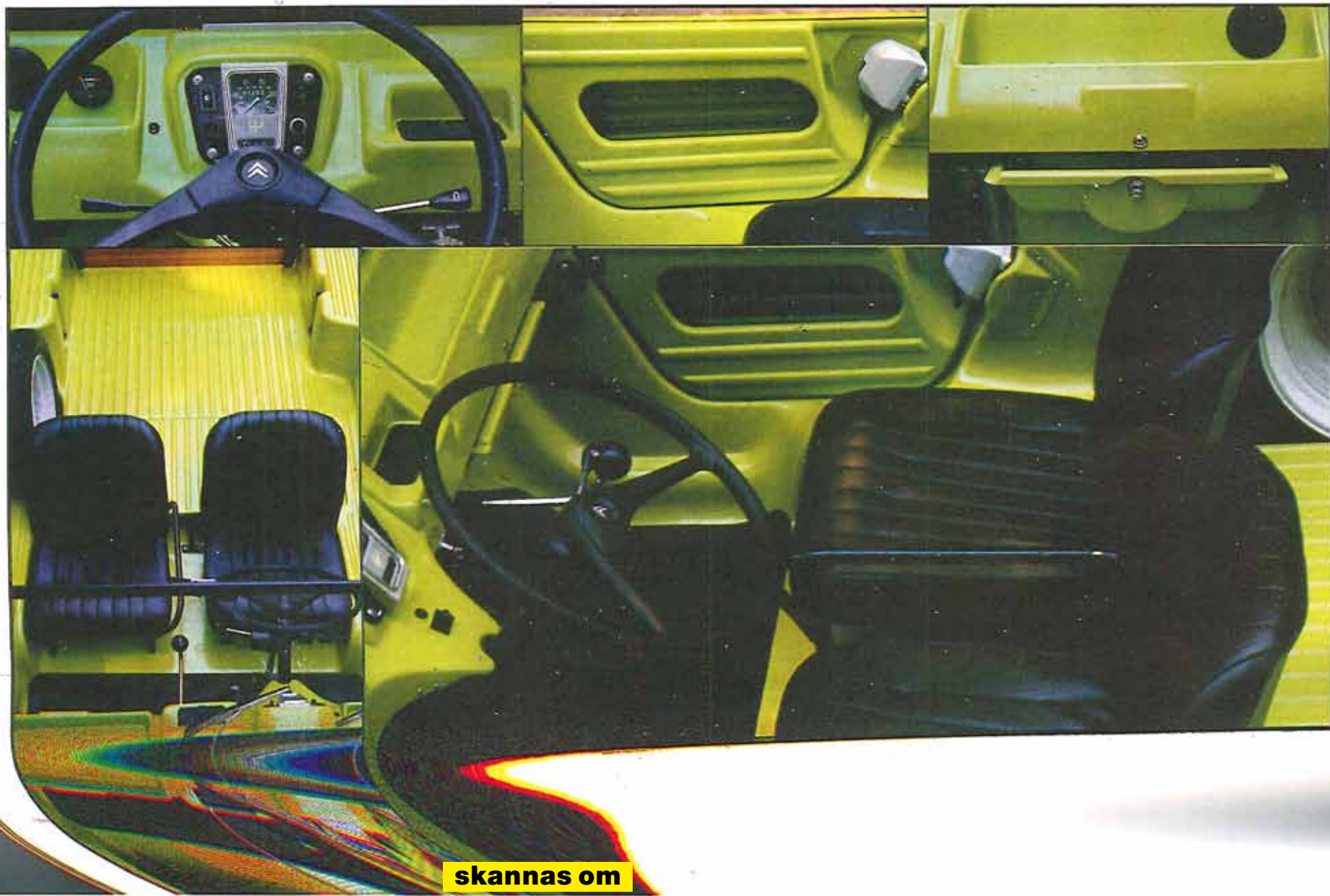

skannas om

På grund af det smarte plastkarrosseri adskiller Mehari sig en del fra Citroën's øvrige økonomibiler. Et karrosseri af plast er mere elastisk end et almindeligt stålkarrosseri og kan derfor bedre tåle knubs og stød - men den største fordel er naturligvis den, at det overhovedet ikke kan ruste.

Mehari har også andre fordele. Den fylder ikke meget i trafikken (kun 3,52 m lang), men kan alligevel transportere en last på næsten 400 kg. Godt klaret af en vogn i den størrelse.

## MEHARI 2

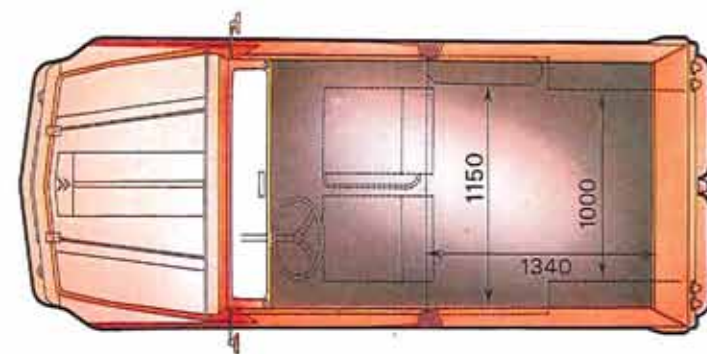
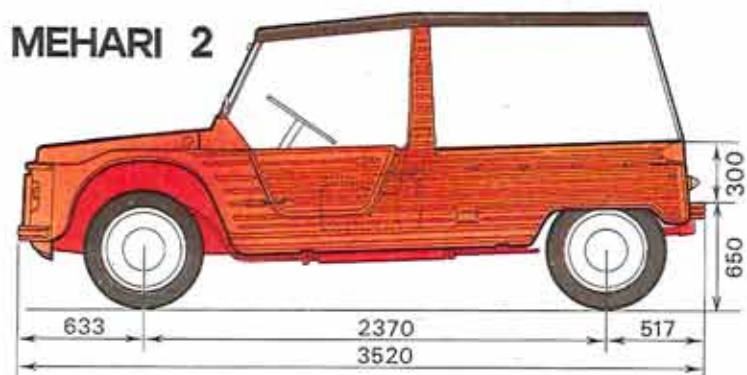

Motor: 2-cylindret, 4-takt boksertype med luftkøling. Volumen: 602 cm<sup>3</sup>. Boring: 74 mm. Slaglængde: 70 mm. Kompressionsforhold: 8,5:1. Max. 26 HK/DIN ved 5500 omdr./min. Max. drejningsmoment: 4 kgm/DIN ved 3500 omdr./min.

Elektrisk anlæg: 12 volt vekselstrømsgenerator 390 watt. Batten 30 amp/t.

Gearkasse: 4-trins synkroniseret gearkasse. Udveksling i kron- og spidshjul: 8x31.

Kobling: Tør enkeltplade. Styretoj: Tandstangsstyring.

Forhjulsophæng: Uafhængig ophængning i fremadvendte svingarme.

Baghjulsophæng: Uafhængig ophængning i bagudvendte svingarme.

Affjedring: Langsgående skruefjedre forbundet mellem for- og baghjul i samme side, 4 hydrauliske teleskopstøddæmpere.

Bremsesystem: Fodbremse: hydraulisk. Handbremse: Mekanisk, virkende på forhjulene.

Hjul og dæk: Pressede stalfælg 4Jx15. Dæk af typen Michelin 135x380 X. Karrosseri: 2-dørs med kaleche.

Benzintank: Placeret mellem baghjulene. Rumindhold: 25 liter.

Lygter: Forlygternes højdeindstilling kan reguleres fra forsædet.

Varme- og ventilationsanlæg: Opvarmning ved indblæsning af motorens køleluft. Indstilleligt luftindtag i siderne over instrumentbrættet.

Data: Egenvægt: 555 kg. Totalvægt: 935 kg.





Ami 8 har forhjulstræk og kraftige, hydrauliske bremses med skivebremser på forhjulene og tromlebremser på baghjulene.

Men også på andre punkter er Ami 8 en fornuftig og sikker bil: Stort rudeareal, der sikrer frit udsyn uden døde vinkler. Højdeindstillelige forlygter med asymmetrisk nærllys. Ratstamme af sikkerhedstypen, der trykkes sammen i tilfælde af kraftig kollision. Refleksfrit instrumentbræt, polstret rat, supertriplex vindspejl, rullesejer m.m. Sæderne er velformede og beklædt med slidstærkt nylon-jersey. Det rummelige interiør og det helt plane gulv giver god bevægelsesfrihed ved både for- og bagsæde.

Ami 8 er på alle måder en god investering!



*Fornuftig anskaffelsespris, lavt benzinforbrug og fremragende køreegenskaber... Kort og godt Ami 8!*





Ami Week-end er en rummelig 5-dørs stationscar med rigelig plads til 4-5 personer. Den brede bagklap kan åbnes i hele vognens højde, gulvet er plant og bagsædet kan klappes ned, hvorved bagagerummets volumen forøges til lidt over 1,3 m<sup>3</sup>.

Ami Week-end er med rette blevet rost for sin smidige affjedring. Uafhængigt hjulophæng, langsgående skruedefjedere, hydrauliske teleskopstøddæmpere og krængningstabilisator fortil sikrer en perfekt kurvestabilitet og en let og behagelig kørsel på selv de mest ujævne veje.

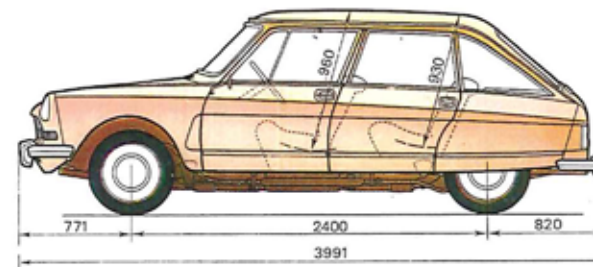

Motor: 2-cylindret, 4-takt boksertype med luftkøling. Volumen: 602 cm<sup>3</sup>. Boring: 74 mm. Slaglængde: 70 mm. Kompressionsforhold: 9:1. Max. effekt: 32 HK/DIN ved 5750 omdr./min. Max. drejningsmoment: 4,2 kgm/DIN ved 4000 omdr./min.

Elektrisk anlæg: 12 volt vekselstrømsgenerator 390 watt. Batteri 30 amp/t.

Gearkasse: 4-trins synkroniseret gearkasse. Udveksling i kron- og spidshjul: 8x31.

Kobling: Tør enkeltplade. Forhjulsophæng: Uafhængig ophængning i fremadvendte svingarme.

Baghjulsophæng: Uafhængig ophængning i bagudvendte svingarme.

Affjedring: Langsgående skruedefjedere forbundet mellem for- og baghjul i samme side, 4 hydrauliske teleskopstøddæmpere.

Bremsesystem: Fodbremse: hydraulisk, skivebremser fortil og tromlebremser bagtil. Håndbremse: Mekanisk, virkende på forhjulene via separate bakker.

Hjul og dæk: Pressede stålælge 4Jx15. Dæk af typen Michelin 135x380 X.

Benzintank: Placeret mellem baghjulene. Rumindhold: 32 liter.

Lygter: Asymmetrisk nærlys. Forlygternes højdeindstilling kan reguleres fra forsædet.

Varme- og ventilations-system: Opvarmning ved indblæsning af motorens køleluft. Indstilleligt friskluftindtag i siderne over instrumentbrættet.

**Ami 8**  
Karrosseri: 4 dørs  
Data: Egenvægt: 725 kg  
Totalvægt: 1050 kg

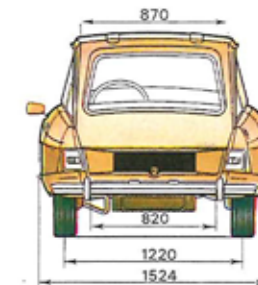
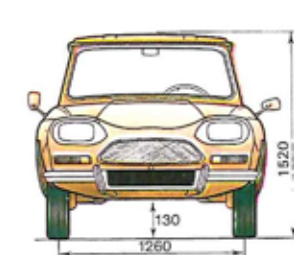
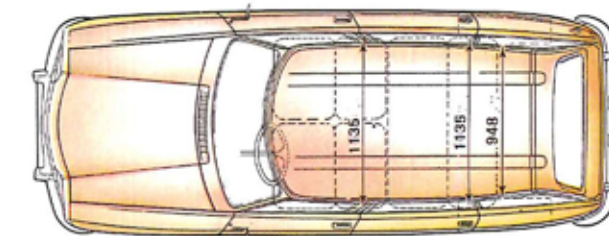
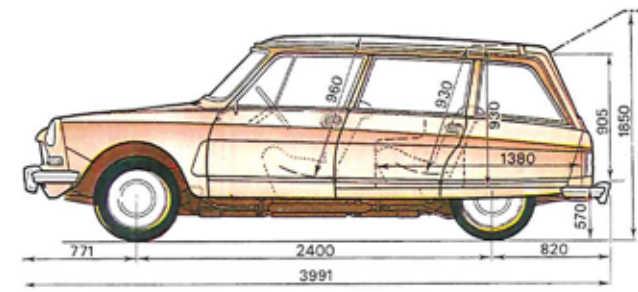

**Ami Week-end**  
Karrosseri: 5 dørs  
Data: Egenvægt: 725 kg  
Totalvægt: 1100 kg





### 2CV4

Soltag  
 Separate forstole  
 Rulleseler  
 4-dørs  
 Radialdæk  
 Stofindtræk  
 Super Triplex forrude  
 Ratlås  
 2 polstrede solskærme



### 2CV6

Soltag  
 Separate forstole  
 Rulleseler  
 4-dørs  
 Radialdæk  
 Stofindtræk  
 Super Triplex forrude  
 Ratlås  
 2 polstrede solskærme  
 Polstret rat



### DYANE 6

Soltag  
 Separate forstole  
 Rulleseler  
 4-dørs m/bagklap  
 Radialdæk  
 Stofindtræk  
 Super Triplex forrude  
 Ratlås  
 2 polstrede solskærme  
 Polstret rat

#### EKSTRAUDSTYR

Benzinlås  
 Højre sidespejl  
 Radiostøjdæmpningssæt  
 Radiomont. sæt/højt.

#### TILBEHØR

Radio  
 Gulvmåtter  
 Sædeovertræk  
 Ekstralygter  
 Tagbagagebærer  
 Smith's elbagrude



### MEHARI 2

Separate forstole  
 Rulleseler  
 2-dørs  
 Radialdæk  
 Super Triplex forrude  
 Ratlås

#### EKSTRAUDSTYR

Benzinlås  
 Hjulopsler  
 Radiostøjdæmpningssæt

#### TILBEHØR

Radio  
 Gulvmåtter  
 Sædeovertræk  
 Ekstralygter



### AMI 8

Separate forstole  
 Rulleseler  
 5-dørs  
 Radialdæk  
 Stofindtræk  
 Super Triplex forrude  
 Ratlås  
 2 polstrede solskærme  
 Polstret rat



### AMI WEEK-END

Separate forstole  
 Rulleseler  
 4-dørs  
 Radialdæk  
 Stofindtræk  
 Super Triplex forrude  
 Ratlås  
 2 polstrede solskærme  
 Polstret rat

#### EKSTRAUDSTYR

Benzinlås  
 Hjulopsler  
 Højre sidespejl  
 Radiostøjdæmpningssæt  
 Radiomont. sæt/højt.

#### TILBEHØR

Radio  
 Gulvmåtter  
 Sædeovertræk  
 Ekstralygter  
 Tagbagagebærer  
 Smith's elbagrude

#### EKSTRAUDSTYR

Benzinlås  
 Højre sidespejl  
 Radiostøjdæmpningssæt  
 Tagantenne  
 Halogenfjernlys  
 Elbagrude

#### TILBEHØR

Radio  
 Gulvmåtter  
 Sædeovertræk  
 Ekstralygter  
 Tagbagagebærer



---

Citroën yder nu 5 års garanti for, at der ikke opstår gennemrustnings-skader på Deres nye bil. Garantien forudsætter, at bilen, gennem et autoriseret Citroën-værksted, gennemgår en komplet rustbeskyttelsesbehandling efter ML-metoden (hulrum og undervogn) senest hver 12. måned i garanti-periodens løbetid.

---